

संस्कृतवाक्यानां यान्त्रिकविश्लेषणे पाणिनीयं व्याकरणम् अनुसृत्य आकाङ्क्षाप्रतिरूपणम्

(Modelling Ākāṅkṣā following Pāṇinian Grammar for
Sanskrit Sentential Parsing)

*A dissertation submitted to the University of Hyderabad
for the award of the degree of*

Doctor of Philosophy
in
Sanskrit Studies

by
P Sanjeev
14HSPH01

under the guidance of
Prof. Amba Kulkarni
Professor, Department of Sanskrit Studies



Department of Sanskrit Studies
School of Humanities
University of Hyderabad
Hyderabad
2019

Declaration

I, **P Sanjeev**, hereby declare that the work embodied in this dissertation entitled “संस्कृतवाक्यानां यान्त्रिकविश्लेषणे पाणिनीयं व्याकरणम् अनुसृत्य आकाङ्क्षाप्रतिरूपणम्” (Modelling Ākāṅkṣā following Pāṇinian Grammar for Sanskrit Sentential Parsing) is carried out by me under the supervision of **Prof. Amba Kulkarni**, Professor, Department of Sanskrit Studies, University of Hyderabad, Hyderabad and has not been submitted for any degree in part or in full to this university or any other university. I hereby agree that my thesis can be deposited in Shodhganga/INFLIBNET.

A report on plagiarism statistics from the University Librarian is enclosed.

P Sanjeev

14HSPH01

Date:

Place: Hyderabad

Signature of the Supervisor



Certificate

This is to certify that the thesis entitled “संस्कृतवाक्यानां यान्त्रिकविश्लेषणे पाणिनीयं व्याकरणम् अनुसृत्य आकाङ्क्षाप्रतिरूपणम्” (Modelling Ākāṅkṣā following Pāṇinian Grammar for Sanskrit Sentential Parsing) Submitted by **P Sanjeev** bearing registration number **14HSPH01** in partial fulfilment of the requirements for the award of **Doctor of Philosophy** in the **School of Humanities** is a bonafide work carried out by him under my supervision and guidance.

The thesis is free from plagiarism and has not been submitted previously in part or in full to this or any other University or Institution for award of any degree or diploma.

Further, the student has the following publication(s) before submission of the thesis for adjudication and has produced evidence for the same in the form of acceptance letter or the reprint in the relevant area of research:

1. **Yogyatā as an Absence of Non-congruity** has published in the Proceedings of the 17th World Sanskrit Conference, The University of British Columbia, Vancouver BC, Canada, dated 9 - 13, July, 2018 by DK Publishers and Distributors Pvt. Ltd. New Delhi. ISBN: 978-93-87212-10-7, Pg 45-60, 2018. (Same as the Fifth chapter named योग्यता)
2. **चशब्दयुक्तवाक्यविश्लेषणम्** Karnatakasanskrita-adhyayanam, Half yearly journal, Karnataka Samskrit University, Bangalore – 560018, Karnataka. ISSN #2249-1104. (Same as the Fourth chapter named समुच्चयनिरूपणम्)

and has made presentation in the following conferences:

1. **Semantics of Morpho-syntactic Case Markers in Indian Languages: Sanskrit a Case Study** in the 47th All India Conference of Dravidian Linguistics & International Symposium on Language Endangerment, Central University of Karnataka, Gulbarga. 20-22 June 2019.
2. **चशब्दयुक्तवाक्यविश्लेषणम्** in the International Conference on New frontiers in Sanskrit & Indic Knowledge (NFSI 2018), Shastra & Discipline: Towards a meaningful dialogue. Chinmaya Viswavidyapeetha, Kerala, dated 17-19, December, 2018.
3. **भाषाध्ययनाध्यापने यान्त्रिकसमावेशे सन्दृश्यमानाः समस्याः** in the International seminar on ITC and language Learning : Trends Issues and Challenges, St. Ann's Degree College for Women, Hyderabad, dated 21-22 Feb 2018.
4. **सङ्गणकीय परिप्रेक्ष्य में चकारयुक्त वाक्यों का शाब्दबोधविचार एवं अर्थनिश्चय** in the International Conference on Ancient Science and Technology Retrospection and Aspiration, Deccan College Pune, dated 9-11, January, 2016.

Further, the student has passed the following courses towards fulfillment of the coursework requirement for Ph.D.

No.	Course-Code	Course Title	Credits	Pass/Fail
1.	SK801	Research Methodology	4.00	Pass
2.	SK802	Padārthavijñānam	4.00	Pass
3.	SK812	Natural Language Processing	4.00	Pass
4.	SK815	Indian Grammatical Theories	4.00	Pass

Prof. Amba P. Kulkarni

Supervisor and Head of the Department

Department of Sanskrit Studies

School of Humanities

University of Hyderabad

Dean

School of Humanities

University of Hyderabad

कार्तज्ञकुसुमाञ्जलिः

अहैतुकी कृपा यस्य विद्यते मयि सर्वदा।

सच्चिदानन्दमीशानं प्रणमामि स्मरामि च॥

अथ अनादिकालादावर्तमानामविच्छिन्नाम् ऋषिपरम्परां वन्दे। यतो ह्यद्यापि वयं ऋषीणां पुनराद्यानां वाचं शब्देन समुपलभामहे। शब्दाच्च जायमानं यथार्थबोधं प्रत्युपकुर्वन्ति शास्त्राणि विरचितवन्तः पाणिन्यादयो मुनयस्तत्र हृदयेन स्मारं स्मारं प्रणम्यन्ते संस्मर्यन्ते च। ततः शास्त्राणि परिचाय्य संस्कृतवाङ्मये कारितप्रवेशिनः मदीयाः आचार्याः श्री. उदयनमीमांसकः, आचार्यः प्रद्युम्नः, आचार्यः प्रदीपकुमारः शास्त्री, आचार्यः प्रचेताः इत्यादयः प्रणयालुप्तचेतसा मया सशिरसाञ्जलिना प्रणम्यन्ते। येषां कृपाप्रसादेन किञ्चिदवाप्तविद्योऽहं शोधकर्म इदं किञ्चिदिव कर्तुमशक्नुवम्। मदनसन्धानकर्मणि निरन्तरप्रेरणाप्रदा शोधकर्मणोऽस्य समुचितरूपसमाहरणे फलेनोन्मुखीकरणे चाहर्निशं विहितपरिश्रमा मदीया शोधमार्गदर्शिका अम्बाकुलकर्णीवर्या सश्रद्धमभिवन्द्यते। यस्याः निर्देशने शोधप्रबन्धोऽयं पूर्तिमानीतः। तथैव शोधकर्मणि माम् उपकृद्ध्यः आचार्यः कोरड सुब्रह्मण्यः, प्रो. कविनारायणमूर्तिः, प्रो. विनीतचैतन्यः, रामकृष्णमाचार्यलुः, प्रो. ललितकुमार-त्रिपाठी, प्रो. जे. एस्. आर्. प्रसाद इत्यादिभ्यो मम साञ्जलिप्रणतयः सन्तु। शोधानुबन्धिनि शुभकर्मणि प्रोत्साहनार्थं कनिष्ठ-शोधच्छात्रवृत्तिं (JRF) प्रदाय मामुपकुर्वतो विश्वविद्यालयानुदानायोगस्य (UGC) कृते कार्तज्ञं व्याहरामि। अस्य शोधप्रबन्धस्य पूर्वरूपसंशोधने नैकसन्दर्भसन्निवेशने साहाय्यमनुतिष्ठन्तः सुहृद्वराः मधुसूदनः पै. जे. सनलो विक्रमः, कुमारी अमृता माळवदे, अनिलः कुमारः षण्मुखः, श्रीरामः आदयश्च परमप्रीतेन मनसा मयानुध्यायन्ते। यश्च प्रत्यक्षमप्रत्यक्षं प्रभावयन् मम साहाय्यमाचरति सः सर्वोऽपीह सस्नेहमनुस्मर्यते।

विषयसूचिः

कार्तज्ञकुसुमाञ्जलिः	i
चित्रसूचिः	vii
तालिकासूचिः	ix
Dissertation Related Papers Presented at Conferences	x
1 प्रस्तावना	1
1.1 शोधकार्योद्देश्यः	2
1.2 यान्त्रिकवाक्यविश्लेषणे पाणिनीयव्याकरणस्य अनुप्रयोगः	2
1.3 पूर्वतनं कार्यम्	5
1.3.1 पूर्वतनकार्ये अपूर्णता	5
1.4 शोधग्रन्थप्रबन्धनम्	6
2 आकाङ्क्षा	8
2.1 आकाङ्क्षापरिभाषाः	8
2.2 आकाङ्क्षा कुत्र वा स्थिता भवति?	9
2.3 आकाङ्क्षाभेदाः	10
2.4 आकाङ्क्षा पुनर्वाक्ये कुत्र कुत्र निहिता भवति?	11
2.4.1 प्रत्ययेषु	11
2.4.2 अव्ययपदेषु	13
2.4.3 पदस्थानेषु	13
2.4.4 अभिहितत्वेषु	13
2.4.5 सामानाधिकरण्येषु	14
2.5 आकाङ्क्षाधारेण धातूनां वर्गीकरणम्	14
2.5.1 सकर्मकादिधातूनां साङ्ख्यिकीयविवरणम्	17
2.6 वाक्यविश्लेषणसोपानानि	18
2.6.1 आकाङ्क्षाधारेण पदेषु सम्बन्धप्रस्थापनम्	19
2.6.2 सम्बन्धप्रस्थापनविधिः	20

2.6.3	प्रतिबन्धप्रस्थापनम्	22
2.6.4	कारकादिसम्बन्धसमन्विता चित्रात्मकप्रस्तुतिः	22
2.7	सारांशः	23
3	विभक्तिः	24
3.1	कारकविभक्तिः	25
3.1.1	कर्ता	25
3.1.2	कर्म	27
3.1.3	करणम्	31
3.1.4	सम्प्रदानम्	32
3.1.5	अपादानम्	33
3.1.6	अधिकरणम्	35
3.2	कारकेतरविभक्तिः	36
3.2.1	भावलक्षणम्	36
3.2.2	वर्तमानसमानकालः	37
3.2.3	भविष्यत्समानकालः	37
3.2.4	पूर्वकालः	38
3.2.5	सहायकक्रिया	38
3.2.6	हेतुः	38
3.2.7	प्रयोजनम्	39
3.2.8	क्रियाविशेषणम्	39
3.2.9	प्रतिषेधः	39
3.2.10	अत्यन्तसंयोगः	40
3.2.11	अपवर्गसम्बन्धः	40
3.2.12	निर्धारणम्	40
3.2.13	विभक्तम्	40
3.2.14	विशेषणम्	41
3.2.15	अङ्गविकारः	42
3.2.16	वीप्सा	42
3.2.17	सम्बोधः तथा सम्बोधनसूचकम्	42
3.2.18	अभेदः	43
3.2.19	ल्यप्कर्माधिकरणम्	43
3.2.20	वाक्यकर्म, वाक्यकर्मद्योतकम्	43
3.2.21	षष्ठीसम्बन्धः	43
3.3	उपपदविभक्तिः	44
3.3.1	विभक्त्याधारेणोपपदवर्गीकरणम्	44
3.3.2	अर्थाधारेणोपपदवर्गीकरणम्	46
3.3.3	अतसर्थप्रत्ययाः	51
3.4	कर्मप्रवचनीययुक्तविभक्तिः	53
3.4.1	कर्मप्रवचनीयाः	53
3.5	सारांशः	55

4	समुच्चयनिरूपणम्	56
4.1	पाश्चात्यभाषाविदुषां समुच्चयनिरूपणम्	57
4.1.1	Tesnière's baseline	57
4.1.2	Timothy Osborne	58
4.1.3	Mel'čuk	58
4.1.4	Hudson's Word Grammar	59
4.1.5	Rosta	60
4.1.6	सङ्गणकीयभाषाविदुषां समुच्चयनिरूपणम्	61
4.2	भारतीयव्याकरणशास्त्रानुसारं समुच्चयनिरूपणम्	63
4.2.1	चशब्दस्य वाचकत्वमुत्त द्योतकत्वम्?	63
4.2.2	चशब्दस्य अर्थाः	64
4.2.3	चशब्दप्रयोगः	66
4.2.4	क्रियान्वयः	67
4.3	Governance	69
4.3.1	सुप्समुच्चयः	69
4.3.2	विशेषणपदानां लिङ्गसङ्ख्यान्वयः	72
4.3.3	तिङ्समुच्चयः	72
4.4	निष्कर्षः	74
5	योग्यता	75
5.1	शब्दवृत्तयः	76
5.2	योग्यताप्रतिरूपणम्	77
5.3	विशेषणविशेष्यभावः	79
5.3.1	अथ किन्नाम गुणवचनम्?	80
5.4	विशेष्यनिर्धारणम्	82
5.4.1	विशेषणानां परस्परसम्बन्धः	83
5.5	कारक-कारकेतरसम्बन्धनिर्धारणम्	84
5.6	सम्बन्धषष्ठी विषये योग्यता	85
5.7	सारांशः	86
6	तन्त्रांशाः (Algorithms)	87
6.0.1	पदद्वयोर्मध्ये सम्बन्धप्रस्थापनम्	87
6.1	प्रथमाविभक्तिः	89
6.2	द्वितीयाविभक्तिः	90
6.2.1	कर्तरि प्रयोगे	90
6.2.2	कर्मणि प्रयोगे	92
6.3	तृतीयाविभक्तिः	93
6.3.1	णिजन्तप्रयोगे	93
6.3.2	अणिजन्तप्रयोगे	93

6.4	अनभिहिते	93
6.4.1	तृतीयाविभक्तिः	94
6.4.2	चतुर्थीविभक्तिः	95
6.4.3	पञ्चमीविभक्तिः	95
6.4.4	षष्ठीविभक्तिः	96
6.4.5	सप्तमीविभक्तिः	96
6.4.6	सम्बोधनप्रथमाविभक्तिः	97
6.5	कृत्प्रत्ययस्य अणिजन्तप्रयोगे सुबन्तेन सह सम्बन्धप्रस्थापनम्	97
6.5.1	क्तप्रत्ययः	97
6.5.2	अच्प्रत्ययः	98
6.5.3	क्तवतुप्रत्ययः	99
6.5.4	कृत्यप्रत्ययः	99
6.5.5	शतृ-शानच्प्रत्ययौ	100
6.5.6	तृच्-ण्वुल्प्रत्ययौ	100
6.5.7	ल्युट्प्रत्ययः	100
6.5.8	कृत्प्रत्ययसामान्यः	101
6.6	कृत्प्रत्ययस्य णिजन्तप्रयोगे सुबन्तेन सह सम्बन्धप्रस्थापनम्	101
6.6.1	क्तप्रत्ययः	102
6.6.2	क्तवतुप्रत्ययः	104
6.6.3	कृत्यप्रत्ययः	105
6.6.4	शतृ-शानच्प्रत्ययौ	106
6.7	भावलक्षणम्	106
6.7.1	भावलक्षण_सप्तमी	107
6.8	तुमुन्	108
6.9	विषयाधिकरणम्	109
6.10	अङ्गविकारः	109
6.11	पूर्वकालः	110
6.12	समानकालः	111
6.13	सारांशः	111
7	उपसंहारः	112
7.1	संस्कृतवाक्यविश्लेषकनिर्माणे उपयुक्तानां सूत्राणां विवरणम्	112
7.2	संस्कृतवाक्यविश्लेषकयन्त्रस्य उपयोगविधिः	113
7.3	शोधकार्यस्य उपयोगिता	117
7.3.1	कारकादिसम्बन्धपरिज्ञाने सहयोगः	117
7.3.2	एकाधिकवाक्यविश्लेषणप्रसङ्गः	119
7.3.3	द्विकर्मकवाक्यविश्लेषणप्रसङ्गः	122
7.3.4	श्लोकान्वयः	122
7.3.5	यान्त्रिकानुवादः	124
7.4	अग्रिमपरिष्कारस्यावकाशः	125
7.5	उपसंहृतिः	125

Appendices	162
.1 कारक-विभक्ति-प्रतिचित्रणम्	162
.2 वाक्यविश्लेषकयन्त्रे उपयुक्ताः कारकाङ्कनसम्बन्धाः	164
.3 द्वितीया-तृतीयादिविभक्त्याकाङ्ककाणाम् उपपदानां सूची	165
.4 आर्थिकस्तरे विद्यमानाकाङ्ककानि उपपदानि	166
.5 आकाशासूची	167
सन्दर्भग्रन्थाः	184

चित्रसूचिः

1.1	वाक्यव्युत्पत्तौ स्तरीयः क्रमः	3
2.1	धातूनां विभागविवरणम्	18
2.2	आकाङ्क्षाधारेण सम्भावितसम्बन्धानाम् आलेखा	21
2.3	रामः वनं गच्छति	22
3.1	कर्मप्रभेदाः	27
3.2	विभक्त्याधारेणोपपदवर्गीकरणे विश्लेषणम्	47
3.3	अर्थाधारेणोपपदवर्गीकरणे विश्लेषणम्	48
3.4	तुलनाबिन्दुः	48
3.5	उपपदविषयाधिकरणम्	49
3.6	सहार्थसम्बन्धस्य पदस्तरे विश्लेषणम्	50
3.7	सहार्थसम्बन्धस्य आर्थिकस्तरे विश्लेषणम्	51
3.8	ग्रामस्य पुरस्तात् वनम् अस्ति	52
3.9	रामः ग्रामस्य पुरस्तात् आगच्छति	52
3.10	ग्रामस्य पुरस्तात् रमणीयम् अस्ति	52
4.1	Tesnière	57
4.2	Timothy Osborne	58
4.3	Mel'čuk	58
4.4	Mel'čuk	59
4.5	Hudson's Word Grammar	60
4.6	Rosta's representation of (5)	60
4.7	Rosta's representation of (6)	61
4.8	Stanford Dependency	61
4.9	Hindi Treebank	62
4.10	रामः भरतशत्रुघ्नौ च ग्रामं गच्छतः।	70
4.11	रामः च त्वं च ग्रामं गच्छसि।	70
4.12	रामः च त्वं च ग्रामं गच्छथः।	71
4.13	रामः श्यामः भीमः च ग्रामं गच्छन्ति।	71
4.14	रामः दुग्धं जलं च पिबति।	72

4.15 राजा राज्ञी च स्तुत्यचरितौ स्तः।	72
4.16 भिक्षाम् अट गां च आनय।	73
4.17 रामः गृहं गच्छति सीता च शालाम्।	74
7.1 संस्कृतवाक्यविश्लेषकम्	114
7.2 वाक्यस्थपदानां विश्लेषणम्	115
7.3 वाक्यस्य कारकादिसम्बन्धविश्लेषणम्	116
7.4 उदाहरणवाक्यम् 1	117
7.5 उदाहरणवाक्यम् 2	118
7.6 उदाहरणवाक्यम् 3	118
7.7 उदाहरणवाक्यम् 4	119
7.8 उदाहरणवाक्यम् 5	119
7.9 सः शूरः स्व-रथस्य चक्रे हस्ते स्वीकृत्य शत्रोः उपरि आक्रमणम् अकरोत्।	120
7.10 वाक्यस्थपदानां पदन्तरेण सम्भावितसम्बन्धाः	121
7.11 सः शूरः स्व-रथस्य चक्रे हस्ते स्वीकृत्य शत्रोः उपरि आक्रमणम् अकरोत्।	122
7.12 उदाहरणः श्लोकः 1	123
7.13 उदाहरणः श्लोकः 2	124

तालिकासूचिः

1	कर्तरि प्रयोगः	162
2	कर्मणि प्रयोगः	162
3	णिजन्तकर्तरि प्रयोगः	162
4	णिजन्तकर्मणि प्रयोगः	162

Dissertation Related Papers Presented at Conferences

1. Sanjeev Panchal and Amba Kulkarni, Paper titled **Yogyatā as an Absence of Non-congruity** presented in the 17th World Sanskrit Conference, The University of British Columbia, Vancouver BC, Canada, dated 9 - 13, July, 2018 and has been published in the proceedings by DK Publishers and Distributors Pvt. Ltd. New Delhi. ISBN: 978-93-87212-10-7, Pg 45-60, 2018.
2. Madhusoodana Pai J, Sanjeev Panchal and Amba Kulkarni, Paper titled **Semantics of Morpho-syntactic Case Markers in Indian Languages: Sanskrit a Case Study** presented in the 47th All India Conference of Dravidian Linguistics & International Symposium on Language Endangerment, Central University of Karnataka, Gulbarga. 20-22 June 2019.
3. Sanjeev Panchal and Amba Kulkarni, Paper titled **चशब्दयुक्तवाक्यविश्लेषणम्** presented in the International Conference on New frontiers in Sanskrit & Indic Knowledge (NFSI 2018), Shastra & Discipline: Towards a meaningful dialogue. Chinmaya Viswavidyapeetha, Kerala, dated 17-19, December, 2018.
4. Sanjeev Panchal, Paper titled **भाषाध्ययनाध्यापने यान्त्रिकसमावेशे सन्दृश्यमानाः समस्याः** presented in the International seminar on ITC and language Learning : Trends Issues and Challenges, St. Ann's Degree College for Women, Hyderabad, 21-22 Feb 2018.
5. Sanjeev Panchal and Amba Kulkarni, Paper titled **सङ्गणकीय परिप्रेक्ष्य में चकारयुक्त वाक्यों का शाब्दबोधविचार एवं अर्थनिश्चय** presented in the International Conference on Ancient Science and Technology Retrospection and Aspiration, Deccan College Pune, dated 9-11, January, 2016.

अध्यायः 1

प्रस्तावना

इह खलु सर्वे मानवाः स्वानुभूतमर्थं परेभ्यः प्रकटयितुं शब्देन व्यवहरन्ति। अनधिगतार्थञ्च ज्ञातुं पुनः शब्दानेव समाश्रयन्ति। तत्र तावदिङ्गितेन चेष्टितेनापि स्वाभिप्रायं प्रकटयितुं शक्यं परन्तु तद्गौरवाय कल्पते। अतः शब्दप्रयोग एव व्यवहाराय युक्ततरमिति शास्त्रकाराः¹ प्रवदन्ति। शब्दप्रयोगमूलक एव सकलं वस्तु बुद्धिगोचरं भवति। तेन च लोकव्यवहारः प्रचलति। तदभावे लोकव्यवहार एव न भवतीति² सुज्ञातमेव। अत एव सर्वशास्त्रेषु शब्दप्रमाणं समाद्रियते। प्रमाणानां व्याख्यानप्रसङ्गे प्रत्यक्षानुमानागमाः प्रमाणानि (योगसूत्रम् 1.7) इति सूत्रभाष्ये महर्षिणा व्यासेनोच्यते—आप्तेन दृष्टोऽनुमितो वार्थः परत्र स्वबोधसङ्क्रान्तये शब्देनोपदिश्यते, शब्दात् तदर्थविषया वृत्तिः श्रोतुरागमः। आप्तपुरुषेण स्वानुभूतसदर्थः परेषां प्रतिपत्त्यर्थं शब्देनोपदिश्यते³ इति वक्तृपक्षतो व्यवहारः। पुनः श्रोतरि ततः शब्दश्रवणसमनन्तरमेव तदर्थविषया अर्थात् तस्य शब्दस्य अर्थविषया या वृत्तिः (ज्ञानम्) जायते सैव आगमः (शाब्दबोधः)। शब्दप्रमाणमूलकेन जायमानस्तदर्थस्य बोध इति यावत्। शब्दश्रवणोत्तरं नैकेषां नैकविधबोधो भवितुमर्हति। तत्र शब्दस्य यथार्थबोधः कथं वा स्यादिति सन्देहे व्याकरणन्यायमीमांसादिशास्त्राण्युपकुर्वते। व्याकरणादिशास्त्रैरेव सन्दिग्धप्रसङ्गेषु सन्देहनिवृत्तिं कुर्वन्ति जनाः। उक्तञ्च भाष्ये व्याकरणाध्ययनप्रयोजनप्रसङ्गे ‘असन्देहार्थं चाध्येयं व्याकरणम्’ इति। एवं शब्दप्रयोगे शब्दविश्लेषणे चैतानि शास्त्राणि महदुपकाराय कल्पन्त इति सुविदितमेव। पुरा च काले भाषाधिगमः लोकव्यवहारतः पुनर्व्याकरणादिशास्त्राध्ययनतो भवति स्म। तदर्थं जनाः व्याकरणग्रन्थान् कोशग्रन्थांश्च उपयुञ्जते स्म। साम्प्रतं तु वयं सूचनाप्रौद्योगिकीयुगे (Information Technology) निवसामो यत्र सर्वेषु क्षेत्रेषु सङ्गणकस्य महदुपयोगं दरीदृश्यते। अङ्कीयगणनाम् (calculation) आरभ्य उपग्रहप्रक्षेपणं यावत् सर्वविधानि कार्याणि सङ्गणकयन्त्रेणैव सम्पाद्यन्ते। भाषाप्यत्रान्तर्निहितास्ति। यतो हि भाषाशिक्षणे भाषाविश्लेषणे चाद्यत्वे सङ्गणकयन्त्राण्युपयुज्यन्ते। अत एव भाषाविश्लेषणोपयोग्येकं साधनं निर्मातव्यमिति धियास्मिन् दिशि मया शोधकर्मारब्धम्।

¹ अणीयस्त्वाच्च शब्देन संज्ञाकरणं व्यवहारार्थं लोके। (निरुक्तम् 1.1.2)

² इदमन्धं तमः कृत्स्नं जायेत भुवनत्रयम्। यदि शब्दाह्वयं ज्योतिरासंसारं न दीप्यते॥ (आचार्य दण्डी काव्यादर्शः 1.4)

³ आप्तोपदेशः शब्दः। (न्यायसूत्रम् 1.1.7)

1.1 शोधकार्योद्देश्यः

‘संस्कृतवाक्यविश्लेषकम्’ (Sanskrit parser) इति साधनस्य निर्माणम्। यत्र च सङ्गणकमाध्यमेन वाक्यस्य विश्लेषणं कर्तुं शक्येत। वाक्यविश्लेषणं नामात्र वाक्यसंरचनाज्ञानम्, वाक्यस्थपदानां ज्ञानम्, तेषां परस्पर-सम्बन्धज्ञानम्, अन्वयज्ञानम्, विशेषणविशेष्यभावज्ञानमित्यादिपूर्वकं वाक्यात् जायमानः शाब्दबोध इति सङ्गृहीतो भवति। शाब्दबोधप्रसङ्गे तन्त्रवार्तिके कुमारिलभट्टेन तावदुच्यते-

आकाङ्क्षा सन्निधानञ्च योग्यता चेति च त्रयम्।

सम्बन्धकारणत्वेन कृप्तं नानान्तरश्रुतिः⁴ ॥

आकाङ्क्षा, योग्यता, सन्निधिः चैतानि त्रीणि शाब्दबोधे सहकारिकारणानि। एतेषाञ्चाधारेण श्रोता वाक्यार्थमवगन्तुं समर्थो भवति। यथैवेतेषां सहयोगेन कश्चिद् वाक्यं श्रुत्वा वाक्यार्थं ज्ञातुं शक्नोति तथैव यद्येतेषां सहकारिकारणा-नां यान्त्रिकस्तरे प्रतिरूपणं (Model) भवति चेत् यः कश्चिद् यन्त्रमाध्यमेनापि वाक्यार्थं कर्तुं प्रभवति। अत एवाकाङ्क्षादीनां यान्त्रिकस्तरे कथं वा प्रतिरूपणं कर्तुं शक्यते इत्यधिकृत्यैवायं शोधप्रबन्धः प्रस्तूयते। तत्र तावत् सन्निधिविषये अम्बा-कुलकर्णीवर्यया [Kulkarni et al. (2012)] कार्यमापादितमिति कारणेनात्र आकाङ्क्षा, योग्यता इत्यंशद्वयमेव सविस्तरं निरूप्यते। तत्र च प्रतिरूपणे पाणिनीयं व्याकरणं कथं वा साक्षादुपयोगाय कल्पत इति ससूत्रविवरणं विधास्यते।

1.2 यान्त्रिकवाक्यविश्लेषणे पाणिनीयव्याकरणस्य अनुप्रयोगः

पाणिनीयं व्याकरणं तावद् व्युत्पत्तिपरकं वर्तते पुनरपि तद्विश्लेषणक्रमेऽप्युपयोगाय कल्पत इत्यधस्ताद् अनुशीलयामः। पाणिनीयशिक्षायामादौ शब्दव्युत्पत्तिप्रक्रिया एवं निरूप्यते -

आत्मा बुद्ध्या समेत्यार्थान् मनो युङ्क्ते विवक्षया।

मनः कायाग्निमाहन्ति स प्रेरयति मारुतम्।

मारुतस्तूरसि चरन्मन्द्रं जनयते स्वरम्।

आत्मा बुद्ध्या अर्थान् सम्प्राप्य तत्प्रतिपादनविवक्षया मनो नियुङ्क्ते। मनसः व्यापारेण बोधितः कायाग्निः मारुतं प्रेरयति। मारुतस्तु ऊर्ध्वमुच्चरन् मुखे ताल्वादिभागेषु प्रविभज्य शब्दरूपेण प्रादुर्भवति।

अत्र शब्दोत्पत्तावर्थमेव प्रवृत्तिनिमित्तमिति अर्थमूलक एव शब्दप्रयोग इति सिद्धान्तो वक्तृपक्षतो भवति। पुनः तच्छब्दश्रवणोत्तरं शब्दमूलकः अर्थप्रतीतिरिति सिद्धान्तो श्रोतृपक्षतो भवति। इदञ्च श्रोतृपक्षतो जायमानो बोधः शब्दादेव जायत इति शाब्दबोध इत्यभिधीयते। अत्र शब्दस्य प्रवृत्तिनिमित्तं पुनस्ततो जायमानो बोध उभयमपि

⁴ तन्त्रवार्तिकम् प्रथमो भागः पृ 455

समानं भवति। अत एव शब्दप्रयोगात् पूर्वं तस्य किं वा निमित्तमिति ज्ञायते चेत् शाब्दबोधे सौकर्यं भवतीति तावद् वाक्यस्य निर्माणप्रक्रियायाः ज्ञानं क्रियते। यतो हि वक्ता कञ्चिदर्थं मनसि निधाय तत्प्रतिपादनाय पदानि सङ्गृह्य वाक्यं प्रयुङ्क्ते। सा च प्रक्रिया कथं वर्तते इति अधस्तात् पश्यामः।

1. वाक्यप्रयोगात् सर्वप्रथमं वक्तुः मनसि कश्चन विचारः (Thought) भवति।
2. तदनुगुणं शब्दानां (Lexicon) चयनं करोति। ततः तस्य च वक्तुः विवक्षा भवति सा च प्रयोगस्य एवं कारकस्य निर्धारणरूपा।
3. विवक्षानुगुणमेव तेषां निर्धारणम्, तदन्तरं निर्धारितकारकादिषु तां तां विभक्तिमायोज्य पदनिर्माणम्।
4. ततः संहिताविषये सन्धिनियमज्ञानपूर्वकं पदानां योजनेन वाक्यप्रयोगः।

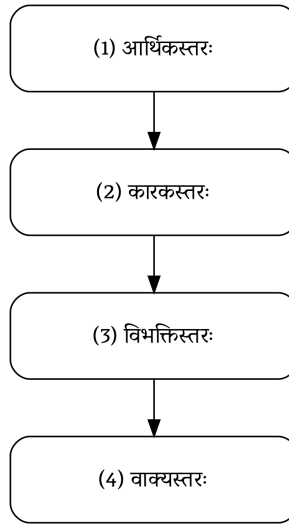

चित्रम् 1.1: वाक्यव्युत्पत्तौ स्तरीयः क्रमः

एतच्च उदाहरणेन अवगच्छामः

कस्यचित् वक्तुः मनसि कश्चन पुरुषः, किञ्चित् गन्तव्यं स्थानं, काचन क्रिया इत्यंशत्रयोपेतः कश्चन विचारः (Thought) अस्ति। (प्रथमस्तरः)

तदनुगुणं कोशतः (Lexicon) राम, ग्राम, गम् इति पदानि सङ्गृह्णाति। ततो वक्तुः मनस्ययं विवक्षा भवति यत् किमहं कर्तरि वाक्यप्रयोगं करोम्युत कर्मणीति। इदानीं चिन्तयामो यत् कर्तरि प्रयोगं करोमीति तेन निर्धारितम्। ततो विवक्षाधारेणैव पुनः कारकनिर्धारणं करोति। उक्तञ्च विवक्षातः कारकाणि भवन्ति। एवं विवक्षाधारेण कारकाणां निर्धारणं भवति। (द्वितीयस्तरः)

एतदाधारेण प्रागुक्तविचारानुगुणं 'गम्' इति काचन क्रिया बुद्धौ कल्पिता सा च पुरुषनिष्ठव्यापार इति कृत्वा तत्र कश्चन कर्ता⁵ भवेत्। तच्चेह राम इति निश्चीयते। तस्याश्च क्रियायाः किञ्चित् प्राप्यं स्यात्। तच्चेह ग्राम इति निश्चीयते। क्रियया आप्तुमिष्टतमत्वादस्य 'कर्तुरीप्सिततमं कर्म' (1.4.49) इति कर्मसंज्ञात्वेन कारकनिर्धारणं क्रियते।

⁵ स्वतन्त्रः कर्ता (1.4.54)

एवं कारकनिर्धारणे सति तदाधारेण विभक्तिविधानं विधीयते। यथा क्रियया यदभिहितं तत्र प्रथमाविभक्तिः⁶ भवेत्। अतः राम इति प्रातिपदिकात् प्रथमाविभक्तिविधाने 'रामः' इति पदनिष्पत्तिः। एवं क्रिययानुक्ते कर्मणि द्वितीयाविभक्तिः⁷ स्यादिति ग्राम इति प्रातिपदिकात् द्वितीयाविभक्तिविधाने 'ग्रामम्' इति पदनिष्पत्तिः। 'गम्' इति धातोः वर्तमानकालिकेन 'ति' इति प्रत्यययोजनेन 'गच्छति' इति पदनिष्पत्तिः। (तृतीयस्तरः)

एवं क्रमेण निष्पन्नानां रामः, ग्रामम्, गच्छति इति पदानां वाक्यप्रयोगवेलायां संहितायां तन्नाम सन्धिनियमानुसारं 'रामो ग्रामङ्गच्छति' इत्येवं रूपं वाक्यं वक्त्रा प्रयुज्यते। (चतुर्थस्तरः)

उक्तक्रमेणैव पाणिनीयव्याकरणशास्त्रे बुद्धिस्थ-अर्थानुगुणं कारकादिसम्बन्धनिश्चयार्थं तावत् कारकज्ञानं विधीयते। तत्र च 'कारके' (1.4.24) इति अधिकारसूत्रादारभ्य 'तत्प्रयोजको हेतुश्च' (1.4.55) इति यावत् कुत्र किं वा कारकमिति सविस्तरं विवृतं वर्तते। तच्च कारकं कर्ता, कर्म, करणम्, सम्प्रदानम्, अपादानम्, अधिकरणम् इति षोढा।

ततः समनन्तरं कस्मिन् कारके का वा विभक्तिर्भवेदिति विभक्तिविधायकप्रकरणे 'अनभिहिते' (2.3.1) इत्यधिकारसूत्रादारभ्य 'चतुर्थी चाशिष्यायुष्यमद्रभद्रकुशलसुखार्थहितैः' (2.3.73) इति यावत् विवृतं वर्तते। एवञ्च कारकज्ञानानन्तरं तत्तत् कारके तां तां विभक्तिमायोज्य वाक्यं प्रयुज्यते। अयञ्च क्रमो वक्तुः कृते भवतीति सुज्ञातमेव। यदा तु श्रोता वाक्यं शृणोति तदा तस्य पुरतः अर्थस्तु न भवति। परन्तु 'रामः ग्रामं गच्छति' इति वाक्यं भवति। वाक्ये च पदानि पदेषु च पुनर्विभक्तयो दृश्यन्ते। एतासां विभक्तीनामाधारेणैव पुनर्वाक्यस्यार्थोऽवगन्तव्यो भविष्यति। अयं च वाक्यनिर्माणप्रक्रियायाः साक्षात् विपरीतक्रम इव परिलक्षते। इदानीं जिज्ञासा भवति यत् वाक्यनिर्माणक्रमे तु पाणिनीयं शास्त्रम् उपकृतम्, वाक्यविश्लेषणं तु साक्षात् तस्य विपरीतक्रम एव तत्र पुनः कथं वा विश्लेषणं स्यात्? को वा आधारः? उत्तरन्तु एतदेव पाणिनीयं शास्त्रं विश्लेषणेऽप्याधारभूतं भविष्यतीति। तान्येव पुनः कारकविभक्त्यादिविधायकसूत्राणि पुनः ततः अतिरिच्य काञ्चन भाषाप्रयोगसम्बद्धनियमाननुसृत्य वाक्यं विश्लेष्यते।

उदाहरणार्थमत्र पश्यामः-

रामः इत्यत्र 'राम' इति प्रातिपदिकम्, 'सु' इति प्रत्ययः। गच्छति इत्यत्र 'गम्' इति धातुः 'ति' इति प्रत्ययः। प्रातिपदिकेन तावत् प्रातिपदिकार्थ उच्यते। 'सु' इति प्रत्ययेन एकत्वादि सङ्ख्या, कर्त्रादिकारकम् उच्यते⁸। 'गम्' इति धातुना आख्यातार्थो ज्ञाप्यते। पुनः 'ति' इति प्रत्ययेन एकत्वादि सङ्ख्या, वर्तमानादिकालः, कर्तृकर्मादिवाच्यत्वं प्रत्याख्यते।

यदा 'रामः ग्रामं गच्छति' इति वाक्यं प्रयुज्यते। तत्र गच्छति क्रियायां 'ति' इति प्रत्ययेन कर्तृवाच्यता, एकत्वसङ्ख्या निश्चीयते। तदा तस्यैव 'ति' प्रत्ययस्य सामानाधिकरण्येन सम्बन्धेन 'राम' इति प्रातिपदिकात् वर्तमाना 'सु' इति विभक्तिः कर्तृकारकप्रतिपादकपरं भवितुमर्हतीति एको नियमो निर्धार्यते। एवमेव 'ग्राम' इति प्रातिपदिकात् वर्तमाना 'अम्' इति विभक्तिः कर्मकारकप्रतिपादकपरं भवितुमर्हतीति अपरो नियमो निर्धार्यते।

⁶ 'प्रातिपदिकार्थलिङ्गपरिमाणवचनमात्रे प्रथमा' (2.3.46) इत्यत्र 'अभिहिते प्रथमा'

⁷ 'कर्मणि द्वितीया' (2.3.2)

⁸ सुपां कर्मादयोऽप्यर्थाः सङ्ख्या चैव तथा तिङाम्... 'सार्वधातुके यक्' (3.1.67) इति सूत्रभाष्ये

एवं नियमद्वयाधारेण रामः इत्यस्य गच्छति क्रियया कर्तृत्वेन अन्वयः, ग्रामस्य पुनः कर्मत्वेन इति वाक्यं विश्लेषयितुं शक्यते। एवं च कृत्वा पाणिनीयं व्याकरणं यान्त्रिकवाक्यविश्लेषणे उपयोगाय कल्पते इति तस्य यान्त्रिकतन्त्रांशनिर्माणे विनियोगः क्रियते।

1.3 पूर्वतनं कार्यम्

क्षेत्रे चास्मिन् बहूनां योगदानेन भाषाध्ययनाध्यापनोपयोगीनि बहुविधानि सङ्गणकीयसाधनानि निर्मितानि। तेषु च वाक्यविश्लेषकम् (parser) इत्येकं साधनं वर्तते। येन वाक्यस्य विश्लेषणं क्रियते। अनेकभाषाणां विविधस्तरे विश्लेषणार्थमनेकानि वाक्यविश्लेषकयन्त्राणि (parsers) निर्मितानि। तेषु प्रसिद्धानि Stanford Parser⁹, Link Parser¹⁰, Matt Parser इत्यादीनि सन्ति।

एतस्मिन्नेव क्रमे संस्कृतभाषाविश्लेषणाय अपि साधनानि निर्मितानि। येषु प्रप्रथमं 1987 तमे संवत्सरे पुष्पक-भट्टाचार्येण Integer Programming इत्युपयुज्य संस्कृतवाक्यविश्लेषकं निर्मितम्। एतच्च IIT-कानपुर इत्यत्र तेषां M.Tech इत्युपाधेः शोधप्रबन्ध आसीत्। ततः 2001 वर्षे मेलकोटे इति नगरस्थायां संस्कृत-संशोधनसंस्थायां लक्ष्मीताताचार्याणां मार्गदर्शने रामप्रिय-सौम्यनारायणः इत्यादिभिः 'सङ्गणकयन्त्रे न्यायशास्त्र-शाब्दबोधः' इति नाम्नैकं साधनं निर्मितम्। येन च प्रदत्तस्य वाक्यस्य न्यायशास्त्रमनुसृत्य शाब्दबोधः प्रदर्श्यते स्म। 2009 तमे संवत्सरे Gérard Huet इति विदुषा shallow parser इति नाम्नैकं साधनं निर्मितम्। यच्च विश्लेषणक्रमे वाक्यस्य पदच्छेदे साहाय्यं विदधाति। पुनः 2009 तमे संवत्सरे हैद्राबाद्-केन्द्रीयविश्वविद्यालये अम्बाकुलकर्णीमहोदयानां मार्गदर्शने शैलजावर्या CLIPS¹¹-उपयुज्य संस्कृतवाक्यविश्लेषकम् (Sanskrit parser) निर्मितवती। यत्र च प्राथमिकस्तरे वाक्यविश्लेषणं भवति स्म। ततः Department of Information Technology (DeitY) इति संस्थायाः Technology Development for Indian Languages (TDIL) Programme इत्युपक्रमे आर्थिकसाहाय्येन अम्बाकुलकर्णीमहोदयानां मार्गदर्शने शीतल पोकार, पवन कुमार सतलूरि, माधवाचार्य इत्येतैरस्याग्रिमपुरोगतिः नीता।

1.3.1 पूर्वतनकार्ये अपूर्णता

एतावता संस्कृतवाक्यविश्लेषकस्य (Sanskrit parser) निर्माणक्रमे मूलभूततत्त्वानामध्ययनं कृत्वास्मिन् दिशि कार्यं कर्तुं शक्यते वा न वेति प्रायोगात्मिकं कार्यं विहितमासीत्। तत्र च तैर्जातं यत् कार्यं कर्तुं शक्यते इति। तदनुगुणमेव तैः प्राथमिकस्तरे कारकादिनियमनिरूपणपूर्वकं संस्कृतवाक्यविश्लेषकं निर्मितम्। तत्र च धातूनामुपपदानां तथा चाव्ययानां का का वा आकाङ्क्षा भवति? इत्येतत्सर्वं तत्र निरूपणं न जातम्। एवमेव वाक्यविश्लेषणक्रमे योग्यताधारेण के वा पदसम्बन्धाः अपसारयितुं शक्याः इति एतादृशकार्यं न

⁹ <http://nlp.stanford.edu:8080/parser/>

¹⁰ <https://www.link.cs.cmu.edu/link/submit-sentence-4.html>

¹¹ <http://www.clipsrules.net/>

सम्पादितमासीत्। यदि आकाङ्क्षा इत्यंशस्य पूर्णरूपेण निरूपणं भवति तर्हि यान्त्रिकवाक्यविश्लेषणम् इतोऽपि युक्ततरं भविष्यतीति कृत्वा अस्मिन् दिशि मया कार्यमारब्धम्।

1.4 शोधग्रन्थप्रबन्धनम्

प्रकृतः शोधग्रन्थः संस्कृतवाक्यानां यान्त्रिकवाक्यविश्लेषणे आकाङ्क्षाप्रतिरूपणं कथं वा क्रियते। तत्र च पाणिनीयं व्याकरणं कथमुपकाराय कल्पत इति विषयमधिकृत्य प्रस्तूयते। शोधग्रन्थोऽयं सप्तस्वध्यायेषु प्रविभक्तः। तस्य च विषयनिरूपणक्रमं साररूपेणाधस्तादवलोकयामः।

1. प्रथमाध्याये तावत् शोधकार्यस्य उद्देश्यः तत्परिचयश्च परिचर्चितः। ततः शोधकर्मणि प्रवृत्तहेतुः, वाक्य-विश्लेषकयन्त्रनिर्माणे पाणिनीयव्याकरणस्य अनुप्रयोगः, क्षेत्रे चास्मिन् पूर्वविहितं कार्यम्, तत्कार्ये विद्यमानापूर्णता, तदनुरूपमग्रे विधास्यमानकार्यम् इति विषयाः विमृष्टाः सन्ति।
2. द्वितीयोऽध्यायः आकाङ्क्षाविषयं निरूपयति। तत्र चाकाङ्क्षापरिभाषाः, आकाङ्क्षा कुत्र वा स्थिता भवति? आकाङ्क्षाप्रभेदाः, आकाङ्क्षाधारेण धातूनां वर्गीकरणम्, आकाङ्क्षाधारेण पदेषु सम्बन्धप्रस्थापनम् इति विषयाः सविस्तरं विमृष्टाः सन्ति।
3. तृतीयोऽध्यायः विभक्तिविषयं निरूपयति। तत्र च विभक्तिः कारकविभक्तिः, कारकेतरविभक्तिः, उपपद-विभक्तिः, पुनः कर्मप्रवचनीयविभक्तिः इति चतुर्धा विभक्तास्ति। प्रत्येकस्यापि पुनः उपविभागः कृत्वा तत्र च विद्यमानया विभक्त्या के के सम्बन्धाः प्रत्याय्यन्ते। तेषु सम्बन्धेषु के वा सम्बन्धाः यान्त्रिकस्तरे विश्लेषयितुं शक्याः इति तेषां परिगणनं कृत्वा यान्त्रिकवाक्यविश्लेषणे तेषां विनियोगः कथमिति विषयः प्रतिपादितः।
4. चतुर्थोऽध्यायः समुच्चयविषयं निरूपयति। तत्रादौ समुच्चयविषये Tesnière, Timothi Osborn, Mel'čuk, Rosta, Hudson इत्यादीनां पाश्चात्यभाषाविदुषां मतनिरूपणं कृतम्। ततः भारतीयव्याकरण-शास्त्रानुसारं समुच्चयनिरूपणं तत्र चशब्दार्थाः, चशब्दप्रयोगः, क्रियान्वयः, चशब्दयुक्तवाक्यानां विश्लेषणे चित्रात्मकप्रस्तुतिः (Graphical representation) इत्यादयः विषयाः परिचर्चिताः।
5. पञ्चमोऽध्यायः योग्यताविषयं निरूपयति। आकाङ्क्षाधारेण तावत् पदेषु सम्बन्धप्रस्थापनं कल्प्यते। तेषु च योग्यताधारेण उचितसम्बन्धाः निर्धार्यन्ते। अनुचितसम्बन्धाः पुनः निस्सार्यन्ते। तदर्थं योग्यतायाः प्रतिरूपणं कथं करणीयम्? योग्यताधारेण कारक-कारकेतरसम्बन्धनिर्धारणम्, विशेषणनिर्धारणम्, विश्लेष्यनिर्धारणं कथं भवति? इत्यादयः अंशाः प्रतिपादिताः।
6. षष्ठोऽध्यायः यान्त्रिकवाक्यविश्लेषणार्थं प्रतिरूपितानां तन्त्रांशानां (Algorithms) विवरणं निरूपयति। तत्र पाणिनीयानां सूत्राणां तन्त्रांशनिर्माणे कथं वा प्रयोगः कृतः इति प्रतिपदं सूत्रोदाहरणपुरस्सरं निरूपणं क्रियते।

7. सप्तमोऽध्यायः तावत् उपसंहाररूपात्मकः यत्र च तन्त्रांशनिर्माणे उपयुक्तानां पाणिनीयानां सूत्राणां विवरणं वर्तते। तथैव पुनः येषां सूत्राणां प्रतिरूपणे योग्यतापेक्षते तदभावे प्रतिरूपणं न विधातुं शक्यम्, तेषां सूत्राणां विवरणम्, पुनः अस्य वाक्यविश्लेषकयन्त्रस्य उपयोगविधिः, प्रयोजनम्, सीमा, अग्रिमपरिष्कारस्यावकाशः इत्यादयाः अंशाः परामृष्टाः सन्ति।

अध्यायः 2

आकाङ्क्षा

मीमांसायां वाक्यलक्षणप्रसङ्गे महर्षिणा जैमिनिना प्रोक्तम् यत् -

अर्थैकत्वादेकं वाक्यं साकाङ्क्षं चेद्विभागे स्यात्। (मीमांसा 2.1.46)

पदानां समुदायो य एकार्थबोधकपरं तद्वाक्यं भवति। यत्र तु विभागः (भेदः) भवति तत्र पुनः पदानि साकाङ्क्षाणि भवन्तीति। अर्थात् सामान्येन वाक्यं निराकाङ्क्षं भवति। भेदे सति पुनः साकाङ्क्षं भवतीति ज्ञायते। अमुमेवार्थं वाक्यपदीये भर्तृहरिरेवं स्पष्टयति-

साकाङ्क्षावयवं भेदे परानाकाङ्क्षशब्दकम्।

कर्मप्रधानं गुणवदेकार्थं वाक्यमिष्यते॥ (वाक्यपदीयम् 2.4)

परानाकाङ्क्षाः शब्दाः पदानि यस्मिन् तत्परानाकाङ्क्षकं¹ वाक्यम्। अर्थात् यस्मिन् पदानि अन्यपदाकाङ्क्षारहितानि भवन्ति तद्वाक्यमित्यभिधीयते। तदेव वाक्यं पुनः भेदे (विभागे) विशेषजिज्ञासायां साकाङ्क्षावयवं भवति। आकाङ्क्षया सहितानि पदानि अवयवानि यस्मिन् तत् साकाङ्क्षावयवं वाक्यमित्यर्थः। एतेन ज्ञायते यत् पदानि साकाङ्क्षाणि भवन्ति तेषां च पदानामाकाङ्क्षा वाक्ये पदान्तरैरुपशामिता भवतीति। अत एव वाक्यं निराकाङ्क्षं भवति। अत इदानीं का नाम आकाङ्क्षा सा च कथं पूर्यते इति सविस्तरमधस्तादवलोकयामः।

2.1 आकाङ्क्षापरिभाषाः

1. वाक्यसमयग्राहिका आकाङ्क्षा।²

वाक्यस्य अर्थसमापकपदसमूहस्य यः संयमः सङ्केतः तस्य ग्राहिका आकाङ्क्षा। सा चैकपदार्थज्ञाने तदर्थान्वययोग्यार्थस्य यद् ज्ञानं तद्विषयेच्छा। अस्यान्वय्यर्थः कः इत्येवं रूपा। अर्थात् कस्यचिदेकस्य पदस्य अर्थज्ञाने सति तस्यार्थस्य अन्वययोग्योऽर्थः कः इत्येवं प्रकारा या इच्छा सैव 'आकाङ्क्षा' इति।

¹ परपदानाकाङ्क्षा वाक्यघटकः पदातिरिक्तपदानाकाङ्क्षाः शब्दाः पदानि यस्मिन् तत्परानाकाङ्क्षशब्दकम्।

² नागेशभट्टस्य परमलघुमञ्जूषायाम् आकाङ्क्षाविचारः

2. प्रतीतिपर्यवसानविरहः । स च श्रोतुर्जिज्ञासारूपः ।³

प्रतीतिः ज्ञानम्, पर्यवसानं अधिगमविरामः, तद् विरहः। अर्थात् पदश्रवणोत्तरं जायमानायाः प्रतीतिः अविरामः। इदमेवाभिधानापर्यवसानमित्युच्यते। अत एव श्रोतरि जिज्ञासारूपेणावशिष्यते।

3. पदस्य पदान्तरव्यतिरेकप्रयुक्तान्वयाननुभावकत्वम् आकाङ्क्षा।⁴

एकपदस्य अपरपदप्रयुक्तस्य अन्वयस्य अनुभावकत्वम् इत्यर्थः।

4. प्रतिपत्तुः श्रोतुः जिज्ञासा आकाङ्क्षा।⁵

एतेनाकाङ्क्षाया अर्थो जिज्ञासा, इच्छा इति फलितम्। इदानीं पुनरस्माकं जिज्ञासा भवति यत् कुत्रेयं भवतीति।

2.2 आकाङ्क्षा कुत्र वा स्थिता भवति?

सा च आकाङ्क्षा पुनः कुत्र वा तिष्ठति? पदे? अर्थे? उतान्यत्र? यतो हि आकाङ्क्षायाः इच्छारूपत्वात् इच्छायाश्च आत्मनो धर्मत्वात् सा पुरुषनिष्ठैव इत्युच्यते। शब्दयोस्तु अचेतनत्वात् परस्पराकाङ्क्षा न भवत्येव। उक्तञ्च समर्थसूत्रे भाष्ये -

‘परस्परव्यपेक्षां⁶ सामर्थ्यमेके’ का पुनः शब्दयोर्व्यपेक्षा? न ब्रूमः शब्दयोरिति। किं तर्हि? अर्थयोः।

अर्थयोरेव परस्पराकाङ्क्षा सम्भवति। राज्ञः पुरुषः इत्युक्ते राजा पुरुषमपेक्षते ममायमिति। पुरुषो राजानमपेक्षते अहमस्येति। यतो हि अर्थे ज्ञाते सत्येव कोऽस्यान्वय्यर्थः इत्येवं रूपा आकाङ्क्षा प्रमातुः भवति। अत एव पुरुषनिष्ठाया आकाङ्क्षायाः स्वविषयेऽर्थे आरोपः क्रियते।⁷ इदानीं जिज्ञासा भवति यथा पुरुषनिष्ठाया आकाङ्क्षायाः स्वविषयेऽर्थे आरोपः क्रियते तथैव शब्देऽपि आरोपः कुतो न क्रियते? उच्यते शब्दश्रवणोत्तरमेव अस्य शब्दस्य अन्वयिशब्दः कः इत्येवं रूपाकाङ्क्षा प्रमातुः न भवति। यतो हि शब्दानां हि वाच्यार्थं प्रति विशेषणत्वात् गुणभूतत्वम्। परमर्थबोधोत्तरमेवास्यान्वय्यर्थः कः इत्याकाङ्क्षा प्रमातरि झटित्येव भवति। अत एवोक्तम् अर्थस्यान्वययोग्यार्थान्तरजिज्ञासा आकाङ्क्षा इति।⁸ इदानीं पुनः सन्देहः स्यात् यत् साकाङ्क्षं पदमिति व्यवहारः कथं वा भवति? उच्यते च पदं साकाङ्क्षमिति तु साकाङ्क्षार्थबोधकमित्यर्थकम्⁹ आकाङ्क्षाविषयो योऽर्थः तस्य बोधकं ज्ञापकम्। अत एव तादर्थ्यात् ताच्छब्दं इति न्यायेन पदमपि साकाङ्क्षमिति व्यवहारः।

‘गाम् आनय’ इत्यत्र यदा श्रोता ‘गाम्’ इति पदं श्रुत्वा यावत् पर्यन्तम् ‘आनय’ इति पदं न शृणोति तावदाकाङ्क्षा भवति गां किं वा करवाणि, पश्यानि, वारयाणि... इत्यादि। यदा पुनः ‘आनय’ इति पदं शृणोति झटित्येव तस्य सर्वा आकाङ्क्षाः समाहिताः भवन्ति। एवमेव ‘रामः यानेन वनं गच्छति’ इत्यत्र ‘गच्छति’ इति पदमात्रश्रवणादाकाङ्क्षा भवति। कः गच्छति? कथं गच्छति? कुत्र गच्छति इति। यदा पुनः रामः इति पदप्रयोगः भवति तदा झटित्येवात्र

³ साहित्यदर्पणः द्वितीयः परिच्छेदः

⁴ तर्कसङ्ग्रहः शब्दखण्डः पृ 44

⁵ वाचस्पतिमिश्रः तत्त्वबिन्दौ।

⁶ परस्परस्यान्योन्यस्य व्यपेक्षा आकाङ्क्षा इत्यर्थः

⁷ प्रमातृगतां व्यपेक्षामर्थे समारोप्य शब्दाः संस्क्रियन्ते (समर्थसूत्रभाष्ये प्रदीपः)

⁸ भाष्ये प्रदीपः

⁹ परमलघुमञ्जूषायां नागेशभट्टः

‘गच्छति’ इति क्रियापदस्य या कर्त्राकाङ्क्षा आसीत् सा उपशान्ता भवति। ‘यानेन’ इति प्रयोगेण करणाकाङ्क्षा पूर्यते। एवमेव ‘वनम्’ इति श्रवणाद् कर्मणः आकाङ्क्षा समाहिता भवति। एतेन ज्ञायते यत् क्रियापदस्य विद्यमाना या या आकाङ्क्षा वाक्यस्थैरितरैः प्रथमान्तादिपदैः सा सा आकाङ्क्षा पूर्यते इति।

2.3 आकाङ्क्षाभेदाः

1. उत्थिताकाङ्क्षा

यत्र च वाक्ये पदानि परस्पराकाङ्क्षाकाणि भवन्ति यथा क्रिया- कारकसम्बन्धपदानि। उदा - ‘रामः गच्छति’ इत्यत्र गच्छतीति पदं ‘रामः’ इति प्रथमान्तं पदमाकाङ्क्षते। ‘रामः’ इति पदं गच्छतीति तिङन्तं पदमाकाङ्क्षते। अतः इमे परस्पराकाङ्क्षकपदे इति निश्चयः। एवं पदद्वयोः विद्यमानाया आकाङ्क्षायाः नियतत्वात् एषा नियताकाङ्क्षा इत्युच्यते।¹⁰ इयमेव ‘उत्थिताकाङ्क्षा’ इत्याख्यायते।

2. उत्थाप्याकाङ्क्षा

यत्र पुनराकाङ्क्षावशात् सम्बन्धितयोः पदयोरेकस्यैव नियताकाङ्क्षा भवति। अपरस्य तु न भवति। यथा- ‘उदयति चन्द्रः कुमुदबान्धवः’¹¹ इत्येतादृशेषु विशेषणविशेष्यभावस्थलेषु ‘कुमुदबान्धवः’ इति विशेषण- पदस्य सर्वदा ‘चन्द्रः’ इति विशेष्यपदस्याकाङ्क्षा भवति परं विशेष्यपदस्य विशेषणपदाकाङ्क्षा सर्वदा न भवति। यथा ‘चन्द्रः उदयति’ इत्यत्र विशेषणपदस्य प्रयोगाभावे चन्द्रः इति विशेष्यपदस्य विशेषणाकाङ्क्षा नैव भवति। एवमाकाङ्क्षाया अनियतत्वादियमनियताकाङ्क्षा इत्युच्यते। इयमेव पुनः ‘उत्थाप्याकाङ्क्षा’ इत्याख्यायते।

अनेन ज्ञायते यत् क्रियाकारकपदयोर्विद्यमानाकाङ्क्षा उत्थिताकाङ्क्षा। पुनर्नामपदयोर्विद्यमानाकाङ्क्षा उत्थाप्याकाङ्क्षा इति।

येषां पदानामाकाङ्क्षा भवति तान्याकाङ्क्षापदानीत्युच्यन्ते। येषाञ्च पुनः स्वयमाकाङ्क्षा न भवति परन्त्वन्येषामाकाङ्क्षां पूरयन्ति तानि आकाङ्क्ष्यपदानि इत्युच्यन्ते। यथा उत्थाप्याकाङ्क्षास्थले ‘चन्द्रः’ इति पदम्। उत्थिताकाङ्क्षाप्रसङ्गे तु पदद्वयमपि परस्पराकाङ्क्षावशाद् आकाङ्क्षापदम्, आकाङ्क्ष्यपदमित्युभयथा व्यवहियते। यतो हि तानि च पदानि अन्यपदान्याकाङ्क्षन्ते। तथैवान्येषां पदानामाकाङ्क्षाञ्च पूरयन्तीति यावत्। समानायामपि परस्पराकाङ्क्षायां विशेषभेदस्तु अयमस्ति यत्-

गुणभावेन साकाङ्क्षं तत्र नाम प्रवर्तते ।

साध्यत्वेन निमित्तानि क्रियापदमपेक्षते॥ (वाक्यपदीयम् 2.48)

नामपदं क्रियायां गुणभूतं सत् पदान्तरमाकाङ्क्षति। क्रियापदं तु प्रधानभावेनावस्थितं कारकपदान्यपेक्षते। इति क्रियापदस्यात्र प्राधान्यं नामपदस्य च पुनरप्राधान्यं ज्ञायते।

¹⁰ नियताकाङ्क्षा : यथा क्रियाकारकपदानां परस्पराकाङ्क्षा। (Jere 2002)

¹¹ वाक्यमिदं न्यायसिद्धान्तमुक्तावल्याः दिनकरीटीकायाः रामरुद्रीटीकायां चर्चितं वर्तते। (Jere 2002)

2.4 आकाङ्क्षा पुनर्वाक्ये कुत्र कुत्र निहिता भवति?

वाक्ये तावद् आकाङ्क्षा कुत्रचित् पदान्तर्गतप्रत्ययेषु भवति, कुत्रचित् अव्ययपदेषु भवति, क्वचिच्च पदस्थानेषु स्थिता भवति। यथावसरमेकैकम् अधस्तादवलोकयामः।

2.4.1 प्रत्ययेषु

आचार्यः पाणिनिः अष्टाध्याय्यां तृतीयाध्यायादारभ्य आपञ्चमाध्यायपर्यन्तं 'प्रत्ययः' (3.1.1) इत्यधिकारे विहितानां¹² प्रत्ययः इति संज्ञां शास्ति। ते च प्रत्ययाः तिङ्, कृत्, सुप्, तद्धितभेदेन चतुर्धा भवन्ति। प्रत्येकेष्वपि प्रत्ययेषु काचनाकाङ्क्षा निहिता भवति। यस्या आकाङ्क्षावशात् तत्प्रत्ययान्तं पदं पदान्तरेण संयुक्तं भवति।

1. तिङ्प्रत्ययेषु

'तिप्तस्झिसिप्थस्थमिब्वस्मस्तातांझथासाथांध्वमिड्वहिमहिङ्' (3.4.78) इति सूत्रोपात्तानां तिबादि-महिङ्-पर्यन्तानामष्टादशानां प्रत्ययानां तिङ् इति नाम्ना ग्रहणं भवति। एते च तिङ् प्रत्ययाः लकारस्य स्थाने विधीयन्ते¹³। स च लकारः 'लः कर्मणि च भावे चाकर्मकेभ्यः' (3.4.69) इति सूत्रेण सकर्मकेभ्यो धातुभ्यः कर्मणि अथवा कर्तरि कारके भवति। अकर्मकेभ्यो धातुभ्यः पुनर्भावे अथवा कर्तरि भवति। यथा 'रामः वनं गच्छति' इति वाक्ये गच्छति इति पदं गम् धातोः लकारस्य स्थाने कर्तरि कारके विहितस्य 'तिप्' इति प्रत्ययस्य योजनेन निष्पद्यते। अतः 'तिप्' इति प्रत्ययस्य सर्वदा कर्तुराकाङ्क्षा भवति। सा च पुनः रामः इति प्रथमाविभक्त्यन्तपदप्रयोगे सत्युपशाम्यति। एवमेव पुनः 'रामेण वनं गम्यते' इति वाक्ये 'गम्यते' इति पदं गम् धातोः लकारस्य स्थाने कर्मणि कारके विहितस्य 'त' इति प्रत्ययस्य योजनेन निष्पन्नम्। अत एव 'त' इति प्रत्ययस्य इह कर्मण आकाङ्क्षा भवति। या च 'वनम्' इति प्रथमान्तपदप्रयोगपुरस्सरं पूर्यते।

2. कृत्प्रत्ययेषु

'कर्तरि कृत्' (3.4.67) इति सूत्रेण कृत्-प्रत्ययानां कर्तरि कारके विहितत्वात् सामान्येन तेषां कर्तुराकाङ्क्षा भवति। कर्तृपदे च 'कर्तृकर्मणोः कृति' (2.3.65) सूत्रेण षष्ठीविभक्तेरनुशासनात् षष्ठ्यन्तेन पदेन पुनः सा आकाङ्क्षा पूर्यते। यथा चोदाहरणम्- 'भवतः शायिका' अत्र शीङ् धातोः ण्वुल् इति कृत्प्रत्ययः। कृत्प्रत्ययान्तप्रयोगे च कर्तृपदे षष्ठीविभक्तिः। एवमेव 'आचार्यस्य अनुशासनम्' इत्यत्र अनुपूर्वकशास् धातोः ल्युट् इति कृत् प्रत्ययः। तद्योगे च कर्तरि षष्ठी। सकर्मकधातूनां कर्मणोऽप्याकाङ्क्षा भवति। सापि पुनः षष्ठ्यन्तेनैव पूर्यते। यथा- 'अपां स्रष्टा' 'पुरां भेत्ता' अत्रोभयत्र कर्मणि षष्ठीविभक्तिः। यत्र पुनः कृत्प्रयानां प्रयोगे 'न लोकाव्ययनिष्ठाखलर्थतृनाम्' (2.3.69) इति सूत्रेण षष्ठी प्रतिषिद्धा वर्तते तत्र तु कर्ता एव अभिधेयो भवतीति कर्तरि प्रथमाविभक्तिर्भवति।

¹² प्रकृत्युपपादोपाधिविकारागमान् वर्जयित्वा। तत्रैव काशिका

¹³ 'लस्य' (3.4.77)

कृत्प्रत्ययः	उदाहरणम्
शतृ	रामः जल्पन् हसति।
शानच्	रामः शयानः हसति।
उ	रामः कटं चिकीर्षुः।
तृच्	रामः वेदं पठिता।
अव्ययम्	रामः कटं कृत्वा।
क्तवतु	रामः गृहं गतवान्।

कृत्प्रत्ययेष्वपि केषाञ्चन प्रत्ययानामन्यथा विधानं वर्तते। यथा ‘तयोरेव कृत्यक्तखलर्थाः’ (3.4.70) इति कृत्यप्रत्ययानां क्तप्रत्ययस्य, खलर्थप्रत्ययानां च भावकर्मणोर्विधानात्।

• कृत्यप्रत्ययेषु

तव्यत्, तव्य, अनीयर्, केलिमर्, यत्, ण्यत्, क्यप् इति सप्त कृत्यप्रत्ययानां कृत्य¹⁴ इति नाम। एते च प्रत्ययाः पुनर्भावेऽथवा कर्मणि विधीयन्ते। यदैते कर्मणि विधीयन्ते तदैतेषां कर्मण आकाङ्क्षा भवति। तत्र च कर्मणि अभिहितत्वात् प्रथमाविभक्तेर्विधानं भवतीति प्रथमया विभक्त्या एतेषामाकाङ्क्षा पूर्यते। यथा - ‘मया ग्रामः गन्तव्यः’

• क्तप्रत्यये

भूतेऽर्थे¹⁵ विहितस्य क्तप्रत्ययस्य भावकर्मणोराकाङ्क्षा भवति।

तस्यैव पुनः क्तप्रत्ययस्य कर्तुराकाङ्क्षापि भवति यदि च क्रियया आदिकर्म अभिधीयेत।¹⁶ अन्यच्च गत्यर्थधातुभ्यः, अकर्मकेभ्यः, श्लिषादिभ्यश्च परं वर्तमानस्य क्तप्रत्ययस्यापि कर्तुराकाङ्क्षापि भवति।¹⁷

• खलर्थप्रत्ययेषु

खलप्रत्ययान्तस्य च धातोः कर्माकाङ्क्षा भवति।¹⁸

3. सुप्रत्ययेषु

‘स्वौजसमौट्छष्टाभ्याम्भिस्ङेभ्याम्भ्यस्ङसिभ्याम्भ्यस्ङसोसाम्ङ्योस्सुप्’ (4.1.2) इति सूत्रोपात्तानां ‘सु’ इत्यारभ्य ‘सुप्’ पर्यन्तानाम् एकविंशतिप्रत्ययानां सुबिति नाम। तेषां प्रत्ययानां का का आकाङ्क्षा भवति सा पुनः कथं पूर्यते इति विषयबाहुल्यात् पृथक्तया तृतीयाध्याये सविस्तरं चर्च्यते।

4. तद्धितप्रत्ययेषु

‘तद्धिताः’ (4.1.76) इति सूत्रादारभ्य आपञ्चमाध्यायं विहितानां प्रत्ययानां ‘तद्धित’ इति नाम। तद्धितानां प्रत्ययानामपि काचनाकाङ्क्षा भवति। यथा ‘रामः ग्रामस्य पुरस्तात् आगतः’ इति वाक्ये ‘पुरस्तात्’ इति तद्धितान्तस्य पदस्य सर्वदा षष्ठ्यन्तपदस्य आकाङ्क्षा भवति।¹⁹ सा चेह वाक्ये ‘ग्रामस्य’ इति पदप्रयोगपुरस्सरं पूरिता वर्तते। पुनश्चात्र ‘आगतः’ इति क्रियापदस्य ‘कुतः’ इति अपादानरूपापि आकाङ्क्षा वर्तते। सा चाकाङ्क्षा पुनः ‘पुरस्तात्’ इति तद्धितान्तेनैव पदेन पूर्यते। यतो ह्यत्र ‘पुरस्तात्’ इति पदं

¹⁴ तव्यञ्च तव्यतञ्चैवानीयर् केलिमरं तथा। यतं ण्यतं क्यपं चैव सप्त कृत्यान् प्रचक्षते॥ ‘कृत्याः’ (3.1.95)

¹⁵ ‘निष्ठा’ (3.2.102)

¹⁶ ‘आदिकर्मणि क्तः कर्तरि च’ (3.4.71)

¹⁷ ‘गत्यर्थाकर्मकश्लिषशीङ्स्थाऽसवसजनरुहजीर्यतिभ्यश्च’ (3.4.72)

¹⁸ ‘तयोरेव कृत्यक्तखलर्थाः’ (3.4.70), ‘ईषद्दुःसुषु कृच्छ्राकृच्छ्रार्थेषु खल्’ (3.3.126)

¹⁹ ‘षष्ठ्यन्तसर्थप्रत्ययेन’ (2.3.30)।

‘दिक्शब्देभ्यः सप्तमीपञ्चमीप्रथमाभ्यो दिग्देशकालेष्वस्तातिः’ (5.3.27) इति सूत्रेण पूर्वादिति पञ्चम्यन्तात् ‘अस्ताति’ इति तद्धितप्रत्यययोजनेन निष्पन्नम्। अत एव तत् अपादानाकाङ्क्षां पूरयति। एवम् अस्तात्यर्थे विहिताः तद्धितप्रत्ययाः अन्यपदानाम् आकाङ्क्षां पूरयन्ति तथैव स्वयमपि अन्यपदानि आकाङ्क्षन्ते इति विशेषः।

2.4.2 अव्ययपदेषु

अव्ययपदान्यपि ‘प्रतिषेधः, क्रियाविशेषणम्’ इत्यादीन् काँश्चन सम्बन्धान् प्रकटयन्ति। यथा ‘रामः ग्रामं न गच्छति’ इति वाक्ये ‘न’ इत्यव्ययस्य क्रियया सह ‘प्रतिषेधः’ इति सम्बन्धो भवति। ‘रामः मन्दं चलति’ इति वाक्ये पुनः ‘मन्दम्’ इति पदं क्रियां विशिनष्टीति तेन ‘क्रियाविशेषणम्’ इति सम्बन्धः ज्ञायते।

2.4.3 पदस्थानेषु

कानिचन पदानां स्थानभेदेन आकाङ्क्षा भिद्यते। यथा अपि इति पदं यदि वाक्यादौ प्रयुज्यते चेत् तद्वाक्यं प्रश्नार्थकं भवति। तस्य च वाक्यस्य वाक्यान्तराकाङ्क्षा भवति। यथा- अपि रामः गच्छति? तदेव पदं पुनः वाक्यान्तराले प्रयुज्यते चेत् अवधारणार्थकं भवति यथा- रामः अपि गच्छति। एवमेव ‘एव’ इत्यपि पदं स्थानभेदेन अर्थान्तरं बोधयति। यथा- रामः एव ग्रामं गच्छति। रामः ग्रामं एव गच्छति। रामः ग्रामं गच्छति एव। एतादृशेषु स्थलेषु यत्र ‘एव’ इतिपदं पदं प्रयुज्यते तत्र तत्पूर्वपदार्थावधारणं ज्ञायते।

2.4.4 अभिहितत्वेषु

अभिहितं नाम कथितम्। केनाभिहितम् इति जिज्ञासायामुच्यते अभिधानं तु तिङ्कृतद्वितसमासैर्भवतीति।²⁰

1. ‘लः कर्मणि च भावे चाकर्मकेभ्यः’ (3.4.69) इति लकारस्य (तिङ्ः) कर्तुः, कर्मणः, भावस्य वा अभिधातृत्वम्।
2. ‘तयोरेव कृत्यक्तखलर्थाः’ (3.4.70) इति कृत्य, क्त, खलर्थानां भावकर्मणोः अभिधातृत्वम्।
3. ‘कर्तरि कृत्’ (3.4.67) इति कृत्प्रत्ययानां कर्तुः अभिधातृत्वम्। ‘करणाधिकरणयोश्च’ (3.3.117) इति कदाचित् कृत्प्रत्ययानां करणस्य, अधिकरणस्यापि अभिधानम् भवति।

अभिधायकः	उदाहरणम्
तिङ्	रामः गच्छति।
कृत्	रामेण कटः कृतः।
तद्धितः	शत्यः कम्बलः।
समासः	प्राप्तम् उदकं यं ग्रामं प्राप्तोदको ग्रामः।

²⁰ केन अनभिहिते? तिङ्कृतद्वितसमासैः परिसङ्ख्यानम्। ‘अनभिहिते’ (2.3.1)

अत्र अभिधायक-तिङ्-कृत्-तद्धित-समासपदानां सर्वदा अभिधेयपदानाम् आकाङ्क्षा भवति। ‘अभिहिते प्रथमा’²¹ इति शासनात् तत्र प्रथमाविभक्तिर्भवति। अभिहितत्वं नाम अभिधात्-अभिधीयमानपदयोर्मध्ये समानविभक्ति-वचनता। ‘रामः गच्छति।’ इति वाक्ये गच्छति इति प्रथमाविभक्तिः, रामः इत्यपि प्रथमाविभक्तिः। गच्छति इत्येकवचनं, रामः इत्यप्येकवचनम्। अनेनैव सामानाधिकरण्यमप्यनयोर्जायते।²²

2.4.5 सामानाधिकरण्येषु

सामानाधिकरण्यं नामात्र समानम् अधिकरणं ययोः तदिदं सामानाधिकरणम् तस्य भावः सामानाधिकरण्यम् इति यावत्। यथा ‘सुन्दरः अश्वः’ अत्र सुन्दरत्वस्य अश्वत्वस्य चोभययोः धर्मणोः एकमेव द्रव्यम् अधिकरणम्। अतः ‘सुन्दरः अश्वः’ इति पदे सामानाधिकरणे स्तः इत्यवगम्यते। इदानीं कुत्र वा सामानाधिकरण्यं भवति? कथं वास्य ज्ञानं कर्तुं शक्यम्? इति जिज्ञासायां पतञ्जलिना भाष्ये (1.1.1) तावत् प्रसङ्गवशादुच्यते - ‘सामानाधिकरण्यम् एकविभक्तित्वं च द्वयोस्तावद् भवति। कयोः विशेषणविशेष्ययोः संज्ञासंज्ञिनोर्वा।’ अर्थात् विशेषणविशेष्ययोः मध्ये सामानाधिकरण्यं भवति समानविभक्तिश्चेति। एतेन ज्ञायते यत् सामानाधिकरण्ये, समानायां च विभक्तौ काचन सूचना निहिता भवति या पुनः विशेषणविशेष्यभावं परिचाययति। तत्र च विद्यमानस्य विशेषणपदस्य विशेष्याकाङ्क्षा भवति।

‘युष्मद्युपपदे सामानाधिकरणे स्थानिन्यपि मध्यमः’ (1.4.105)

“युष्मद्युपपदे सति व्यवहिते चाव्यवहिते सति सामानाधिकरणे समानाभिधेये तुल्यकारके स्थानिनि प्रयुज्यमानेऽप्यप्रयुज्यमानेऽपि मध्यमपुरुषो भवति।” एतेन ज्ञायते यत् क्रियाकारकयोः पदयोरपि सामानाधिकरण्यं भवति। सामानाधिकरण्येषु च पदेषु लिङ्गविभक्तिवचनानि समानानि भवन्ति। अत्रोभययोः क्रियाकारकपदयोरपि परस्पराकाङ्क्षा भवति।

एवं क्रमेण यान्त्रिकतन्त्रांशनिर्माणार्थम् आकाङ्क्षायाः विद्यमानानि स्थानान्यनुशीलितानि।

2.5 आकाङ्क्षाधारेण धातूनां वर्गीकरणम्

पाणिनीयधातुपाठे पठितानां क्रियावाचकानां ‘भूवादयो धातवः’ (1.3.1) इति धातुसंज्ञा। धातोरर्थः फलं तथा व्यापारो भवति। फलं तावत् धातुवाच्यया क्रियया जन्यं विक्लित्यादिः। व्यापारस्तु साध्यत्वेनाभिधीयमाना क्रिया। फलं प्रति व्यापारस्य प्राधान्यं भवति।²³ ते च धातवः प्रायः 2000 सन्ति। क्रियाकारकपदयोः सम्बन्ध-प्रस्थापने तावदस्माभिः क्रियापदाकाङ्क्षा ज्ञातव्या भवति। यतो हि प्रत्येकस्यापि धातोर्भिन्ना भिन्नाकाङ्क्षा भवति। आकाङ्क्षावशादेव पदान्तरं क्रियया युज्यते। अतः कस्य कस्य धातोः का का वा आकाङ्क्षा भवतीत्याकाङ्क्षाधारेण

²¹ अभिहिते प्रथमा इत्येतल्लक्षणं करिष्यते। भाष्ये (2.3.46)

²² तिङ्-समानाधिकरणे प्रथमा। भाष्ये (2.3.46)

²³ फलव्यापारयोः धातुराश्रये तु तिङः स्मृताः। फले प्रधानं व्यापारस्तिङ्-र्थस्तु विशेषणम्॥ (वैयाकरणभूषणसारः कारिका 2)

धातूनां वर्गीकरणमनिवार्यं भवति। सामान्येन क्तप्रत्ययः कर्म अभिधत्ते। परन्तु विशिष्टस्थलेषु पुनः कर्तारमभिधत्ते। यथा 'रामः स्थितः' इत्यत्र स्था-धातुरकर्मकः, तस्य पुनः कर्मणो योग एव न भवितुमर्हति। आचार्येण पाणिनिना तावत् 'गत्यर्थाकर्मकश्लिषशीङ्स्थाऽसवसजनरुहजीर्यतिभ्यश्च' (3.4.65) इति सूत्रेण क्तप्रत्ययः कर्तरिकारके अनुशिष्यते। अतः 'स्थितः' इति क्रिययात्र कर्तुरभिधानं भवति। अर्थात् अकर्मकेभ्यो धातुभ्यः विहितेन क्तप्रत्ययेन कर्ताभिधीयते इति ज्ञायते। एतादृशीनां सूचनानां तन्त्रांशनिर्माणे उपयोगाय पूर्वम् अकर्मकधातूनां सूची आवश्यकी भवति। यदि अकर्मकधातूनां सूची अस्ति चेत् अकर्मकधातोः विहितेन क्तप्रत्ययेन प्रथमान्तस्य पदस्य कर्ता इति सम्बन्धो भवितुमर्हतीति नियमः यन्त्राय प्रशिक्षयितुं शक्यते। एवमेव णिजन्तप्रयोगस्थलेषु प्रयोजककर्तुः अभिज्ञानार्थं गत्यर्थक-बुद्ध्यर्थक-प्रत्यवसानार्थक-शब्दकर्मक-अकर्मकादिधातूनां सूची अपेक्षिता भवति। यस्याधारेण पुनः यत्र णिजन्ते गत्याद्यर्थकधातूनां प्रयोगे या द्वितीया भवति सा प्रयोजककर्ता भवितुमर्हति इति नियमः²⁴ यन्त्राय प्रशिक्षयितुं शक्यते। अत एवास्माभिस्तावत् पाणिनीयसूत्राण्यनुसृत्य तथैव शिष्टप्रयोगानुसारम् आकाङ्क्षाधारेण धातूनां वर्गीकरणं विधाय धातूनामाकाङ्क्षासूचयः निर्मिताः।

तत्र तावत् धातूनां सकर्मक-अकर्मकभेदेन वर्गीकरणमेवं विधीयते।

1. सकर्मकाः, अकर्मकाः

फलव्यापारयोरेकनिष्ठतायामकर्मकः।

धातुस्तयोर्धर्मिभेदे सकर्मक उदाहृतः॥ (वैयाकरणभूषणसारः कारिका 13)

यस्य धातोः फलस्य व्यापारस्य चाधिकरणं समानं भवति स धातुरकर्मको भवति। यथा - 'देवदत्तः तिष्ठति' इत्यत्र गतिनिवृत्तिरूपस्य फलस्य, तदनुकूलव्यापारस्य च देवदत्त एवाधिकरणम्। अतोऽयमकर्मको धातुरिति। यस्य च पुनर्धातोः फलव्यापारयोर्भिन्नमधिकरणं भवति सः सकर्मकः। यथा - 'देवदत्तः तण्डुलान् पचति' अत्र विक्लित्तिरूपं फलं तण्डुलेषु वर्तते। पुनः विक्लित्यनुकूलव्यापारस्तु देवदत्ते वर्तत इति फलव्यापारयोरधिकरणं भिद्यते। अतः पच् धातुः सकर्मकः इति। एवं धातुपाठस्थधातवः सकर्मकाकर्मकभेदेन द्विधा विभक्ताः। पुनः भर्तृहरिणोच्यते यत् अर्थान्तरवृत्त्यादिकारणैः सकर्मकोऽपि धातुरकर्मको भवतीति।

धातोरर्थान्तरे वृत्तेर्धात्वर्थेनोपसङ्गहात्।

प्रसिद्धेरविवक्षातः कर्मणोऽकर्मिका क्रिया॥ (वाक्यपदीयम् 3.7.88)

'धातोरर्थान्तरे वृत्तेः' - अर्थान्तरे वर्तमानः सकर्मकोऽपि धातुरकर्मको भवति। यथा - 'देवदत्तो भारं वहति' इत्यत्र वह् धातुः सकर्मकः। 'नदी वहति' इत्यत्र पुनरकर्मको भवति।

'धात्वर्थेनोपसङ्गहात्' - धात्वर्थेन कर्मणः सङ्गहणात् सकर्मकोऽपि धातुरकर्मको भवति। यथा - 'प्राणान् धारयति' इत्यर्थे 'जीवति' इति धातुरकर्मकः।

'प्रसिद्धेः' - प्रसिद्धत्वादपि धातुरकर्मको भवति। यथा - 'मेघो वर्षति'।

²⁴ गतिबुद्धिप्रत्यवसानार्थशब्दकर्मकमकर्मकाणामपि कर्ता स णौ (1.4.52)

‘अविवक्षातः’ - सकर्मकत्वेपि पच्-धातुः कर्मणोऽविवक्षादकर्मको भवति। यथा - पच्यते इति भावे प्रयोगः।

‘अकर्मकाः अपि धातवः सोपसर्गाः सकर्मकाः भवन्ति।’

भू सत्तायामिति धातुरकर्मकः। स एव धातुः पुनः ‘अनु’ इत्युपसर्गयोगेन सकर्मको भवति।²⁵ यथा - ‘देवदत्तः सुखम् अनुभवति।’ एवमुपसर्गा अपि सकर्मक-अकर्मकज्ञाने कारणभूता भवन्ति। तथा च पुनः शिष्टप्रयोगाधारेण ज्ञायते यत् लज्जार्थकाः, सत्तार्थकाः, स्थित्यर्थकाः, वृद्ध्यर्थकाः, क्षयार्थकाः, भयार्थकाः, जीवनार्थकाः, मरणार्थकाः, शयनार्थकाः, क्रीडार्थकाः, रुच्यर्थकाः, दीप्यर्थकाः धातवः अकर्मकाः भवन्तीति।²⁶ एतेषां पुनरंशानामाधारेण तावदस्माभिः ‘सकर्मकधातुसूची’ एवम् ‘अकर्मक-धातुसूची’ निर्मिता। या पुनः यान्त्रिकतन्त्रांशनिर्माणे साक्षादुपयुज्यते। सूची च परिशिष्टे संलग्ना वर्तते।

2. द्विकर्मकाः

सकर्मकेष्वपि धातुषु केषाञ्चन धातूनां वाक्ये कर्मद्वयमपेक्षत इति ते द्विकर्मका इत्युच्यन्ते। तेषां परिगणनम् ‘अकथितं च’ (1.4.51) इति सूत्रव्याख्यानेष्वेवमुपलभ्यते।²⁷

दुह्याच्यच्छन्दरुधिप्रच्छिचिब्रूशासुजिमथुषाम्
कर्मयुक्स्यादकथितं तथा स्यान्नीहकृष्वहाम्॥

द्विकर्मकधातूनां कर्मणि प्रयोगे लकारस्य वाच्यमेकदा प्रधानकर्म भवति एकदा गौणकर्म इति भिन्नं भिन्नं भवति अतो द्विकर्मकधातूनां द्विधा विभागः क्रियते।

(a) द्विकर्मकाः 1

दुह्, याच्, पच्, दण्ड्, रुध्, प्रच्छ्, चि, ब्रू, शास्, जि, मथ्, मुष् इति द्वादशः धातवः। एतेषां पुनः कर्मणि प्रयोगे लकारस्य वाच्यं गौणकर्म एव भवति।²⁸

(b) द्विकर्मकाः 2

नी, ह्, कृष्, वह् इति चत्वारो धातवः। एतेषां पुनः कर्मणि प्रयोगे लकारस्य वाच्यं मुख्यकर्म एव भवति।²⁹

एवमेव गत्यर्थकाः, बुद्ध्यर्थकाः, प्रत्यवसानार्थकाः, शब्दकर्मकाः, करणाकाङ्क्षाः, सम्प्रदानाकाङ्क्षाः, अपादानाकाङ्क्षाः इत्यादयः सूचयः निर्मिताः याश्च परिशिष्टे संलग्नाः सन्ति।

²⁵ उपसर्गेण धात्वर्थो बलादन्यत्र नीयते। प्रहार-आहार-संहार-विहार-परिहारवत्॥ सिद्धान्तकौमुदी (2232)

²⁶ लज्जासत्तास्थितिजागरणम्, वृद्धिक्षयभयजीवितमरणम्। शयनक्रीडारुचिदीप्यर्थम्, धातुगणं तमकर्मकमाहुः॥

²⁷ दुहियाचिरुधिप्रच्छिभिक्षिचिजामुपयोगनिमित्तमपूर्वविधौ। ब्रूविशासिगुणेन च यत्सचते तदकीर्तितमाचरितं कविना॥ काशिका

²⁸ अप्रधाने दुहादीनां कर्मणि लादयो भवन्तीति वक्तव्यम्। ‘अकथितं च’ (1.4.51) सूत्रभाष्ये

²⁹ प्रधानकर्मण्याख्ये लादीनाहुर्द्विकर्मणाम्। तत्रैव सूत्रभाष्ये

2.5.1 सकर्मकादिधातूनां साङ्ख्यिकीयविवरणम्

S	सकर्मकाः		1802
I	गत्यर्थाः	26	
J	बुद्ध्यर्थाः	5	
K	प्रत्यवसानार्थाः	6	
G	वाक्यकर्मकाः	14	
H	शब्दकर्मकाः	2	
D	शकादयः	8	
C	श्लिषादयः	12	
L	आदिकर्मकः	1	
E	कर्तृसमानाधिकरणकाः	1	
F	कर्मसमानाधिकरणकाः	8	
	अवशिष्टाः	1719	
D1	द्विकर्मक1		20
G	वाक्यकर्मकाः	6	
H	शब्दकर्मकाः	2	
F	कर्मसमानाधिकरणकः	1	
	अवशिष्टाः	11	
D2	द्विकर्मक2		6
A	अकर्मकाः		579
G	वाक्यकर्मकाः	1	
D	शकादयः	8	
C	श्लिषादयः	4	
F	कर्तृसमानाधिकरणकाः	7	
	अवशिष्टाः	559	
आहत्य सर्वेधातवः³⁰			2407

³⁰ अत्र सोपसर्गा अपि धातवोऽन्तर्गताः सन्ति।

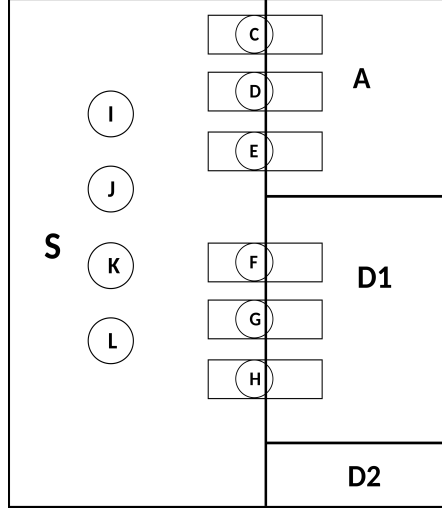

चित्रम् 2.1: धातूनां विभागविवरणम्

एतदतिरिच्य करणसम्प्रदानादिसम्बन्धज्ञानार्थमपि तावत् धातूनां करणसम्प्रदानाद्याकाङ्क्षापि ज्ञातव्या भवति। तदर्थं निम्नलिखताः सूचयः निर्मिताः।

- करणाकाङ्क्षाः 166
- सम्प्रदानाकाङ्क्षाः 63
- अपादानाकाङ्क्षाः 101

सूचीनिर्माणे तावदस्माभिः तिरुपतिस्थ-राष्ट्रियसंस्कृतविद्यापीठे 'विद्यावारिधि' इत्युपाधिनिमित्तं प्रस्तुतात् सङ्गणकयन्त्रोपयोगाय शाब्दबोधमासृत्य कतिपयधातूनाम् अर्थविचारपूर्वकं कारकविश्लेषणम् इति सङ्घा उषाराणीवर्यायाः शोधप्रबन्धतः धातुकारकाकाङ्क्षा इति पञ्चमोऽध्यायात् धातूनां कारकाकाङ्क्षा संवलिता। पुनः संवर्धिता च।

2.6 वाक्यविश्लेषणसोपानानि

1. आकाङ्क्षाधारेण पदेषु सम्बन्धप्रस्थापनम्
2. सम्बन्धप्रस्थापनविधिः
3. प्रतिबन्धप्रस्थापनम्
4. कारकादिसम्बन्धसमन्विता चित्रात्मकप्रस्तुतिः

एतानि च सोपानक्रमान्यनुसृत्य यान्त्रं तावत् वाक्यविश्लेषणं विदधाति। तच्च यथाक्रममधस्तादनुशीलयामः।

2.6.1 आकाङ्क्षाधारेण पदेषु सम्बन्धप्रस्थापनम्

धातोः काचनाकाङ्क्षा भवति सा पुनः विभक्तिप्रत्ययान्तेन सुबन्तेन पूर्यते इति विदितमेव। तत्र च विभक्तिप्रत्ययः सम्बन्धस्य वाचको भवति।³¹ विभक्तिं दृष्ट्वा च सम्बन्धमवधारयन्ति जनाः। यन्त्रेण तावद् सम्बन्धनिर्धारणं कारणीयं चेत् 'अस्मिन् सन्दर्भे इयं विभक्तिः अमुं सम्बन्धं बोधयेत्' इति नियमक्रमेण यन्त्रं तावद् शिक्षणीयं स्यात् ततः तान् नियमानवलम्ब्य सङ्गणकयन्त्रमपि पदेषु सम्बन्धान् प्रस्थापयेत्। अतः सङ्गणकप्रशिक्षणाय नियमानां प्रतिरूपणं कथं वा स्यादिति क्रमशः जानीमः।

1. तिङन्तपदेन अभिहितकारके सम्बन्धप्रस्थापनम्

अभिहितकारकम्:

काचन क्रिया 'V' (धातुः : r, प्रयोगः : v, सनादिप्रत्ययः:ds, सङ्ख्या : N_v , पुरुषः : P_v)

→

किञ्चन नामपदं 'N' (प्रातिपदिकम्: n, लिङ्गम्: g, सङ्ख्या : N_n , पुरुषः : P_n , विभक्तिः : प्रथमा)

यदि $N_v = N_n$, तथा $P_v = P_n$ भवति तर्हि पदयोः अभिधीयमानः कारकसम्बन्धः कर्ता, कर्म, अथवा प्रयोजककर्ता भवति। अर्थात् प्रयुज्यमानतिङन्तपदस्य नामपदस्य च पुरुषवचनानि यदि समानानि भवन्ति चेत् तयोर्मध्ये यत्र कर्तरि प्रयोगः तत्र 'कर्ता' इति सम्बन्धः भवति। यत्र कर्मणि प्रयोगः तत्र 'कर्म' इति सम्बन्धः भवति। यत्र पुनः कर्तरिणजन्तप्रयोगः तत्र 'प्रयोजककर्ता' इति सम्बन्धः भवतीति।

2. तिङन्तपदेन अनभिहितकारके सम्बन्धप्रस्थापनम्

अनभिहितकारकम् k_i :

काचन क्रिया 'V' (धातुः : r, प्रयोगः : v, सनादिप्रत्ययः:ds, सङ्ख्या : N_v , पुरुषः : P_v)

→

किञ्चन नामपदं 'N' (प्रातिपदिकम्: n, लिङ्गम्: g, सङ्ख्या : N_n , पुरुषः : P_n विभक्तिः: c_i)

यदि धातोः कर्मादिकारकाकाङ्क्षा भवति, नामपदं चात्र द्रव्यवाची अथवा गुणवचनं भवति, पुनर्विभक्तिश्च कारकानुरूपा यथा पाणिनिः 'कर्मणि द्वितीया'(2.3.2) इति कर्मादौ द्वितीयादीः विभक्तीन् शास्ति। तदा तयोः पदयोः कर्मादिकारकसम्बन्धप्रस्थापनं भवति। अर्थात् यदि धातुरत्र सकर्मकः पुनः नामपदं द्रव्यवाचकं तत्र विभक्तिः च द्वितीया भवति चेत् तिङन्तस्य नामपदस्य च मध्ये 'कर्म' इति सम्बन्धो भवितुमर्हतीति निश्चीयते।

3. तिङन्तनामपदयोः मध्ये कारकेतरसम्बन्धप्रस्थापनम्

k_i : V (धातुः: r) → N (प्रातिपदिकम्:n, विभक्तिः: c_i)

अर्थात् यदि धातो सम्प्रदानाकाङ्क्षा नास्ति, प्रातिपदिकात् च चतुर्थीविभक्तिः ($c_i = 4$) भवति तर्हि

³¹ कष्टं श्रितः इति क्रियाकारकयोरभिसम्बन्धस्य द्वितीया वाचिका भवति। समर्थसूत्रभाष्यम् (2.1.1) तेन कर्मत्वशक्तेर्वाचिका द्वितीयेत्यर्थः। (तत्रैव प्रदीपः)

तिङन्तनामपदयोः मध्ये 'प्रयोजनम्' इति सम्बन्धः। एवमेव विभक्तिर्यदि तृतीया अथवा पञ्चमी अस्ति तर्हि 'हेतुः' इति सम्बन्धो भवति।

एवमेव 'क्रियाविशेषणम्', 'सम्बोधनम्' इत्यादिकारकेतरसम्बन्धानां प्रस्थापनं बोध्यम्।

4. षष्ठीसम्बन्धः

नामपदद्वयम् अस्तीति चिन्त्यताम्। प्रथमं पदं N_1 (प्रातिपदिकम् : n, विभक्तिः : 6) पुनः द्वितीयं पदं N_2 (प्रातिपदिकम् : m), यदि द्वितीयं पदं गुणवचनं नास्ति तर्हि $N_1 \rightarrow N_2$ इति पदद्वये षष्ठीसम्बन्धं प्रकल्पयामः। यदि गुणवचनं भवति तर्हि तत्र विशेषविशेष्यभावसम्बन्धो भवति। यतो हि गुणवचनानां हि शब्दानां विशेषणे द्रव्यवाचिनां च विशेष्ये योग्यता भवति।³² अत्र 'स्वस्वामिभाव-अवयवावयवीभाव' इत्यादी आर्थिकस्तरे विद्यमाना सूचनापि सम्बन्धनिश्चये साहाय्यं विदधाति। इयं च सूचना पुनः अमरकोषतः, IIT बाम्बे इत्यत्र निर्मित-संस्कृतशब्दबन्धतः (Sanskrit WordNet) प्राप्तुं शक्यम्।

एवम् 'आकाङ्क्षा' पुनः 'योग्यता' इत्यंशाधारेण लिखितनियमाननुसृत्य सङ्गणकमपि वाक्यस्थपदेषु सम्बन्धान् अभिज्ञातुमर्हति।

2.6.2 सम्बन्धप्रस्थापनविधिः

गाणितिककार्यार्थं वाक्यस्थपदानि द्विधा विभज्यन्ते।

1. आकाङ्क्षकानि = येषां शब्दानामाकाङ्क्षा वर्तते।
2. आकाङ्क्ष्यानि = यानि आकाङ्क्षकानामाकाङ्क्षां पूरयन्ति।

प्रत्येकस्यापि शब्दस्य वाक्ये यः क्रमाङ्कः सः 'node' मध्ये स्थाप्यते। तथा प्रत्येकस्यापि शब्दस्य विश्लेषितरूपस्य या सङ्ख्या सा 'cell' मध्ये स्थाप्यते। [i,j] अर्थात् वाक्ये 'i' स्थाने वर्तमानस्य शब्दस्य j th विश्लेषितरूपं j th cell मध्ये स्थितम्। यथा- 'रामः वनं गच्छति।' इति वाक्ये 'रामः' इति पदं प्रथमस्थाने वर्तते। अतः 'node' मध्ये '1' इति सङ्ख्या संरक्ष्यते। 'रामः' इति पदस्य पुनः द्वे विश्लेषिते रूपे स्तः ते च 'cell' मध्ये स्थाप्येते।

1. राम - पुं प्र एकवचनम्
2. रा - धातुः, लट् कर्त्तरि, उ. पु. बहुवचनम्

यदि 'रामः' सुबन्तं पदं तर्हि $i=1, j=1$ अर्थात् 'रामः = [1,1]',

यदि रामः इति पदं तिङन्तं चेत् $i=1, j=2$ अर्थात् 'रामः = [1,2]', इति ।

एवमेव द्वितीयस्थाने वर्तमानस्य 'वनम्' इति पदस्यापि अङ्कनं भवति।

3. [2,1] वन नपुं, प्रथमा, एकवचनम्
4. [2,2] वन नपुं, द्वितीया, एकवचनम्

³² विषयोऽयं योग्यताविषयके पञ्चमाध्याये सविस्तरं चर्च्यते।

पुनः तृतीयस्थाने वर्तमानस्य 'गच्छति' इति पदस्याङ्कनमेवं भवति।

5. [3,1] गम् धातुः, लट् कर्तरि, प्र. पु. एकवचनम्
6. [3,2] गम् धातुः, शतृ पुं, सप्तमी एकवचनम्
7. [3,3] गम् धातुः, शतृ नपुं, सप्तमी एकवचनम्

इदानीं सर्वेषामपि पदानां विभक्तिं दृष्ट्वा द्वयोः पदयोर्मध्ये स्थितान् सम्बन्धाननुशील्य विश्लेषके दर्शयामः। तावत् '3 Dimensional matrix' मध्ये 'रामः' पुनः 'गच्छति' इति पदद्वयोर्मध्ये सम्बन्धं सङ्गणकेन एवं दर्शयते- ([1,2] R [3,1]) अत्र प्रथमं युगलं [1,2] इति आकाङ्क्ष्यशब्दस्य वर्तते। द्वितीयञ्च [3,1] इति आकाङ्क्षकस्य वर्तते। द्वयोर्मध्ये यः सम्बन्धः सः 'R' इति निर्दिश्यते। एवं क्रमेण प्रत्येकं पदं प्रत्येकेन पदेन सह सम्बन्धं प्राप्नुयात् परमस्माभिः पदयोर्मध्ये तदैव सम्बन्धप्रस्थापनं विधीयते यदा एतयोः पदयोः परस्पराकाङ्क्षा योग्यता च स्यात्। आकाङ्क्षायाः योग्यतायाश्चाधारेण पदयोः तावद् अधो दर्शिताः सम्बन्धाः प्रस्थापिताः भवितुमर्हन्ति।

आकाङ्क्ष्यशब्दाः	सम्भावितसम्बन्धाः	आकाङ्क्षकशब्दाः
{1,1}	कर्ता	{1,2}
{1,1}	कर्ता	{3,1}
{2,1}	कर्ता	{1,2}
{2,1}	कर्म	{3,1}
{2,2}	कर्म	{1,2}
{2,2}	कर्म	{3,1}
{2,2}	कर्ता	{3,2}
{2,2}	कर्म	{3,3}
{3,2}	अधिकरणम्	{1,2}
{3,3}	अधिकरणम्	{1,2}

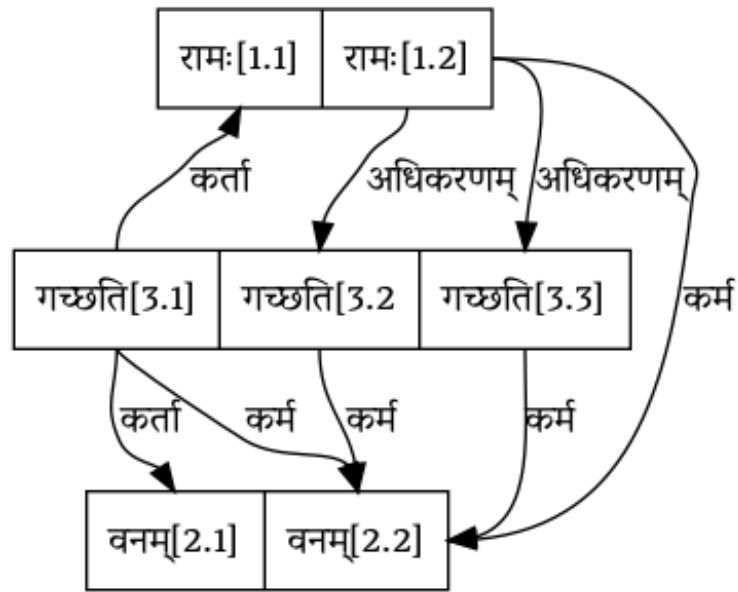

चित्रम् 2.2: आकाङ्क्षाधारेण सम्भावितसम्बन्धानाम् आलेखा

चित्रे तावदस्माभिः वाक्ये विद्यमानानां यथासम्भावितसम्बन्धानाम् अङ्कनं क्रियते। यदि तत्र वाक्ये 'n' पदानि भवन्ति चेत् 'n - 1' सम्बन्धा एव प्रस्थाप्यन्ते। ततोऽधिकाः सम्बन्धाः प्रतिबन्धनियमानामाधारेण नियन्त्रिता भवन्ति।

2.6.3 प्रतिबन्धप्रस्थापनम्

वाक्ये तावत् एकं पदं एकस्मिन् विश्लेषणक्रमे एकमेव सम्बन्धं बोधयितुं शक्नोति। न एकाधिकम्। यथा पूर्वतनवाक्ये 'वनम्' इति पदं 'रामः' इति क्रियापदस्य कर्म, तथैव 'रामः' इति सुबन्तं पदं 'गच्छति' इति क्रियापदस्य कर्ता इति उभयम् एकदा एव न भवितुमर्हति। एवमेव 'वनम्' इति पदं 'रामः' इति 'गच्छति' इति क्रियापदद्वयस्य युगपदेव कर्म न भवितुमर्हति। यतो हि वन प्रातिपदिकात् वर्तमाना 'अम्' इति द्वितीयाविभक्तिः एकदा केवलम् एकमेव सम्बन्धं बोधयेत्। एते च प्रतिबन्धाः अधस्तात्सङ्कलिताः।

1. आकाङ्क्ष्यपदम् एकामेव आकाङ्क्षां पूरयेत्।
2. आकाङ्क्षकस्य आकाङ्क्षा एकेनैव पदेन पूर्येत।

अत्र गच्छतीति क्रियापदस्य कर्मणः आकाङ्क्षा 'यानम्' पुनः 'वनम्' इति पदद्वयमपि पूरयति। परन्त्वत्र एक एव सम्बन्धः स्वीकरणीयः।

3. आकाङ्क्ष्यपदं आकाङ्क्षकपदं एकमेव न स्यात्।
4. सर्वाण्यपि पदानि सम्बन्धेरन्।
5. आकाङ्क्षकस्य यथासम्भवं सर्वा आकाङ्क्षाः पूरयेयुः।

2.6.4 कारकादिसम्बन्धसमन्विता चित्रात्मकप्रस्तुतिः

एवं क्रमेण आकाङ्क्षाधारेण पुनः प्रतिबन्धनियमानामाधारेण तावत् प्राक्तनवाक्यम् एवं विश्लिष्यते-

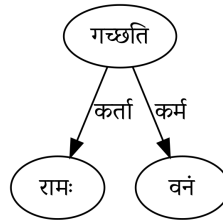

चित्रम् 2.3: रामः वनं गच्छति

एवं विधस्य चित्रस्य दर्शनसमनन्तरमेव वाक्ये गच्छतीति क्रिया प्रधानम् अस्ति तस्याश्च क्रियायाः 'रामः' कर्ता, 'वनम्' च कर्म इति ज्ञात्वा "रामकर्तृकः वनकर्मकः गमनानुकूलव्यापारः" इति शाब्दबोधं यः कश्चित् प्राप्नुयात्।

2.7 सारांशः

एवं यान्त्रिकवाक्यविश्लेषणक्रमे वाक्यस्थपदेषु सम्बन्धपरिज्ञानार्थम् आकाङ्क्षा नितरामपेक्षत इति तस्या अध्ययनं विहितम्। तत्र च आकाङ्क्षा प्रत्ययेषु, अव्ययपदेषु, पदस्थानेषु, अभिहितत्वेषु, सामानाधिकरणेषु च भवतीति विज्ञाय प्रत्येकस्यापि अंशस्य समीक्षणं कृतम्। पुनस्तत्रापि प्रत्ययः तिङ्कृतद्वितसुबादिभेदेन भिद्यत इति तिङादि-प्रत्ययस्यापि भेदप्रभेदपूर्वकम् अध्ययनं विहितम्। तत्रैव 'सुप्' इति विभक्तिप्रत्ययः तद्वोध्यार्थमनुसृत्य कारकादि-विभक्तिषु प्रविभज्यते। महान् तस्य विषय इति कृत्वा अग्रिमेऽध्याये सविस्तरं परिचर्च्यते। यत्र च कारकादि-विभक्तीनामपि प्रभेदाः, विभक्तौ विद्यमानाकाङ्क्षा, तदाधारेण पदान्तरेण सम्बन्धपरिज्ञानं कथं वा कर्तुं शक्यत इत्यादयो विषया विमृश्यन्ते।

अध्यायः 3

विभक्तिः

‘विभक्तिश्च’ (1.4.104) इति सूत्रेण पाणिनिः सुप्तिङ्प्रत्ययानां विभक्तिसंज्ञां बोधयति। तत्र नामवाचकशब्दानां रामः, रामम्, रामेण, रामस्य, रामेभ्य इत्यादीनामन्ते श्रूयमाणाः प्रत्ययाः ‘सुप्’प्रत्यया इत्युच्यन्ते। एतेषां प्रत्ययानां योजनेन नामपदानि वाक्याङ्गतया प्रयोगार्हाणि भवन्ति। एवमेव समापकक्रियाबोधकानां क्रियापदानामन्ते श्रूयमाणाः प्रत्ययाः ‘तिङ्’प्रत्यया इत्युच्यन्ते। तैः प्रत्ययैर्युक्तान्यपि वाक्याङ्गतया प्रयोगार्हाणि पदानि भवन्ति। तथा च वाक्यावयवरूपेण प्रयोक्तुं द्विविधानामेव पदानामर्हता भवति। ‘सुप्तिङन्तं पदम्’ (1.4.14) इति सूत्रेण सुबन्तानां तिङन्तानाञ्चैव पदसंज्ञा शिष्यते। पदत्वादेव एतेषां प्रयोगार्हता। एतच्च अपदं न प्रयुञ्जीत इति वैयाकरणनिकाये प्रसिद्धेन नियमेन ध्वन्यते। पुनश्च ‘तद्वितश्चासर्वविभक्तिः’ (1.1.38), ‘प्राग्दिशो विभक्तिः’ (5.3.1) इति सूत्राधिकारे तसिलादितद्वितप्रत्ययानामपि ‘विभक्तिः’ इति नाम। तेषु च केचित् प्रत्ययाः कालविशेषं बोधयन्ति केचित् अधिकरणं पुनश्च केचित् प्रकारं बोधयन्ति। सुब्विभक्तिः प्रथमा, द्वितीया, तृतीया, चतुर्थी, पञ्चमी, षष्ठी, सप्तमी चेति सप्तधा भवति। सापि पुनः एकैका एकवचनद्विवचनबहुवचनभेदेन¹ त्रिधा भवतीति आहत्य सुब्विभक्तिप्रत्यया एकविंशतिः। यथा- ‘सु-औ-जस्-अम्-औट्-शस्-टा-भ्याम्-भिस्-डे-भ्याम्-भ्यस्-डसि-भ्याम्-भ्यस्-डस्-ओस्-आम्-डि-ओस्-सुप्’ (4.1.2) इति सूत्रेण विहिताः। सम्बोधनमपि प्रथमाविभक्तिभेद एव।² सुप्-प्रत्ययाः तावत् कर्माद्यर्थान् बोधयन्तीति वयं जानीम एव।³ इदानीं सुप्रत्ययेष्वपि कतरो वा प्रत्ययः कं वा अर्थं बोधयति। तेन वाक्यस्थपदयोः को वा सम्बन्धः परिज्ञातुं शक्यत इति प्रयतिष्यामहे। तदर्थमिह सुब्विभक्तिः तद्वोध्यमर्थमनुलक्ष्य चतुर्धा विभज्यते।

1. कारकविभक्तिः
2. कारकेतरविभक्तिः
3. उपपदविभक्तिः
4. कर्मप्रवचनीयविभक्तिः

¹ सुपश्च त्रीणि त्रीणि पदानि एकश एकवचनद्विवचनबहुवचनसंज्ञानि भवन्ति। इति काशिकायाम् ‘सुप्’ (1.4.103)

² ‘सम्बोधने च’ (2.3.47)

³ सुपां कर्मादयोऽप्यर्थाः सङ्ख्या चैव तथा तिङाम्... ‘सार्वधातुके यक्’ (3.1.67) इति सूत्रभाष्ये

3.1 कारकविभक्तिः

‘कारके’ (1.4.23) इत्यधिकारे यान्युक्तानि कारकाणि तानि याभिधत्ते सा विभक्तिः ‘कारकविभक्तिः’ इत्युच्यते। अत्र किं नाम कारकमिति जिज्ञासायामुच्यते। करोति=निर्वर्तयति, जनयति, उत्पादयति वा क्रियां यत्, तत् कारकम्। एतदेव ‘क्रियाजनकत्वं कारकत्वम्’ इति कारकलक्षणमुच्यते। क्रियाजनकस्य कर्तुः क्रियायामेवान्वयो भवति। तच्च कारकं कर्ता, कर्म, करणम्, सम्प्रदानम्, अपादानम्, अधिकरणम् इति षोढा।

3.1.1 कर्ता

‘स्वतन्त्रः कर्ता’ (1.4.54) यत्सर्वेषु साधनेषु सन्निहितेषु कर्ता प्रवर्तयिता भवति। यथा पचनक्रियायां पाचकः। अयं पचनक्रियायां स्वतन्त्रः। अस्य प्रेरकः क्रियायां संयोजको वा अन्यो नापेक्षितः। स च कर्ता अधिव्याकरण-शास्त्रमनेकविधः वर्तते। कथमिति अधस्तात् परिशीलयामः।

‘पाचकः स्थाल्यां काष्ठैः तण्डुलान् पचति’ इति वाक्ये पाचकः कर्ता, स्थाली अधिकरणम्, काष्ठानि करणानि, तण्डुलाः च कर्म इति वयं जानीमः। परं पाचकः पचति, स्थाली पचति, काष्ठानि पचन्ति इति वाक्यान्यपि प्रयुज्यन्ते। कथमत्र करणाधिकरणयोः कर्तृत्वव्यपदेश इत्याकाङ्क्षायामुच्यते- अत्र त्रिष्वपि वाक्येषु प्रयुक्ता पचतीति क्रिया न समाना, अपि तु भिन्ना। उक्तञ्च भाष्ये कोऽसौ प्रतिकारकं क्रियाभेदः पचादीनाम्?

अधिश्चरणोदकसेचनतण्डुलावपनैधोपकर्षणक्रियाः प्रधानस्य कर्तुः पाकः।⁴

यदा पचति इत्यनेन प्रधानकर्तुः व्यापारस्य अर्थात् चुल्लिकायाः उपरि पात्रस्य स्थापनम्, जलस्य निक्षेपणम्, तण्डुलस्थापनम्, काष्ठेषु च अग्निप्रदीपनम् इत्यादिरूपस्य व्यापारस्य कथने विवक्षा भवति तदा ‘पाचकः पचति’ इति वाक्यप्रयोगः।

द्रोणं पचत्याढकं पचतीति सम्भवनक्रिया धारणक्रिया चाधिकरणस्य पाकः।

यदा पुनः द्रोणपरिमाणं तण्डुलं धारयति, आढकपरिमाणं तण्डुलं धारयति इति धारणक्रियारूपव्यापारस्य विवक्षा तदा ‘स्थाली पचति’ इति प्रयोगः।

एधाः पक्ष्यन्त्याविक्लित्तेर्ज्वलिष्यन्तीति ज्वलनक्रिया करणस्य पाकः।

यदा पुनः विक्लेदनपर्यन्तं पर्याप्तोष्णताप्रापकरूपव्यापारस्य विवक्षा तदा ‘एधाः पक्ष्यन्ति’ इति प्रयोगः। एवं क्रियाभेदात् कारकभेदो भवति। अत एव विवक्षाधारेण करणादिकारकाणामपि कर्तृत्वेन व्यवहारो भवति।

एवं विवक्षाधारेण कियन्तो वा कर्तृप्रकाराः भवितुमर्हन्तीति रामकृष्णमाचार्युलु महाभागैः [Ramakrishna-macharyulu (2017)] अधिव्याकरणशास्त्रं सविस्तरमन्वाख्यातम्। तदिह यान्त्रिकभाषाविश्लेषणक्रमे सर्वेऽप्येते कर्तृप्रभेदा उपकाराय कल्पन्ते उत न? यदि केचनैव कर्तृप्रभेदा उपकाराय कल्पन्त इति चेत् ते च के? इति क्रमशोऽनुशीलयामः

⁴ ‘कारके’ (1.4.23)

1. मुख्यकर्ता।

लोकव्यवहारे क्रियायाः कर्तृरूपेण स्वीक्रियमाणः। यथा पचनक्रियायां पाचकः। अयं च पुनः द्विविधः चेतनः अचेनश्च। चेतनः - 'देवदत्तः' पचति। अचेतनः - 'शकटः' गच्छति।

2. करणकर्ता

'काष्ठानि पक्ष्यन्ति।' - सामान्यव्यवहारे काष्ठानि करणानि इदानीं कर्तृरूपेण विवक्षितानि।

3. अधिकरणकर्ता।

'स्थाली पचति।' - स्थाली (कुकरपात्रं) सामान्यव्यवहारे अधिकरणं तस्येदानीं कर्तृरूपेण विवक्षा।

4. कर्मकर्ता।

'तण्डुलाः पच्यन्ते स्वयमेव।' - सामान्यव्यवहारे तण्डुलाः कर्मभूता इदानीं कर्तृरूपेण विवक्षिताः⁵।

5. अनुभवीकर्ता।

'वृक्षः जायते/अस्ति/विपरिणमते/वर्धते/अपक्षीयते/विनश्यति।' जायते-अस्ति-वर्धते-विपरिणमते-अपक्षीयते-विनश्यति⁶ इति एते षड्भावविकाराः। उत्पत्तिः, सत्ता, वृद्धिः, विपरिणामः, अपक्षयः, विनाश इत्येते सर्वस्यापि वस्तुविशेषस्य सहजाः विकाराः। सर्वं हि चेतनाचेतनरूपं पदार्थजातमेतान् विकाराननुभवति न तु तदर्थं प्रयतते। अतः एतादृशानां क्रियाणां कर्ता 'अनुभवीकर्ता' इति स्वीक्रियते।

6. हेतुः/प्रयोजककर्ता/प्रेरकः।

'देवदत्तः विष्णुमित्रेण पाचयति'- विष्णुमित्रः पचति, तं विष्णुमित्रं देवदत्तः पाकार्थं प्रेरयति इत्यर्थः। अत्र प्रेरको देवदत्तः हेतुः, प्रयोजकः, प्रेरकः इत्यादि शब्दैरुच्यते। वस्तुतः यः क्रियां करोति सः प्रयोज्य इत्युच्यते। यथात्र विष्णुमित्रः। अत्र देवदत्तविष्णुमित्रयोर्मध्ये प्रयोज्यप्रयोजकभावः सम्बन्धो भवति।

7. मध्यस्थकर्ता।

'देवदत्तः यज्ञदत्तेन विष्णुमित्रेण पाचयति' अत्र यज्ञदत्तः मध्यस्थकर्ता।

अधिशास्त्रमिहास्माभिः कर्तृप्रभेदा दृष्टाः। इदानीं चिन्त्यते यत् यान्त्रिकभाषाविश्लेषणप्रसङ्गेऽपि किं एतावन्तः कर्तृप्रभेदाः यन्त्रेणापि विश्लेषयितुं शक्याः उत न? समाधानं तु न इत्येव। परन्तु सर्वेऽपि कर्तृप्रकाराः विश्लेषयितुं नैव शक्या इत्यपि नास्ति। यतो हि भाष्यकारो वदति सुपां कर्मादयोऽप्यर्थाः सङ्ख्या चैव तथा तिङाम् 'सार्वधातुके यक्' (3.1.67) सुप् इत्यादिविभक्तिप्रत्ययाः कर्मादिकमर्थं बोधयन्तीति। अतो विभक्तिप्रत्ययमात्रेण यत्र कर्त्रादिप्रभेदस्य प्रत्यायनं भवति तत्र ते सर्वेऽपि प्रभेदाः यन्त्रेण विश्लेषयितुं शक्याः। यत्र पुनः विभक्त्युत्तरमर्थमाश्रित्य अथवा योग्यताधारेण कर्त्रादिप्रभेदनिश्चयो भवति, तादृशेषु स्थलेषु न शक्या इति। यथा कर्तृप्रकारेषु चेतनाचेतनत्वज्ञानं तु पदार्थद्वारैव सम्भवति। अतो यन्त्रेण यदा वाक्यं विश्लेष्यते तदा पदार्थज्ञानाभावात् चेतनाचेतनत्वरूपकर्तृभेदस्य अभिज्ञानं न भवति। परन्तु पदाधारेण अर्थात् विभक्त्याधारेण कर्ता पुनः प्रयोजककर्ता इति सम्बन्धद्वयं निश्चयेन विश्लेषयितुं शक्नुमः। यतो हि लकारेण यत्र कर्ता अभिधीयते, तत्र 'अभिहिते प्रथमा' इति नियमेन प्रथमाविभक्तिर्भवति। यत्र पुनरभिधानं नास्ति तत्र तु 'कर्तृकरणयोस्तृतीया'

⁵ सम्प्रदानस्य कर्तृत्वविवक्षा तु नास्ति। तथा अपादानस्यापि।

⁶ षड्भावविकाराः भवन्तीति वार्ष्णीयिणिः, निरुक्तम् (प्रथमाध्यायः)

(2.3.18) इति सूत्रेण अनभिहितकर्तारि तृतीयाविभक्तिर्भवति। एवं प्रथमया तृतीयया च विभक्त्या 'कर्ता' इति सम्बन्धो निर्धार्यते। यत्र च पुनः णिजन्तप्रयोगः तत्र तृतीयया विभक्त्या 'प्रयोजककर्ता' इति सम्बन्धो बोध्यते। एवं क्रमेण यत्र यत्र विभक्त्यादिषु कापि विशिष्टा सूचना प्राप्यते तत्र तत्र विशिष्टः सम्बन्धो निर्धार्यते। यत्र च पुनः विशिष्टा सूचना नास्ति तत्र तु सामान्येन 'कर्ता' इति सम्बन्धोऽङ्क्यते। अत एव करणकर्ता, अनुभवीकर्ता, मध्यस्थकर्ता इत्यादयः केवलं 'कर्ता' इति सम्बन्धेनैवात्र व्यवहियन्ते।

3.1.2 कर्म

'कर्तुरीप्सिततमं कर्म' (1.4.49) इति सूत्रादारभ्य 'हृक्रोरन्यतरस्याम्' (1.4.53) इति पञ्चभिः सूत्रैरीप्सितानीप्सिता-दिभेदेन पाणिनिः कर्मसंज्ञां शास्ति। भर्तृहरिश्च पुनस्तानेव कर्मप्रभेदानेवं विवृणोति।

निर्वर्त्यं च विकार्यं च प्राप्यं चेति त्रिधा मतम् ।

तत्रेप्सिततमं कर्म चतुर्थान्यत्तु कल्पितम्॥

औदासीन्येन यत्प्राप्यं यच्च कर्तुरनीप्सितम् ।

संज्ञान्तरैरनाख्यातं यद्यच्चाप्यन्यपूर्वकम्॥ (वाक्यपदीयम् 3.7.45-46)

एवं च कृत्वा कर्म ईप्सितानीप्सितोदासीनाकथितभेदेन चतुर्धा भवति। तदेकैकमधस्ताद् विव्रियते।

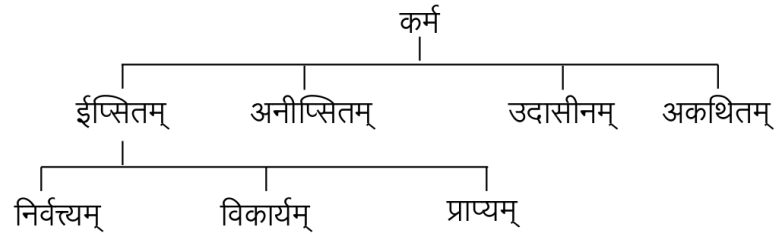

चित्रम् 3.1: कर्मप्रभेदाः

1. ईप्सिततमम्

कर्तुः क्रियया यदाप्तुमिष्टतमं भवति तत् ईप्सिततमंकर्म भवति।⁷ यथा - बालकः फलं खादति। अत्र खादति क्रियया 'फलम्' आप्तुमिष्टतमत्वात् 'ईप्सिततमम्' कर्म इति ज्ञायते। ईप्सिततमपि कर्म पुनः निर्वर्त्यम्, विकार्यम्, प्राप्यम् इति त्रिविधं भवति।

(a) निर्वर्त्यम्

यदसज्जायते सद्वा जन्मना यत्प्रकाशते तन्निर्वर्त्यम्। (वाक्यपदीयम् 3.7.49)

यथा 'घटं करोति।' एतावत्पर्यन्तं यो घटो नासीत् तस्य जन्म उत्पत्तिरत्र विवक्षिता। कुलालः स्वक्रियाद्वारा उत्पत्तेराश्रयरूपेण जायमानं घटमिच्छतीति घटो निर्वर्त्यं कर्म भवति।

⁷ 'कर्तुरीप्सिततमं कर्म' (1.4.49)

(b) विकार्यम्

विकार्यं च कर्म द्वेधा व्यवस्थितम्॥

प्रकृत्युच्छेदसम्भूतं किञ्चित्काष्ठादिभस्मवत् ।

किञ्चिद्गुणान्तरोत्पत्त्या सुवर्णादिविकारवत्॥ (वाक्यपदीयम् 3.7.50)

यस्य धातोः कर्मद्वयं भवति, तयोरेकस्य कर्मणः विकाररूपं यत् कर्म तदेव द्वितीयं कर्म 'विकार्यकर्म' इत्युच्यते। यथा 'देवदत्तः तण्डुलान् ओदनं पचति।' अत्र 'तण्डुलान्' इति कर्मपदं ते एव तण्डुलाः पुनः विक्लितेः समनन्तरम् ओदनत्वेन विकारं प्राप्नुवन्ति। अतः ओदनमत्र विकार्यकर्म भवति। एवमेव 'देवदत्तः काष्ठानि भस्म करोति' इत्यप्युदाहरणम्। इह 'भस्म' इत्येतत् प्रथमप्रकारकं विकार्यकर्म तस्य प्रकृतिः 'काष्ठानि'। अत्र प्रकृतेः नाशे सत्येव विकारस्य सम्भवो भवति। यत्र पुनः प्रकृतेर्नाशो न भवति परन्तु तत्र गुणान्तरोत्पत्तिः विकारत्वेन भवति तद् द्वितीयप्रकारकं विकार्यकर्म। यथा 'सुवर्णकारः सुवर्णं कुण्डलं करोति।'।

एतादृशेषु स्थलेषु सर्वदा कर्मद्वयं श्रूयते। प्रथमं प्रकृतिकर्म द्वितीयं तु विकार्यकर्म। एतच्च अर्थाधारेण/ योग्यताधारेण निश्चेतुं शक्यम्। आकाङ्क्षाधारेण अर्थात् कर्मपदद्वये विद्यमानद्वितीया-विभक्त्या केवलं कर्म इति सम्बन्धो बोध्यते इत्यर्थः। परन्तु अत्र श्रूयमाणः 'कृ'धातुः न द्विकर्मकः। अत एवात्र अस्माभिः प्रथमपदस्य क्रियायां 'कर्म' इति सम्बन्धः, द्वितीयपदस्य तु 'कर्मसमानाधिकरणम्' इति सम्बन्धः प्रदर्श्यते।

(c) प्राप्यम्

क्रियाकृतविशेषाणां सिद्धिर्यत्र न गम्यते।

दर्शनादनुमानाद्वा तत्प्राप्यं इति कथ्यते॥ (वाक्यपदीयम् 3.7.51)

यत्र क्रियाविशेषेण जायमानं फलं संयोगादिरूपं क्रियायाः पूर्वं वा परं वा वस्तुनि न लक्षयितुं शक्यम्। अतः तदाश्रयं प्राप्यकर्म इत्युच्यते। यथा चित्रं पश्यति। अत्र कस्यचिद्दर्शनक्रियायाः तद्विषयभूते चित्रे न कश्चिद्विकारो न वा कोऽपि गुणविशेषो जायते। अतः चित्रं पश्यति, ग्रामं गच्छति इत्यादौ द्वितीयान्तं पदं प्राप्यकर्म इति।

2. उदासीनम्

यश्च वस्तुविशेषः कर्तृक्रियाजन्यफलाश्रयो भवति किन्तु कर्तुः इच्छाविषयो न भवति, अनिच्छाया अपि विषयो न भवति तादृशम् 'उदासीनम्' कर्म इत्युच्यते। यथा 'ग्रामं गच्छन् तृणं स्पृशति।' अत्र ग्रामः कर्तुः स्वक्रियाजन्यसंयोगाश्रयत्वेनेप्सितः। न तु तृणं तथा स्वक्रियाजन्यत्वाचप्रत्यक्षविषयत्वेनेप्सितम्। अथापि ग्रामगमने तृणस्पर्शस्य अनिवार्यतयानिच्छयापि तृणस्पर्शः क्रियते। तत्र च तृणं कर्म भवति। एवञ्चात्र तृणे ईप्सितत्वमपि नास्ति। अनीप्सितत्वमपि नास्तीति 'उदासीनम्' कर्म भवति।

3. अनीप्सितम्

यस्तु वस्तुविशेष इच्छाविषयो न भवति, वस्तुतः अनीप्सितो भवति। ईप्सिततमक्रियासम्बन्धेन ईप्सित-तमकर्मवत् 'अनीप्सितम्'⁸ कर्म भवति। यथा 'विषं भुङ्क्ते।'

4. अकथितम्

वस्तुतः यत् सम्प्रदानमपादानमधिकरणं वा सम्प्रदानादिरूपेण न स्वीकृतम् किन्तु कारकत्वेन क्रिया-जनकत्वमात्रेण विवक्षितम्, तदा तत्कारकम् 'अकथितं'⁹ कर्म भवति। उदाहरणानि-

- | | |
|--|---|
| <ul style="list-style-type: none"> • गोपालः गां पयः दोग्धि। • ब्राह्मणः बलिं वसुधां याचते। • राजा गर्गान् शतं दण्डयति। • बालः वृक्षं फलानि अवचिनोति। • देवासुरगणः सुधां क्षीरनिधिं मथ्नाति। • चोरः देवदत्तं शतं मुष्णाति। • चैत्रः देवदत्तं शतं जयति। • गोपालः गां व्रजम् अवरुणद्धि। | <ul style="list-style-type: none"> • बालः माणवकं पन्थानं पृच्छति । • गुरुः माणवकं धर्मं शास्ति। • गुरुः माणवकं धर्मं ब्रूते। • देवदत्तः ग्रामं अजां नयति। • देवदत्तः ग्रामं अजां हरति। • देवदत्तः ग्रामं अजां कर्षति। • देवदत्तः ग्रामं अजां वहति। |
|--|---|

'गोपालः गां पयः दोग्धि' इत्यत्र गोपालः कर्ता। सः गोः दोहनं करोति। दोहनं नाम गोः शरीरात् पयसः विभागानुकूलव्यापारः। विभागे च गौरवधिभूतास्तीति वस्तुतोऽपादानं भवति। यदा गौरपादानत्वेन विवक्षा तदा 'गोपालः गोः पयः दोग्धि' इति वाक्यं स्यात्। यदा पुनः गौरपादानमिति न स्वीक्रियते, परन्तु दोहनक्रियासम्बन्धि किञ्चित् कारकमिति विवक्षा भवति तदा गोः कर्मसंज्ञा भवति। कर्मत्वात् तत्र द्वितीया। एवमेव दुह् धातोः पयोऽपि कर्मेति कृत्वा तत्रापि द्वितीया भवति। एतादृशेषु प्रयोगेषु कर्मद्वयं प्रयुज्यते इत्यतो दुहादिधातवो द्विकर्मका इत्युच्यन्ते। अत्र अकथितं यत्कर्म तत् गुणत्वात् 'गौणकर्म' इत्याख्यायते। ईप्सिततमं कर्म तु प्रधानत्वात् 'मुख्यकर्म' इत्यभिधीयते। कर्तरिप्रयोगे गौणमुख्यकर्मज्ञानं तु अर्थाधारेणैव भवितुमर्हति। पदज्ञानपुरस्सरं न भवतीति यावत्। यतो ह्युभयत्रापि द्वितीयाविभक्तिः समानैव। कर्मणिप्रयोगे तु गौणमुख्यकर्मणि भिन्नविभक्तित्वात् पदज्ञानपुरस्सरमेव गौणमुख्यकर्मज्ञानं भवति। यथा भाष्यकार आह प्रधानकर्मण्याख्ये लादीनाहुर्द्विकर्मणाम्। 'प्रधानकर्मण्यभिधेये द्विकर्म-काणां धातूनां कर्मणि लादयो भवन्ति।'¹⁰ 'अजां नयति ग्रामम्', 'अजा नीयते ग्रामम्', 'अजा नीता ग्राममिति।' लकारेणात्र प्रधानकर्मणोऽभिधानं भवति। अतः 'अभिहिते प्रथमा' इति नियमेनात्र प्रथमा विभक्तिः। अनया एव प्रथमाविभक्त्या 'अजा' इति प्रधानं कर्म इति निश्चेतुं शक्यम्। एवमेवानभिहितं यत् कर्म तत्र 'अनभिहितकर्मणि द्वितीया'¹¹ इति नियमेन द्वितीयाविधानाद् द्वितीयया विभक्त्यात्र 'ग्रामम्' इति पदं गौणकर्म इति निश्चीयते।

⁸ 'तथायुक्तं चानीप्सितम्' (1.4.50)

⁹ 'अकथितं च' (1.4.51)

¹⁰ 'अकथितं च' (1.4.51)

¹¹ 'कर्मणि द्वितीया' (2.3.2)

अप्रधाने दुहादीनाम् - अप्रधाने दुहादीनां कर्मणि लादयो भवन्तीति वक्तव्यम्। 'दुह्यते गौः पयः।' दुहादिधातूनां प्रयोगे तु लकारस्य वाच्यं गौणकर्म भवति। अत एवात्र प्रथमाविभक्त्यन्तं गौणकर्म एवं द्वितीयाविभक्त्यन्तं प्रधानकर्म इति विश्लेषयितुं शक्यते।

प्यन्ते कर्तृश्च कर्मणः - ये गत्यर्थादयो धातवः अप्यन्तावस्थायामपि सकर्मका प्यन्तावस्थायां पुनः 'गतिबुद्धिप्रत्यवसानार्थशब्दकर्माकर्मकाणामणि कर्ता स णौ' (1.4.52) इतिसूत्रेण द्विकर्मका जाताः, तेषु प्यन्तावस्थायां यदुत्तरसूत्रेणोपजातं कर्म तत्र लादयो भवन्ति। अर्थात् प्रयोज्यकर्तारम् अभिधातुं तत्र लकारः (प्रत्ययः) भवतीत्यर्थः।¹² अतः प्रथमाविभक्त्यन्तं 'प्रयोज्यकर्ता' इति ज्ञातुं शक्यते। यथा- 'देवदत्तेन यज्ञदत्तो ग्रामं गम्यते/गमयितव्यः/गमितः/ सुगमः।'

बुद्धिभक्षार्थयोः शब्दकर्मकाणां निजेच्छया¹³ इति पुनस्तत्रैव बुद्ध्यर्थक-भक्षार्थक-शब्दकर्मकधातूनां णिजन्तप्रयोगे लकारस्याभिधानं वक्तुः निजेच्छया भवति। यथा- 'गुरुणा माणवकः धर्मं बोध्यते/बोधितः/ बोधयितव्यः।' अत्र लकारस्य वाच्यत्वेन प्रयोज्यकर्ता विवक्षितः। 'गुरुणा माणवकं धर्मः बोध्यते/बोधितः/ बोधयितव्यः।' अत्र तु प्रधानकर्म एव लकारस्य वाच्यत्वेन विवक्षितम्।¹⁴ एवं भक्षार्थके- 'मात्रा शिशुः ओदनं खाद्यते।' 'मात्रा शिशुं ओदनः खाद्यते' इति वा। शब्दकर्मणां - 'अध्यापकेन छात्रः वेदं पाठ्यते।' 'अध्यापकेन छात्रं वेदः पाठ्यते' इति वा।

एतादृशेषु पुनः वैकल्पिकविभक्तिप्रसङ्गेषु यन्त्रेणोभयविधसम्बन्धाः प्रस्थाप्यन्ते। यथा प्राक्तनोदाहरणे 'वेदः' इति प्रथमान्तमपि कर्म, 'वेदम्' इति द्वितीयान्तमपि कर्म भवितुमर्हति। एवमेव 'छात्रः' इति प्रथमान्तमपि प्रयोज्यकर्ता, 'छात्रम्' इति द्वितीयान्तमपि प्रयोज्यकर्ता भवितुमर्हति। प्रथमान्तपदं तु अभिहितं कर्म, द्वितीयान्तपदम् अनभिहितं कर्मः इति विवेकः। प्रसङ्गे चास्मिन्नध्येत्रा स्वयमेव सार्थकसम्बन्धं चित्वा वाक्यार्थोऽवगन्तव्यो भवति।

एवं क्रमेण कर्मभेदान् प्रतिपादयन् आचार्यः पाणिनिः विशिष्टस्थलेषु अधिकरणकर्त्रादिकारकप्रसङ्गे कर्मसंज्ञामनु-शास्ति। येन च कर्माश्रया द्वितीयाविभक्तिस्तत्र भवति। यथा-

1. अन्यपूर्वकं कर्म आधारकर्म

अधि इत्युपसर्गपूर्वकं शीङ्, स्था, आस् इति धातूनां प्रयोगे आधारभूतस्य 'अधिशीङ्स्थाऽसां कर्म' (1.4.46) इति सूत्रेण कर्मसंज्ञा शिष्यते। कर्मत्वादेवात्र द्वितीया विधीयते। यथा 'हरिः वैकुण्ठं अधिशेते।' अत्रार्थिकस्तरे वैकुण्ठस्याधिशयनक्रियाया आधारत्वादधिकरणमित्यर्थः फलति। परन्तु वाक्यस्तरे कर्म-त्वाश्रयेण विहिता द्वितीयाविभक्तिस्तु कर्म इति सम्बन्धमेव प्रतिपादयति।

'अभिनिविशश्च' (1.4.47) अभिनिपूर्वस्य¹⁵ विशतेराधारो यः, तथा 'उपान्वध्याङ्वसः' (1.4.48) उप, अनु, अधि, आ इत्येवं पूर्वस्य वसतेराधारो यः सोऽपि कर्म भवति। तथा चोदाहरणानि- 'ग्रामम् अभिनि-विशते', 'ग्रामम् उपवसति सेना', 'पर्वतम् उपवसति', 'ग्रामम् अनुवसति', 'ग्रामम् अधिवसति', 'ग्रामम्

¹² गतिबुद्धीत्यनेन यस्य प्रयोज्यस्य कर्मसंज्ञा विधीयते तस्मिन्वाच्ये सर्वेषु गत्यर्थादिषु धातुषु लादयो भवन्तीत्यर्थः। तत्रैव भाष्ये प्रदीपः।

¹³ तत्रैव न्यासः

¹⁴ माणवकं धर्मं बोधयतीत्यादावनियतो गुणप्रधानभाव इत्याहुः। धर्मप्रतिपादनपरत्वे वाक्यस्य धर्मस्य प्राधान्यं, माणवकस्य गुणभावः। माणवकसंस्कारपरायां तु प्रवृत्तौ माणवकस्य प्राधान्यं, धर्मस्य गुणभावः। तत्रैव भाष्ये प्रदीपः।

¹⁵ अभिनीति सङ्घातग्रहणम्। काशिका

आवसति' इति।

वसेरशयर्थस्य प्रतिषेधो वक्तव्यः¹⁶ यदा उपपूर्वक वस् धातोः अश्रातिरित्यर्थः तदा यः आधारः सः कर्म न भवति। अतः तत्र सप्तमी एव। ग्रामे उपवसति। ग्रामे भोजननिवृत्तिं करोति इत्यर्थः।

2. प्रयोज्यकर्म

गत्यर्थकाः, बुद्ध्यर्थकाः, प्रत्यवसानार्थकाः, शब्दकर्मकाः, अकर्मकाश्च ये धातवः तेषां णिजन्तप्रयोगे यः प्रयोज्यकर्ता सः कर्म¹⁷ भवति। अतः तत्र द्वितीयाविभक्तिर्भवति। यथा 'दशरथः रामं वनं गमयति।' इदानीमत्र प्रयोज्यकर्तारि 'रामम्' इति पदे कर्मत्वात् द्वितीया। पुनः कर्तुः ईप्सिततमत्वात् 'वनम्' इति पदे अपि द्वितीयाविभक्तिः। वाक्यविश्लेषणावसरे उभयमपि कर्म इति दर्शयितुं न शक्यते। यतो हि 'गम्' धातुर्न द्विकर्मकः। अतः प्रथमं प्रयोज्यकर्ता इति द्वितीयं कर्म इति विश्लेष्यते।

3. गतिकर्म

गत्यर्थधातूनां प्रयोगे यत् चतुर्थ्यन्तं पदं तद् 'गतिकर्म' इत्युच्यते। 'गत्यर्थकर्मणि द्वितीयाचतुर्थ्यौ चेष्टायामनध्वनि' (2.3.12) इति सूत्रेण कर्मणि चतुर्थी शासनात्। यथा 'रामः वनाय गच्छति।'

4. क्रुधादिकर्म

क्रुधद्रुहोरुपसृष्टयोरुपसर्गसम्बद्धयोः यं प्रति कोपः, तदपि कर्मसंज्ञं भवति। देवदत्तम् अभिक्रुध्यति। देवदत्तम् अभिद्रुह्यति।

एवं कर्मप्रभेदाः प्रतिपादिताः सन्ति।

यथैवैकं अपादानं शास्त्रे भेदेन दर्शितम्।

तथैकं एव कर्मापि भेदेन प्रतिपादितम् (वाक्यपदीयम् 3.7.78)

एवंविधेषु कर्मप्रभेदेषु कर्मणि प्रयोगे प्रथमाद्वितीयाविभक्तिभ्यां मुख्यकर्म, गौणकर्म इति सम्बन्धौ निश्चेतुं शक्नुमः। गत्यर्थधातूनां प्रयोगे चतुर्थीविभक्त्या गतिकर्म, णिजन्तप्रयोगे च पुनः गत्यर्थादिधातुभिः योगे द्वितीयया विभक्त्या प्रयोज्यकर्ता इत्यपि सम्बन्धौ विश्लेषयितुं शक्नुमः। एतदतिरिच्य सर्वेषामपि कर्मप्रभेदानां ज्ञान-मर्थाधारेणैव भवति। द्वितीयाविभक्त्या तु सामान्यं कर्मत्वं प्रत्याय्यते इति तत्र केवलं 'कर्म' इति सम्बन्धेनाङ्कनं क्रियते।

3.1.3 करणम्

क्रियायाः परिनिष्पत्तिः यद्ब्रह्मापारादनन्तरम् ।

विवक्ष्यते यदा यत्र करणं तत्तदा स्मृतम्॥ (वाक्यपदीयम् 3.7.90)

¹⁶ वार्तिकम् (1.4.48)

¹⁷ 'गतिबुद्धिप्रत्यवसानार्थशब्दकर्माकर्मकाणामपि कर्ता स णौ' (1.4.52)

‘साधकतमं करणम्’ (1.4.42) ‘क्रियासिद्धौ यत् प्रकृष्टोपकारकं विवक्षितं तत् साधकतमं करणं भवति।’ ‘परशुना छिनत्ति।’ अत्र छेदनक्रियायां परशोः साधकतमत्वात् करणत्वम्। ‘कर्तृकरणयोस्तृतीया’ (2.3.18) इति अनभिहिते करणे तृतीया शासनात् तृतीयान्तस्य क्रियायां करणत्वेनान्वयः। हेतावपि तृतीया भवति। तत्र करणत्वहेतुत्वयोः निश्चयः कथं वा क्रियते इति विषयः योग्यताविषयके पञ्चमाध्याये सविस्तरं विचार्यते।

3.1.4 सम्प्रदानम्

‘कर्मणा यमभिप्रैति स सम्प्रदानम्’ (1.4.32) सम्यक् प्रदीयते यस्मै तत् ‘सम्प्रदानम्’ इति व्युत्पत्तिः। अनया व्युत्पत्त्या यद्वस्तु यस्मै स्वत्वनिवृत्तिपूर्वकं समर्प्यते तत् सम्प्रदानं भवति। देयद्रव्योद्देश्यं सम्प्रदानमित्यर्थः। ‘देवदत्तः विप्राय गां ददाति’ इह देवदत्तः स्वस्वत्ववतीं गां स्वस्वत्वनिवृत्तिपूर्वकं विप्राय ददातीति विप्रोऽत्र सम्प्रदानम्। एवं ‘रजकाय वस्त्रं ददाति’ इत्यत्र तु न तथा सम्प्रदीयते। यतो हि वस्त्राणि पुनः स्वीकरणाय रजकाय दीयन्ते। अत्र स्वत्वनिवृत्तिः नास्ति। एवमेव ‘गुरुः शिष्याय चपेटां ददाति’ इत्यादिषु स्थलेषु गुणत्वेन सम्प्रदानत्वव्यवहारः। ‘चतुर्थी सम्प्रदाने’ (2.3.13) इति तत्र चतुर्थीविभक्तेर्विधानमस्तीति कृत्वा दानार्थकधातूनां प्रयोगे चतुर्थ्यन्तस्य पदस्य सम्प्रदानत्वेन विश्लेषणं क्रियते। पुनः दानार्थकधातुव्यतिरिक्तस्थलेषु केषुचित् परिगणितधातुषु पाणिनिना सम्प्रदानत्वम् अनुशिष्यते। ते च सम्प्रदानाकाङ्क्षा धातवः के इति जिज्ञासायाम् अधस्तनानि सूत्राण्यनुशीलयामः। यत्र च प्रयुक्तधातूनां सङ्कलनेन सम्प्रदानाकाङ्क्षायुतधातूनाम् एका सूची निर्मिता भवति। या च सूची परिषिष्टे संलग्ना वर्तते। इह सम्प्रदानत्वेन सह कश्चन विशिष्टार्थोऽपि सङ्गृह्यते। स च अधस्ताद् अवलोकयामः।

1. ‘रुच्यर्थानां प्रीयमाणः’ (1.4.33)

रुचिना समानार्थाः रुच्यर्थाः। अन्यकर्तृकोऽभिलाषो रुचिः। रुच्यर्थानां धातूनां प्रयोगे प्रीयमाणो योऽर्थः तत् सम्प्रदानं भवति। ‘देवदत्ताय रोचते मोदकः।’ ‘यज्ञदत्ताय स्वदतेऽपूपः।’ अत्र चतुर्थ्यन्तस्य पदस्य सम्प्रदानकारकत्वेन सह ‘प्रीयमाणः’ इति विशेषार्थोऽवगन्तुं शक्यते।

2. ‘श्लाघहुङ्स्थाशपां ज्ञीप्स्यमानः’ (1.4.34)

श्लाघ, हुङ्, स्था, शप इत्येतेषां ज्ञीप्स्यमानो योऽर्थस्तत् सम्प्रदानं भवति। ज्ञीप्स्यमानः ज्ञपयितुमिष्यमाण इति यावत्। ‘देवदत्ताय श्लाघते।’ देवदत्तं श्लाघमानस्तां श्लाघां तमेव ज्ञपयितुमिच्छतीत्यर्थः। एवं ‘देवदत्ताय हुते।’ ‘यज्ञदत्ताय तिष्ठते।’ ‘देवदत्ताय शपते।’ इत्यादिषु चतुर्थ्यन्तस्य पदस्य सम्प्रदानकारकत्वेन सह ‘ज्ञीप्स्यमानः’ इति विशेषार्थः।

3. ‘धारेरुत्तमर्णः’ (1.4.35)

धारयतेः प्रयोगे उत्तमर्णो योऽर्थः तत् सम्प्रदानं भवति। ‘देवदत्ताय शतं धारयति’ अत्र चतुर्थ्यन्तस्य पदस्य सम्प्रदानकारकत्वेन सह ‘उत्तमर्णः’ इति विशेषार्थो ज्ञायते।

4. ‘स्पृहेरीप्सितः’ (1.4.36)

स्पृह धातोः ईप्सितो योऽर्थः तत् सम्प्रदानं भवति। ईप्सित इत्यभिप्रेत उच्यते। ‘पुष्पेभ्यः स्पृहयति।’

‘फलेभ्यः स्पृहयति।’ अत्र चतुर्थ्यन्तस्य पदस्य सम्प्रदानकारकत्वेन सह ‘ईप्सितः’ इति विशेषोऽर्थः। यदा पुनः सोऽर्थ ईप्सिततमो भवति तदा कर्तुरीप्सिततमं कर्मेत्यनुशासनात् ‘पुष्पाणि स्पृहयति’ इति द्वितीयाविभक्तिरेवात्र भवति। एवं च कृत्वा चतुर्थ्यन्तस्य पदस्य ईप्सित इत्यर्थः, द्वितीयान्तस्य च ईप्सिततम इति विभागेन विश्लेषणं कर्तुं शक्नुमः।

5. ‘क्रुधदृहेर्ष्याऽसूयार्थानां यं प्रति कोपः’ (1.4.37)

क्रुधाद्यर्थानां प्रयोगे यं प्रति कोपः तत् सम्प्रदानं भवति। ‘देवदत्ताय क्रुध्यति।’ ‘देवदत्ताय द्रुह्यति।’ ‘देवदत्ताय ईर्ष्यति।’ ‘देवदत्ताय असूयति।’ अत्र चतुर्थ्यन्तपदेन कोपोद्देश्यं निर्दिश्यते।

6. ‘राधीक्ष्योर्यस्य विप्रश्नः’ (1.4.39)

राधेरीक्षेश्च कारकं सम्प्रदानसंज्ञं भवति। ‘देवदत्ताय राध्यति’, ‘देवदत्ताय ईक्षते।’

7. ‘प्रत्याङ्भ्यां श्रुवः पूर्वस्य कर्ता’ (1.4.40)

प्रति आङित्येवं पूर्वस्य शृणोतेः कारकं सम्प्रदानं भवति। कीदृशम्? पूर्वस्य कर्ता। प्रतिपूर्व आङ्पूर्वश्च शृणोतिरभ्युपगमे प्रतिज्ञाने वर्तते। स च अभ्युपगमः परेण प्रयुक्तस्य सतो भवति। तत्र प्रयोक्ता पूर्वस्याः क्रियायाः कर्ता सम्प्रदानसंज्ञो भवति। ‘देवदत्ताय गाम् प्रतिशृणोति’, ‘देवदत्ताय गामाशृणोति’, प्रतिजानीते इत्यर्थः।

8. ‘अनुप्रतिगृणश्च’ (1.4.41)

अनुपूर्वस्य प्रतिपूर्वस्य च गृणातेः कारकं पूर्वस्याः क्रियायाः कर्तृभूतं सम्प्रदानं भवति। ‘होत्रेऽनुगृणाति’ होता प्रथमं शंसति, तं शंसन्तं होतारम् अन्यः प्रोत्साहयति इत्यर्थः।

3.1.5 अपादानम्

‘ध्रुवमपायेऽपादानम्’ (1.4.24) अपाये सति यत् ध्रुवं तद् ‘अपादानम्।’ अपायो नाम विश्लेषः। वियोग इति यावत्। द्वयोः संयुक्तयोरन्यतरस्य वियोगात् वियोगः। तादृशवियोगानाश्रयभूतं ध्रुवम्। तच्चेहावधिभूतं विवक्षितम्। यथा- ‘वृक्षात् पर्णं पतति’ अत्र वृक्षपत्रयोः संयुक्तयोः पत्रस्य वियोगे वृक्षोऽवधिभूतः। अतस्तद् अपादानम्। उक्तञ्च -

अपाये यदुदासीनं चलं वा यदि वाचलम्।

ध्रुवमेवातदावेशात् तदपादानमुच्यते॥¹⁸

अपाये विश्लेषहेतुक्रियायाम् उदासीनम् (अनाश्रयः)। यच्च चलम् अचलञ्च। अतदावेशात् तत्क्रियानाश्रयत्वात् एवं च विश्लेषहेतुक्रियानाश्रयत्वे सति विश्लेषाश्रयत्वं ध्रुवत्वम्। अत एव तदवधिभूतं कारकं अपादानसंज्ञं भवतीति यावत्। ‘रामः वनात् आगच्छति।’ कस्मात् आगच्छतीत्याकाङ्क्षाविषयत्वात् वनमवधिरित्यपादानम्। इदमपादानं पुनः

¹⁸ (1.4.24) पदमञ्जरीटीकायाम्

निर्दिष्टविषयं किञ्चिदुपात्तविषयं तथा।

अपेक्षितक्रियं चेति त्रिधापादानमिष्यते॥ (वाक्यपदीयम् 3.7.136)

इति त्रिविधम्। यत्र साक्षात् धातुना विभागजनकक्रिया निर्दिश्यते तत् निर्दिष्टविषयम्। यथा अश्वात् पतति। यत्र धात्वन्तरार्थाङ्गकं स्वार्थं धातुराह तत् उपात्तविषयम्। यथा बलाहकात् विद्योतते विद्युत्। अत्र निःसरणाङ्गकं विद्योतनं द्युतधातोरर्थः। बलाहकात् निःसृत्य विद्युत् विद्योतते इत्यर्थः। अनुपात्तधात्वर्थक्रियासाकाङ्क्षम् अपेक्षित-क्रियम् इत्युच्यते। यथा कुतो भवान् पाटलिपुत्रात् अत्र आगमनरूपमर्थमध्याहृत्यान्वयः कार्यं इति। एवम् अपादानसंज्ञां विधाय अग्रे भिन्नेषु स्थलेष्वपि अपादानसंज्ञाविधानाय ‘भीत्रार्थानां भयहेतुः’ इत्यादीनि सूत्राणि प्रणिनाय पाणिनिः। परं भाष्यकार आह “य एष मनुष्यः प्रेक्षापूर्वकारी भवति, स पश्यति दुःखोऽधर्मः, नानेन कृत्यमस्तीति, स बुद्ध्या सम्प्राप्य निवर्तते। तेन ध्रुवमपायेऽपादानमित्येव सिद्धम् इति। य एष मनुष्यः प्रेक्षापूर्वकारी भवति, स पश्यति यदि मां वृकाः पश्यन्ति ध्रुवो मे मृत्युरिति, स बुद्ध्या सम्प्राप्य निवर्तते। तेन ध्रुवमपायेऽपादानमित्येव सिद्धम् इति”। एवं च कृत्वा ‘भीत्रार्थानां भयहेतुः’ इत्यारभ्य ‘भुवः प्रभवः’ इति यावत् सूत्राणि प्रत्याख्यातवान्। पुनरपि एतेषां सूत्राणां पठनं तु प्रपञ्चार्थम् इति प्रतिपद्यन्ते व्याख्याकाराः।¹⁹ एवं प्रतिपदपुरस्सरं उपदिष्टसूत्रमपि कञ्चिद्विशेषार्थं ब्रूते। स चेदानीं अधस्तात् पश्यामः।

1. ‘भीत्रार्थानां भयहेतुः’ (1.4.25)

भयार्थकानां त्राणार्थकानां च धातूनां प्रयोगे भयहेतुरपादानं भवति। ‘चोरात् बिभेति।’, ‘चोरात् त्रायते।’ अत्र पञ्चमीविभक्तित्वादपादानत्वं सुस्पष्टमेव तथाप्येतेषां धातूनां प्रयोगे भयस्य यद्हेतुस्तदपादानमिति वदता पञ्चम्यन्तस्य पदस्य भयस्य हेतुत्वं ज्ञाप्यते।

2. ‘पराजेरसोढः’ (1.4.26)

परापूर्वकजिधातोः प्रयोगेऽसह्योऽर्थोऽपादानं भवति। ‘अध्ययनात् पराजयते’ पलायतीत्यर्थः। हेतुतृतीया-पवादः। यद्यत्र पञ्चमी नाभविष्यत् तर्हि तृतीया अभविष्यत्। स च हेतुमात्रप्रतिपादकः। इदानीं पञ्चमीं विदधता हेतुत्वेन सह ‘असह्यः’ अर्थं इत्यपि ज्ञाप्यते।

3. ‘वारणार्थानां ईप्सितः’ (1.4.27)

वारणार्थानां धातूनां प्रयोगे य ईप्सितोऽर्थस्तदपादानं भवति। ‘रामः यवेभ्यो गा वारयति/निवर्तयति।’ अत्र पञ्चम्यन्तस्य ईप्सित इत्यर्थोऽवगम्यते।

4. ‘आख्यातोपयोगे’ (1.4.29)

आख्याता प्रतिपादयिता। उपयोगो नियमपूर्वकं विद्याग्रहणम्। उपयोगे साध्ये य आख्याता सोऽपादानसंज्ञं भवति। अत्र पञ्चम्यन्तस्य आख्याता प्रतिपादयिता इत्यर्थः। ‘उपाध्यायात् अधीते’ विद्याग्रहणं चात्र नियमपूर्वकं भवतीति ज्ञायते।

¹⁹ यथैवैकं अपादानं शास्त्रे भेदेन दर्शितम्।
तथैकं एव कर्मापि भेदेन प्रतिपादितम् (वाक्यपदीयम् 3.7.78)

5. 'जनिकर्तुः प्रकृतिः' (1.4.30)

जनेः कर्ता जनिकर्ता। जन्यर्थस्य जन्मनः कर्ता जायमानः, तस्य या प्रकृतिः तत् अपादानसंज्ञं भवति। शृङ्गाच्छरो जायते। अत्र पञ्चम्यन्तस्य प्रकृतिः इत्यर्थः।

6. 'भुवः प्रभवः' (1.4.31)

प्रभवत्यस्मादिति प्रभवः। भूकर्तुः प्रभवो यः, तदपादानसंज्ञं भवति। हिमवतो गङ्गा प्रभवति। काश्मीरेभ्यो वितस्ता प्रभवति। प्रथमत उपलभ्यते इत्यर्थः। अत्र पञ्चम्यन्तस्य प्रथमत उपलभ्यस्थानम् इत्यर्थः।

3.1.6 अधिकरणम्

'आधारोऽधिकरणम्' (1.4.45) इति सूत्रेणाधारस्य अधिकरणसंज्ञा विहिता। कस्याधार इत्याकाङ्क्षायामुच्यते-

कर्तृकर्मव्यवहितामसाक्षाद्धारयत् क्रियाम्।

उपकुर्वत् क्रियासिद्धौ शास्त्रेऽधिकरणं स्मृतम्॥ (वाक्यपदीयम् 3.7.148)

आध्रियन्तेऽस्मिन् क्रिया इत्याधारः। कर्तृकर्मणोः क्रियाश्रयभूतयोः धारणक्रियां प्रति य आधारस्तद् 'अधिकरणम्' भवति। कर्तृकर्मद्वारा तन्निष्ठक्रियाया आधारभूतमधिकरणमिति यावत्। तच्च अधिकरणम् औपश्लेषिकम्, आभिव्यापकम्, वैषयिकम् इति भेदेन त्रिविधम्।

1. औपश्लेषिकम्

यत्किञ्चिदवयवावच्छेदेन व्याप्तिः उपश्लेषः संयोगादिसम्बन्धः, तत्प्रयोज्याधार 'औपश्लेषिकः' इति। यथा 'देवदत्तः कटे आस्ते' अत्र साक्षाद् देवदत्तात्मककर्तृगतामासनक्रियां प्रति कटस्य संयोगसम्बन्धं पुरस्कृत्य देवदत्तद्वारा तदाधारत्वात् अधिकरणत्वम्। 'स्थाल्यां पचति तण्डुलान्' अत्र साक्षात् कर्मभूत-तण्डुलगतां पाकक्रियां प्रति स्थाल्याः संयोगसम्बन्धं पुरस्कृत्य तण्डुलद्वारा आधारत्वादधिकरणत्वम्।

2. आभिव्यापकम्

यत्र सर्वावयवावच्छेदेन व्याप्तिः तद् 'आभिव्यापकम्'। यथा 'तिलेषु तैलम्' इति। अत्र तैलरूपकर्तृगतां सत्ताक्रियां प्रति कृत्स्नव्याप्तिं पुरस्कृत्य तैलद्वारा सत्ताधारत्वात् तिलस्याधिकरणत्वम्।

3. वैषयिकम्

वैषयिकं तु अप्राप्तिपूर्वकप्राप्तिरूपसंयोगसमवाये तद्विन्नसम्बन्धेन यदधिकरणम्। तद्यथा 'मोक्षे इच्छा अस्ति' अत्र कर्तृभूतेच्छागतां सत्ताक्रियां प्रति मोक्षस्य विषयसम्बन्धपुरस्सरेण इच्छाधारत्वादधिकरणम्।

'सप्तम्यधिकरणे च' (2.3.36) इति शासनात् अधिकरणे सप्तमीविभक्तिः। केवलं सप्तमीविभक्त्याधारेणैव आभिव्यापकादि-अधिकरणविशेषं ज्ञातुं वयं न अर्हामः। तदर्थं योग्यता अपेक्ष्यते। सहजभाषाविश्लेषणाय च इदमधिकरणं पुनः अधोनिर्दिष्टप्रकारेण विश्लेषयितुं शक्नुमः यत्र पदाधारेण अधिकरणप्रभेदं निश्चीयते।

1. कालाधिकरणम्

कालः मासादिकं यत्र आधारः सः कालाधिकरणम्। यथा- दिने पठति। रात्रौ स्वपिति। आषाढे करोति। इत्यादीनि। अत्र कालवाचकात् प्रातिपदिकाद् विद्यमानया सप्तमीविभक्त्या 'कालाधिकरणम्' इति अधिकरणप्रभेदं ज्ञातुं शक्यम्। एतदर्थं कालवाचिप्रातिपदिकानां सङ्कलनमपेक्षितं तच्च कोशात् सङ्गृहीतुं शक्यमेव।

2. देशाधिकरणम्

यत्र च देशः स्थानादिकं आधारस्तद् 'देशाधिकरणम्' भवति। यथा 'काश्मीरेषु वसति', 'वने विचरति', 'देहल्यां कार्यं करोति' इत्यादयः प्रयोगाः। अत्र देशवाचकात् प्रातिपदिकाद् विद्यमानया सप्तमीविभक्त्या 'देशाधिकरणम्' इति अधिकरणप्रभेदं निश्चेतुं शक्यम्। एतदर्थं देशवाचिप्रातिपदिकानां सङ्कलनमपेक्षितम्। एतदपि कोशात् सङ्गृहीतुं शक्यमेव।

3. अधिकरणम् (सामान्यम्)

दैशिक-कालिकभिन्नं यद् अधिकरणं तद् अधिकरणसामान्यम् इति व्यवहरामः। यथा - 'स्थाल्यां पचति', 'तिलेषु तैलम्।' विषयाधिकरणस्यापि परिज्ञाने योग्यताया अपेक्षत्वात् इदानीमस्माभिः अधिकरणसामान्यम् इति व्यवहियते। अतः तस्यापि अस्मिन्नेवान्तर्भावः।

3.2 कारकेतरविभक्तिः

3.2.1 भावलक्षणम्

'यस्य च भावेन भावलक्षणम्' (2.3.37) भावो नामात्र क्रिया। यस्य च क्रियया क्रियान्तरं लक्ष्यते ततो भाववतः सप्तमीविभक्तिर्भवति। प्रसिद्धा च क्रिया क्रियान्तरं लक्षयति। यथा 'रामे वने गते दशरथः खिन्नः अभवत्।' अत्र 'गतः' इति प्रसिद्धया क्रियया 'अभवत्' इति क्रियान्तरं लक्ष्यते। अतः 'गत' इति कृदन्तप्रातिपदिकात् सप्तमीविभक्तिः। क्तप्रत्ययः 'तयोरेव कृत्यक्तखलर्थाः', 'आदिकर्मणि क्तः कर्तरि च' (3.4.70-71) इति कर्मणि कर्तरि च विधीयते। अत्र च प्रसङ्गे 'गम्' इति धातुः गत्यर्थः, अतः 'गत्यर्थाकर्मकश्लेषशीङ्स्थासवसजनरुहजीर्य-तिभ्यश्च' (3.4.72) इति क्तप्रत्ययः कर्तरि विहितः इति तदभिहितकर्तरि 'रामे' इत्यत्रापि सप्तमीविभक्तिः। यदा तु कर्मणि प्रत्ययः तदा 'रामेण वने गते दशरथः खिन्नः अभवत्' इति वाक्यप्रयोगो भवति। अत्र च क्तान्तस्य अभिहितं 'वने' इति यत् कर्म तत्र सप्तमीविभक्तिः। कर्ता अनभिहितः इति तत्र तृतीया। एतादृशेषु स्थलेषु प्रयुक्त्या सप्तमीविभक्त्या क्रियया सह 'भावलक्षणसप्तमी' इति सम्बन्धो ज्ञायते। सामान्येन भावलक्षणसप्तमी क्त-क्तवतु-शतृ-शानच् इति कृतप्रत्ययान्तादेव भवति। इयं पुनः भावलक्षणसप्तमी कालभेदेन त्रिधा विश्लेषयितुं शक्या।

1. भावलक्षणसप्तमी_पूर्वकालः

क्तप्रत्ययान्तात् या सप्तमीविभक्तिः सा 'भावलक्षणसप्तमी_पूर्वकालः' इति सम्बन्धेन विश्लेष्यते। यतो हि 'भूते' (3.2.84) इति अधिकृत्य 'निष्ठा' (3.2.102) इति सूत्रेण भूतकाले क्तक्तवतू प्रत्ययौ विहितौ। भूतकालस्तु पूर्वकालत्वं सूचयति। अत एव इयं सप्तमी 'भावलक्षणसप्तमी_पूर्वकालः' इति सम्बन्धं द्योतयति। यथा पूर्वोक्तमेव उदाहरणम्- 'रामे वनं गते दशरथः खिन्नः अभवत्।'

2. भावलक्षणसप्तमी_समानकालः

शतृ-शानच्प्रत्ययान्तात् या सप्तमीविभक्तिः सा 'भावलक्षणसप्तमी_समानकालः' इति उच्यते। यतः 'लटः शतृशानचावप्रथमासमानाधिकरणे' (3.2.124)। इति सूत्रेण शतृ-शानच्प्रत्ययौ लटः स्थाने भवतः। लट् प्रत्ययः पुनः 'वर्तमाने लट्' (3.2.123) इति वर्तमानकाले भवति। शतृशानजन्तपदेन लक्ष्यमाना अपरापि क्रिया वर्तमानकाल एव भवतीति कृत्वा इयं 'भावलक्षणसप्तमी_समानकालः' इति ज्ञायते। यथा- 'रामे वनं गच्छति सीता अनुसरति।'

3. भावलक्षणसप्तमी_अनन्तरकालः

यत्र पुनः शतृ-शानच्प्रत्ययौ 'लृटः सद् वा' (3.3.14) इति सूत्रेण लृटः स्थाने भविष्यदर्थे विधीयेते तदन्तात् या सप्तमी सा पुनः 'भावलक्षणसप्तमी_अनन्तरकालः' इति विज्ञायते। यथा- 'गोषु धोक्ष्यमाणसु मोहनः गच्छति।'

3.2.2 वर्तमानसमानकालः

'लटः शतृशानचावप्रथमासमानाधिकरणे' (3.2.124) इति शतृ-शानचौ प्रत्ययौ लटः स्थाने विधीयेते। लट्प्रत्ययः तु वर्तमाने विधीयते इति शतृ-शानच्प्रत्ययान्तानां वर्तमानत्वं सिद्धम्। एतत्प्रत्ययान्तं पदं यया क्रियया युज्यते सापि पुनः वर्तमानकालिकी भवति। एवमनयोः समानकालिकत्वं ज्ञायते। अतः अयं सम्बन्धः अत्र 'वर्तमान-समानकालः' इति नाम्ना अभिधीयते। यथा - 'बालकः जलं पिबन् गच्छति।'

3.2.3 भविष्यत्समानकालः

'लृटः सद् वा' (3.3.14) इति यदा लृटः स्थाने सत्संज्ञौ शतृशानचौ भवतः। तत्प्रत्ययान्तधातुवाच्यक्रिया अपरक्रियाया समानकालिकी भवति। तस्माद् अस्य सम्बन्धस्य नाम 'भविष्यत्समानकालः' इति भवति। यथा - बालकः जलं पास्यन् भविष्यति।

3.2.4 पूर्वकालः

क्त्वाप्रत्ययान्तधातुवाच्यक्रिया अपरक्रियापेक्षया पूर्वकालिकी भवति, ईदृशसम्बन्धः ‘पूर्वकालः’ इति नाम्ना अभिधीयते। ‘समानकर्तृकयोः पूर्वकाले’ (3.4.21) इति सूत्रेण ययोः धात्वर्थयोः समानः कर्ता भवति तत्र पूर्वकाले धात्वर्थे वर्तमानाद् धातोः क्त्वाप्रत्ययो विधीयते। अतः यत् क्त्वाप्रत्ययान्तं पदं तद् अपरक्रियया ‘पूर्वकालः’ इति सम्बन्धेन अन्वेति। यथा- ‘रामः दुग्धं पीत्वा शालां गच्छति।’

3.2.5 सहायकक्रिया

‘शकधृषज्ञाग्लाघटरभलभक्रमसहार्हास्त्यर्थेषु तुमुन्’ (3.4.65) इति शकादिषु धातुषूपपदेषु धातुमात्रात् यः तुमुन्प्रत्ययो भवति तत्प्रत्ययान्तस्य क्रियया सह ‘सहायकक्रिया’ इति सम्बन्धः। यतो हि ‘तुमुन्वुलौ क्रियायां क्रियार्थायाम्’ (3.3.10) इति विधीयमानस्तुमुन्प्रत्ययः क्रियार्थायां क्रियायामुपपदे भवति। शकादिषु पुनः तन्नसिध्यति। अत एवोक्तम् अक्रियार्थोऽयमारम्भः इति। न हि शक्नोति भोक्तुमित्यादौ क्रियार्थोपपदं गम्यते। किं तर्हि ? अर्थान्तरम्, अन्यदेव। यथा - “शक्नोति भोक्तुम्, उत्सहते भोक्तुम्, जानाति भोक्तुम् इति प्रावीण्यं गम्यते। ग्लायति भोक्तुम् इति तदशक्तता गम्यते। घटयति भोक्तुम्, अर्हति भोक्तुम् इति तद्योग्यतामात्रम्। आरभते भोक्तुम्, प्रक्रमते भोक्तुम् इति भुजेरेवाद्यावस्थानक्रियान्तरम्। लभते भोक्तुम् इति प्रत्याख्यानम्। अस्ति भोक्तुम् इत्यादौ सम्भवमात्रम्” अत एव एषु शकादिषु स्थलेषु तुमुन्प्रत्ययस्य क्रियया सह ‘सहायकक्रिया’ इति सम्बन्धः।

3.2.6 हेतुः

हेतुः, कारणम्, निमित्तम् इत्यनर्थान्तरम्। कस्येति जिज्ञासायामुच्यते द्रव्यादिविषयो हेतुः²⁰ द्रव्यम्, गुणम्, क्रियां प्रति यत् जनकं तत्र सर्वत्र विद्यमानम् अर्थात् द्रव्यगुणक्रियान्यतमनिरूपितं निर्व्यापारवृत्ति²¹ च जनकत्वं हेतुत्वमिति। उक्तञ्च हरिणा-

अनाश्रिते तु व्यापारे निमित्तं हेतुरिष्यते।

आश्रितावधिभावं तु लक्षणे लक्षणं विदुः ॥ (वाक्यपदीयम् 3.7.24)

यत्र निमित्तभावे व्यापारो नाश्रीयते सः ‘हेतुः’ इति स्वीकृतः। तत्र च ‘हेतौ’ (2.3.23) इति सूत्रेण तत्र तृतीयाविभक्तेर्विधानात् तृतीयान्तस्य च पदान्तरेण हेतुः इति सम्बन्धः ज्ञायते। यत्र तु निमित्तभावे व्यापार आश्रीयते तत्पुनः ‘करणम्’ भवति। पुनश्च ‘तत्प्रयोजको हेतुश्च’ (1.4.55) इति स्वतन्त्रकर्तुः यः प्रयोजकः सोऽपि हेतुः शब्दवाच्यो भवति परन्तु स निमित्तपर्यायभिन्नः²² इति कृत्रिमसंज्ञकस्य हेतोरिह न ग्रहणं भवति।

²⁰ (वाक्यपदीयम् 3.7.25)

²¹ द्रव्यादिसाधारणं निर्व्यापारसाधारणं च हेतुत्वम्।(भाट्टरहस्यम्)

²² द्रव्यादिविषयो हेतुः कारकं नियतक्रियम्। कर्ता कर्त्रन्तरापेक्षः क्रियायां हेतुरिष्यते ॥ (वाक्यपदीयम् 3.7.25)

3.2.7 प्रयोजनम्

‘तुमुन्वुलौ क्रियायां क्रियार्थायाम्’ (3.3.10) इति क्रियार्थायां क्रियायामुपपदे धातोः भविष्यति काले तुमुन् प्रत्ययो विधीयते। ‘भोक्तुं व्रजति।’ अत्र व्रजनक्रियायाः मुख्यं प्रयोजनं भोजनम्। तदर्थमेव सा क्रियानुष्ठीयते। अतः तुमुन्नन्तपदं प्रधानक्रियायाः ‘प्रयोजनम्’ इति सम्बन्धेन विश्लेष्यते। यत्र पुनः तुमन्प्रत्ययस्य प्रयोगो न भवति तत्र तुमुन्नन्तस्य पदस्य यत् कर्म तदेव प्रधानक्रियायाः ‘प्रयोजनम्’ भवति। यथा- ‘एधेभ्यो व्रजति।’ वस्तुतोऽत्र ‘एधान् आहर्तुं व्रजति’ इति वाक्यम्। यदात्र तुमन्प्रत्ययस्य प्रयोगो न भवति तदा ‘क्रियार्थोपपदस्य च कर्मणि स्थानिनः’ (2.3.14) इति सूत्रेण क्रियार्थोपपदस्य²³ स्थानिनोऽप्रयुज्यमानस्य धातोः कर्मणि चतुर्थी विभक्तिर्विधीयते। अतः चतुर्थ्यन्तं पदं मूलक्रियायाः प्रयोजनमेवेति ज्ञायते।²⁴ पुनः ‘तुमर्थाच्च भाववचनात्’ (2.3.15) इति तुमर्थभाववचनप्रत्ययान्तात् प्रातिपदिकाद्विहिता चतुर्थीविभक्तिरपि प्रधानक्रियायाः ‘प्रयोजनम्’ भवति। यथा- ‘पाकाय व्रजति।’ ‘भूतये व्रजति’ इति। तथा ‘अर्थ’ इत्युत्तरपदं तदग्रिमपदस्य ‘प्रयोजनम्’ भवति। यथा- ‘ब्राह्मणार्थं पयः’, ‘भोजनार्थं आह्वयति।’

3.2.8 क्रियाविशेषणम्

यत्पदं क्रियां विशेषयति तत् क्रियाविशेषणम्। यथा ‘मृदु’ पचति। ‘शीघ्रं’ पठति। ‘वेगेन’ धावति। अत्रास्माभिः मृदु-शीघ्र-वेग इत्येवमादीनाम् एका सूची निर्मिता। यदि मृदुशीघ्रादिप्रातिपदिकाद् द्वितीयैकवचनं भवति तदा एतानि पदानि क्रियाविशेषणानि भवन्ति। यतः क्रियाविशेषणानां कर्मत्वं क्लीबता च इति वैयाकरणाः मन्यन्ते। [Shastri (2006)]²⁵ भाषाप्रयोगे वयं जानीमः यत् क्रियाविशेषणेषु तृतीयान्तपदानि अपि दृश्यन्ते। अत्र शास्त्रीयः आधारः नोपलभ्यते। परन्तु प्रयोगाधारेण वेगशीघ्रादिपदोत्तरं या तृतीया सापि क्रियाविशेषणं सम्बन्धं बोधयति इति निश्चीयते।

3.2.9 प्रतिषेधः

‘न’, ‘मा’ इत्यव्यये पदे यदा क्रियया युज्येते। तदा क्रियां प्रतिषेधयतः। अतस्तयोः क्रियया सह ‘प्रतिषेधः’ इति सम्बन्धो भवति। ‘घटः न अस्ति’, ‘शब्दं मा कुरु।’

²³ क्रियार्था क्रिया उपपदं यस्य सोऽयं क्रियार्थोपपदः।

²⁴ ‘गत्यर्थकर्मणि द्वितीयाचतुर्थ्यौ चेष्टायामनध्वनि’ (2.3.12) इति सूत्रेण गत्यर्थधातूनां कर्मणि चतुर्थी विधीयते। अतः गत्यर्थधातूनां योगे विद्यमाना चतुर्थी प्रयोजनम् अथवा कर्म इत्युभयमपि सम्बन्धं बोधयति।

²⁵ न हि पाणिनिव्याकरणे सूत्रेषु वार्तिकेषु वा ‘क्रियाविशेषणानां कर्मत्व’ इति शासनम् समुपलभ्यते। परन्तु क्रियायामभेदेन विशेषणानां कर्मत्वं निर्वहन्ति वैयाकरणाः। क्षीरतरङ्गिण्यां षष्ठस्तरङ्गः पृ. 206

3.2.10 अत्यन्तसंयोगः

कालवाचिशब्देभ्यः अध्ववाचिशब्देभ्यः या द्वितीयाविभक्तिर्भवति सा अत्यन्तसंयोगम् अर्थं बोधयति। 'कालाध्वनोरत्यन्तसंयोगे' (2.3.5) इति पाणिनीयम् शासनम्। अत्यन्तसंयोगः नाम अत्र क्रियागुणद्वयैः साकल्येन कालाध्वनोः सम्बन्धः। यथा 'मासम् अधीते' अत्र अधीते इति क्रियायाः मासे कृत्स्ना व्याप्तिरिति यावत्। एवमेव 'संवत्सरम् अधीते', 'क्रोशं स्वपिति' इत्यादयाः। एतादृशेषु स्थलेषु कालाध्ववाचिप्रातिपदिकाद् विद्यमानाया द्वितीयाविभक्तेः क्रियापदेन सह 'अत्यन्तसंयोगः' इति सम्बन्धो निश्चीयते। एतदर्थमस्माभिः कालाध्ववाचिप्रातिपदिकानाम् एका सूची निर्मिता। यत्र च दिन-मास-संवत्सर-क्रोश-योजन इत्यादीनि प्रातिपदिकानि सङ्कलितानि।

3.2.11 अपवर्गसम्बन्धः

कालवाचिशब्देभ्यः अध्ववाचिशब्देभ्यः या तृतीयाविभक्तिर्भवति सा अपवर्गसम्बन्धम् अर्थं बोधयति। 'अपवर्गे तृतीया' (2.3.6) इति पाणिनिः। अपवर्गो नाम फलप्राप्तौ सत्यां क्रियापरिसमाप्तिः। यथा 'मासेन अनुवाकः अधीतः।' अत्र आमासं या अध्ययनक्रिया प्रचलिता तस्याः फलमपि कर्त्रा प्राप्तमित्यर्थः। अतः कालाध्ववाचिनः प्रातिपदिकाद् विद्यमानायास्तृतीयाविभक्तेः क्रियापदेन सह 'अपवर्गः' इति सम्बन्धो निश्चीयते।

3.2.12 निर्धारणम्

जातिगुणक्रियाभिः समुदायादेकस्य पृथक् करणं निर्धारणम्। यतो निर्धारणं ततः षष्ठी सप्तम्यौ विभक्ती भवतः। 'यतश्च निर्धारणम्' (2.3.41) इति सूत्रेण पाणिनिः षष्ठीं सप्तमीं च विभक्तीमनुशास्ति। यथा 'मनुष्याणां क्षत्रियः शूरतमः', 'मनुष्येषु क्षत्रियः शूरतमः' इति। परन्तु केवलया षष्ठ्या अथवा सप्तम्या वा सः अर्थः निश्चेतुं न शक्यः। यतो हि सम्बन्धाधिकरणयोरर्थयोरपि षष्ठीसप्तम्यौ विभक्ती वयं पश्यामः। अतो विभक्तिमतिरिच्योपि अन्या कापि सूचना प्राप्तव्या यस्या आधारेण सम्बन्धस्य निश्चयः स्यात्। सापि सूचना पाणिनिसूत्रे दृश्यते। 'अतिशायने तमबिष्टनौ' (5.3.55) इति सूत्रे अतिशायिने अर्थे तमप्, इष्टन् इति प्रत्ययौ शिष्येते। अतिशायनं च प्रकर्षः। प्रकर्षगतिः च अन्यसापेक्षया एव निश्चीयते। अयमेव प्रकर्षः निर्धारणसम्बन्धस्य निश्चये सूचनां प्रददाति। अतः इदानीमेवं निश्चीयते यत् यत्र तमप्, इष्टन् इति प्रत्ययप्रयोगः, तत्सन्नियोगे च यदि षष्ठी अथवा सप्तमी भवति तर्हि सा षष्ठीविभक्तिरथवा सप्तमीविभक्तिः 'निर्धारणम्' इति सम्बन्धं बोधयेत्।

3.2.13 विभक्तम्

'पञ्चमी विभक्ते' (2.3.42) विभागः विभक्तम्। यस्मिन् निर्धारणाश्रये विभक्तम् अस्य अस्ति ततः पञ्चमीविभक्तिः भवति। यथा 'माथुराः पाटलिपुत्रकेभ्यः सुकुमारतराः।' अत्रापि लिङ्गम्। 'द्विवचनविभज्योपपदे तरबीयसुनौ'

(5.3.57) इति सूत्रेण यत्र तरप् अथवा ईयसुन् प्रत्ययः विधीयते तत्प्रत्ययान्तयोगे च या पञ्चमी सा 'विभक्तम्' इति सम्बन्धस्य सूचिका।

3.2.14 विशेषणम्

भेदकं/अन्यव्यावर्तकं विशेषणम् भवति। व्युत्पत्तिः तु विशिष्यते अनेन अथवा विशेषयति इति वा। विशेषणम् अप्रधानं भवति²⁶ यतो हि तत् सदा विशेष्य/प्रधानपरकं भवति। 'विशेषणं विशेष्येण बहुलम्' (2.1.57) इति सूत्रव्याख्यानक्रमे भाष्यकारो वदति- "कृष्णाः तिलाः द्वाविमौ प्रधानशब्दौ एकस्मिन्नर्थे युगपदवरुध्येते। न च द्वयोः प्रधानशब्दयोरेकस्मिन्नर्थे युगपदवरुध्यमानयोः किञ्चिदपि प्रयोजनमस्ति तत्र प्रयोगादेतदवगन्तव्यम् नूनमत्रान्यतरत्प्रधानं तद्विशेषकं चापरमिति। तत्र त्वेतावान् सन्देहः किं प्रधानं किं विशेषणमिति, स चापि क्व सन्देहः यत्रोभौ गुणशब्दौ तद्यथा खञ्जकुब्जः कुब्जखञ्जः इति। यत्र ह्यन्यतरद् द्रव्यमन्यतरो गुणः, तत्र यद्द्रव्यं तत् प्रधानम्।" द्रव्यत्वात् तिलानाम् अत्र प्राधान्यम्, अतः तिलाः विशेष्याः, कृष्णस्तु गुणत्वात् द्रव्यव्यवधानेन क्रियायामुपयोगात् विशेषणं तिलानां सम्पद्यते। तद् विशेषणं द्विविधं भवति। उद्देश्यविशेषणं विधेयविशेषणम् इति।

1. उद्देश्यविशेषणम्

यद् उद्देश्यं सत् अन्यं विशेषयति तद् 'उद्देश्यविशेषणम्'। यथा 'श्वेतः अश्वः।' अत्र श्वेतः इति पदं उद्देश्यं सत् अश्वं विशिनष्टि। श्वेतशब्देनात्र कृष्णहरितरक्तादीनाम् अश्वानां व्यावर्तनं क्रियते। यत् अन्येभ्यः व्यावृत्त्य तिष्ठति तद् विशेष्यं भवति। विशेष्ये च या विभक्तिः यद् वचनं यल्लिङ्गं भवति सैव विभक्तिः तदेव वचनं तदेव लिङ्गञ्च विशेषणस्य भवति। विशेषणं सदा विशेष्यम् अनुसरतीति यावत्। अत एव समानविभक्तिकयोः पदयोः प्रथमं यद् भवति तद् विशेषणत्वेन विश्लिष्यते अस्माभिः।

2. विधेयविशेषणम्

यच्च पुनः विधेयं सत् प्रधानं विशेष्यं विशेषयति तद् 'विधेयविशेषणम्' इति नाम्ना अभिधीयते। अर्थात् यत् पदं विशेष्यादनन्तरं प्रयुज्यते तद् विधेयविशेषणम् इत्यर्थः। यथा 'देवदत्तः पण्डितः अस्ति।' इत्यत्र पण्डितत्वं नाम देवदत्ते विधीयमानः (आरोप्यमाणः) धर्मः। अत एव विशेष्यपदाद् अस्य प्रयोगः²⁷। एवं प्रकारेण यानि च पदानि विधेयत्वेन प्रयुज्यन्ते तानि कर्तृसमानाधिकरणम् अथवा कर्मसमानाधिकरणम् इति नाम्ना अभिधीयन्ते। यदा तत् कर्तुः विशेषणं भवति तदा कर्तृसमानाधिकरणम्, यथा पूर्वस्मिन् उदाहरणे दृष्टम्। यदा च कर्मणः विशेषणं भवति तदा कर्मसमानाधिकरणम् इति उच्यते। यथा - 'स्वर्णकारः सुवर्णं कुण्डलं करोति', 'काष्ठानि भस्म करोति' इति।

एतत् कर्तृसमानाधिकरणं कर्मसमानाधिकरणम् इति सम्बन्धः सर्वदा न भवति, अपि तु येषां धातूनां कर्तृ-कर्मसमानाधिकरणाकाङ्क्षा भवति, तेषां धातूनां प्रयोगे यत् पदं विशेष्यपदादनन्तरं विशेष्येण च

²⁶ न वान्यतरस्य प्रधानभावात्तद्विशेषकत्वाच्चापरस्योपसर्जनप्रसिद्धिः (भाष्ये वार्तिकम् 2.1.57)

²⁷ न हि उद्देश्यमनुक्त्वैव विधेयमुदीरयेत् (साहित्यदर्पणटीकायाम्)

समानविभक्तिकं भवति तदेव कर्तृसमानाधिकरणम् अथवा कर्मसमानाधिकरणम् इति अङ्कनं क्रियते। एतदर्थं कर्तृसमानाधिकरणाकाङ्क्षायुतानां धातूनामेका सूची निर्मिता। यत्र च अस्-भू-विद् इत्यादयः धातवः सङ्कलिताः। एवमेव कृ-मन्-ज्ञा-दृश् इत्यादयः धातवः कर्मसमानाधिकरणाकाङ्क्षायुतधातुसूची-मध्ये संवलिताः।

3.2.15 अङ्गविकारः

‘येनाङ्गविकारः’ (2.3.20) येन अङ्गेन विकृतेन अङ्गिनो विकारो लक्ष्यते ततस्तृतीयाविभक्तिर्भवतीति पाणिनीयं शासनम्। यथा ‘अक्षणा काणः।’ अत्र अङ्गवाचिप्रातिपदिकात् तृतीया भवति ततः समनन्तरं तस्यैवाङ्गवाचक-पदस्य विकारवाचकं पदं प्रयुज्यते। अनयोर्मध्ये ‘अङ्गविकारः’ इति सम्बन्धाङ्कनं कुर्मः। सम्बन्धप्रस्थापनार्थम् अस्माभिः अङ्गविकारवाचकयुग्मानामेका सूची निर्मिता। यथा-

अङ्गम्	विकारः	अङ्गम्	विकारः	अङ्गम्	विकारः	अङ्गम्	विकारः
अक्षिन्	काण	नेत्र	काण	नयन	काण	चक्षुस्	काण
पाद	खञ्ज	चरण	खञ्ज	पाद	कुणि	चरण	कुणि
हस्त	कुण्ठ	पाणि	कुण्ठ	कर	कुण्ठ	चर्म	कुष्ठ
त्वच्	कुष्ठ	पृष्ठ	कुब्ज	कर्ण	बधिर	श्रोत्र	बधिर

3.2.16 वीप्सा

“व्याप्तिविशेषविषया प्रयोक्तरिच्छा वीप्सा। का पुनः सा? नानावाचिनाम् अधिकरणानां क्रियागुणाभ्यां युगपत् प्रयोक्तृव्याप्तुम् इच्छा वीप्सा।”²⁸ यत्र वीप्सा भवति तत्र द्वौ शब्दैः भवतः, अतः प्रथमशब्दस्य द्वितीयशब्देन सह ‘वीप्सा’ इति सम्बन्धः। एवञ्च द्वितीयशब्दस्य तु शब्दान्तरेण कारकसम्बन्धः कारकेतरसम्बन्धो वा भवति। यथा - ‘रामः कस्मै कस्मै ददाति।’

3.2.17 सम्बोध्यः तथा सम्बोधनसूचकम्

सम्बुद्धौ यत् पदं तस्य अङ्कनं ‘सम्बोध्यः’ इति भवति। सम्बोधनार्थम् भो, अयि, हे, अरे इत्यादयः शब्दाः प्रयुज्यन्ते। तेषाम् अङ्कनं ‘सम्बोधनसूचकम्’ इति भवति। यथा- ‘भो राम माम् उद्धर।’

²⁸ नानाभूतार्थवाचिनां शब्दानां यान्यधिकरणानि वाच्यानि तेषां क्रियागुणाभ्यां युगपत् प्रयोक्तुम् इच्छा वीप्सा। ‘नित्यवीप्सयोः’ (8.1.4) काशिका

3.2.18 अभेदः

‘अभेदः’ इति कश्चन विशिष्टः विशेषणसम्बन्धः। सर्वाण्यपि उपाधिसम्बन्धवाचकपदानि यथा आचार्य, पुत्र, पिता आदीनि विशेषणानि सन्त्यपि विशेष्यस्य अभेदं सूचयन्ति। यथा- ‘दशरथस्य पुत्रः रामः अस्ति’ अत्र पुत्र एव रामः। अनयोः ‘अभेदः’ सम्बन्धः।

3.2.19 ल्यप्कर्माधिकरणम्

‘प्रासादात् प्रेक्षते।’, ‘आसनात् प्रेक्षते।’ अत्र प्रासादात् अथवा आसनात् इति पदस्य प्रेक्षते इति क्रियापदेन साक्षात् सम्बन्धो न भवति। अतः शाब्दबोधार्थं तावद् अप्रयुक्तस्य ‘आरुह्य’ अथवा ‘उपविश्य’ इति क्रियापदस्या-ध्याहारः क्रियते। क्रियापदाध्याहारे सति वाक्यं पुनः ‘प्रासादम् आरुह्य प्रेक्षते।’ अथवा ‘आसने उपविश्य प्रेक्षते।’ इति परिवर्तितं भवति। तदा प्रासादम् इति पदस्य ‘आरुह्य’ इति ल्यबन्तेन पदेन ‘कर्म’ इति सम्बन्धो भवति। एवमेव आसने इति पदस्य ‘उपविश्य’ इति ल्यबन्तेन पदेन ‘अधिकरणम्’ इति सम्बन्धो भवति। यदा ल्यबन्तस्य पदस्य प्रयोगो न भवति तदा ‘ल्यब्लोपे कर्मण्यधिकरणे च’²⁹ इति वार्तिकेन कर्मणि अथवा अधिकरणे पञ्चमीविभक्तिर्भवतीति पञ्चम्यन्तं पदं क्रियापदस्य ‘ल्यप्कर्माधिकरणम्’ भवति।

3.2.20 वाक्यकर्म, वाक्यकर्मद्योतकम्

क्रियाप्राप्तमिष्टतमस्य कस्यचिदेकस्य पदस्य कर्म इति नाम स्मराम एव। परं कस्याश्चित् क्रियायाः पुनर्वाक्यमेव कर्म भवति। यथा - ‘अहं गृहं गमिष्यामि इति सः अवदत्’ वाक्येऽस्मिन् ‘अवदत्’ इति क्रियापदस्य ‘अहं गृहं गमिष्यामि’ इति वाक्यमेव कर्म। ‘इति’ इति पदं तु ‘वाक्यकर्मद्योतकम्’। सन्ति च इतिशब्दस्य नैकेऽर्थाः। यथा ‘इति’ शब्दः कदाचित् शब्दस्वरूपं सूचयति, कदाचित् समाप्तिं सूचयति, कदाचित् वाक्यकर्म द्योतयति। आकाङ्क्षाधारेणास्माभिः वाक्यकर्माकाङ्क्षकधातूनां सूची निर्मिता वर्तते। यत्र वाक्यकर्माकाङ्क्षकधातुयोगे ‘इति’ शब्दः प्रयुज्यते सः वाक्यकर्मद्योतक एव। तत्पूर्ववर्ति यदवान्तरवाक्यं भवति तत् प्रधानक्रियापदस्य ‘वाक्यकर्म’ भवति।

3.2.21 षष्ठीसम्बन्धः

‘षष्ठी शेषे’ (2.3.50) “कर्मादिभ्योऽन्यः प्रातिपदिकार्थव्यतिरेकः स्वस्वामिसम्बन्धादिः शेषः” तत्र शेषे षष्ठी विभक्तिर्विधीयते। भाष्ये पतञ्जलिना तावदुच्यते ‘एकशतं षष्ठ्यर्थाः’³⁰ यथा स्वस्वामिसम्बन्धः- ‘राज्ञः पुरुषः’, अवयवावयवीभावसम्बन्धः - ‘वृक्षस्य शाखा’, जन्यजनकसम्बन्धः- ‘पितुः पुत्रः’ इत्यादयः। एवं सम्बन्धमात्रे

²⁹ ‘भुवः प्रभवः’ (1.4.31) सिद्धान्तकौमुदी (वा 1474-75)

³⁰ एकशतं षष्ठ्यर्था यावन्तो वा सन्ति ते सर्वे षष्ठ्यामुच्चारितायां प्राप्नुवन्ति। ‘षष्ठी स्थानेयोगा’ (1.1.49)

षष्ठीविभक्तिः। उपपदविभक्तिषु पदान्तरेण सत्यपि सम्बन्धमात्रे षष्ठ्यपवादरूपेण द्वितीयाद्यो विभक्तयो विधीयन्ते। अतः सर्वाप्युपपदविभक्तिः शेषषष्ठीविभक्तेरपवादभूता इति विज्ञेया।

3.3 उपपदविभक्तिः

समीपस्थं पदं उपपदम्। उपपदेन विधीयमाना विभक्तिः ‘उपपदविभक्तिः’। अर्थात् उपपदं निमित्तीकृत्य यस्या विभक्तेर्विधानं क्रियत इत्यर्थः। यथा- ‘ग्रामम् अभितः वृक्षाः सन्ति’। अत्र ‘अभितः’ इत्यव्ययं पदं सदा द्वितीयान्तं पदमाकाङ्क्षते। अस्यैवाकाङ्क्षाबलाद् ‘ग्राम’ इति प्रातिपदिकाद् द्वितीयाविभक्तेर्विधानं भवति³¹। अत एवेयम् ‘उपपदविभक्तिः’ इत्युच्यते। अस्याश्च द्वितीयाविभक्तेः सर्वदा ‘अभितः’ इत्युपपदाकाङ्क्षा वर्तते। अनयोश्च पदयोः विद्यमानपरस्पराकाङ्क्षासम्बन्धः विभक्तिस्तरे (Morpho-syntax level) एव भवति। अपरत्र च सन्तीति क्रियापद-स्यापि कुत्रेत्यधिकरणाकाङ्क्षा वर्तते। सापि पुनः ‘अभितः’ इत्युपपदेनैव पूर्यते। एवं क्रियापदोपपदयोर्मध्ये विद्यमानाकाङ्क्षासम्बन्धस्तु आर्थिकस्तरे (Sementics level) भवति। एतदाधारेणोपपदानां सामान्येन द्विधा वर्गीकरणं भवति।

1. विभक्त्याधारेणोपपदवर्गीकरणम्(Morpho-syntactic level classification)
2. अर्थाधारेणोपपदवर्गीकरणम्(Sementic level classification)

3.3.1 विभक्त्याधारेणोपपदवर्गीकरणम्

सम्बन्धसामान्ये प्रायशः ‘षष्ठी शेषे’ (2.3.50) इति षष्ठीविभक्तिर्भवति। उपपदस्यापि पदान्तरेण कश्चन सम्बन्ध एव भवति। तत्र सम्बन्धप्रतिपादनाय षष्ठीविभक्तिः स्यात् परन्तु तदपवादरूपेण द्वितीयाद्यो विभक्तयो विधीयन्ते। अतः सर्वा अप्युपपदविभक्तयोऽस्या अपवादभूता इति सुज्ञेयाः। द्वितीयादिक्रमेणैता विभक्तयः षोढा विभक्तुं शक्याः। इदानीं कानि कान्युपपदानि सन्ति येषां द्वितीयादिविभक्तीनामाकाङ्क्षा वर्तत इति विभक्तिक्रमेण अनुशीलयामः।

1. उपपदद्वितीया

अधरेण, अधोऽधः, अध्यधि, अन्तरा, अन्तः...

इत्यादीन्युपपदानि येषाञ्चाकाङ्क्षाबलात् तत्समीपवर्तिप्रातिपदिकात् द्वितीयाविभक्तिर्विधीयते। द्वितीयान्तस्य पदस्य च एतैः सह ‘उपपदसम्बन्धः’ इति सम्बन्धः भवति। अधस्तात् सङ्गृहीतसूत्राणा-मनुशीलनेन द्वितीयाविभक्त्याकाङ्क्षकाणामुपपदानामेका सूची निर्मिता। या च ग्रन्थान्ते संलग्ना वर्तते।

- ‘उभसर्वतसोः कार्या धिगुपर्यादिषु त्रिषु। द्वितीया आम्रेडितान्तेषु ततोऽन्यत्रापि दृश्यते’ (2.3.2)
- ‘अभितः परितः समयानिकषाहाप्रतियोगेषु च दृश्यते’ (2.3.2)

³¹ ‘अभितः परितः समयानिकषाहाप्रतियोगेषु च दृश्यते’ (2.3.2)

- ‘अन्तरान्तरेण युक्ते’ (2.3.4)
- ‘एनपा द्वितीया’ (2.3.31)
- ‘पृथग्विनानानाभिस्तृतीयान्यतरस्याम्’ (2.3.32)

2. उपपदतृतीया

अलम्, उत्सुक, तुल्य, तुल्या, नाना, पृथक् ... इत्यादिभिरुपपदैर्योगे तृतीयाविभक्तिर्भवति। तृतीयान्तस्य पदस्य च एतैः सह ‘उपपदसम्बन्धः’ इति सम्बन्धः भवति।

- ‘सहयुक्ते अप्रधाने’ (2.3.19)
- ‘पृथग्विनानानाभिस्तृतीयान्यतरस्याम्’ (2.3.32)
- ‘प्रसितोत्सुकाभ्याम् तृतीया च’ (2.3.44)
- ‘तुल्यार्थैरतुलोपमाभ्यां तृतीयान्यतरस्याम्’ (2.3.72)

इत्यादीनि च सूत्राणि येषामाधारेण तृतीयाविभक्त्याकाङ्क्षाकाणामुपपदानां सूची विनिर्मिता या चान्ते संलग्ना वर्तते।

3. उपपदचतुर्थी

अलम्, आयुष्य, कुशल, चिरञ्जीवित, नमः... इत्यादीन्युपपदानि येषां योगे चतुर्थीविभक्तिर्भवति। चतुर्थ्यन्तस्य पदस्य च एतैः सह ‘उपपदसम्बन्धः’ इति सम्बन्धः भवति। एतेषाञ्च सङ्कलनमधो लिखित-सूत्राणामाधारेण कृतम्। सूत्राणि-

- ‘नमः स्वस्तिस्वाहास्वधालम्वषड्योगाच्च’ (2.3.16)
- ‘चतुर्थी चाशिष्यायुष्यमद्रभद्रकुशलसुखार्थहितैः’ (2.3.73)
- ‘हितयोगे चतुर्थी वक्तव्या’ (2.3.13)
- ‘अलमिति पर्याप्त्यर्थग्रहणम्’ (2.3.16)

4. उपपदपञ्चमी

अन्तिक, अन्तिकम्, अन्तिका, अन्तिकात्, अन्तिकान्... इत्यादिभिरुपपदैर्योगे पञ्चमीविभक्तिर्भवति। पञ्चम्यन्तस्य पदस्य च एतैः सह ‘उपपदसम्बन्धः’ इति सम्बन्धः भवति।

- ‘अन्यारादितरतेदिक्शब्दाञ्छूत्रपदाजाहियुक्ते’ (2.3.29)
- ‘अपपरिबहिरञ्चव पञ्चम्या’ (2.1.12)
- ‘पञ्चम्यपाङ्परिभिः’ (2.3.10)
- ‘दूरान्तिकार्थैः षष्ठ्यन्यतरस्याम्’ (2.3.34)
- ‘पृथग्विनानानाभिस्तृतीयान्यतरस्याम्’ (2.3.32)

इत्यादीनां च सूत्राणामाधारेण पञ्चमीविभक्त्याकाङ्क्षाकाणामुपपदानां सूची विनिर्मिता या चान्ते संलग्ना वर्तते।

5. उपपदषष्ठी

- 'दूरान्तिकार्थैः षष्ठ्यन्तरस्याम्' (2.3.34)
- 'षष्ठ्यतसर्थप्रत्ययेन' (2.3.30)
- 'स्वामीश्वराधिपतिदायादसाक्षिप्रतिभूप्रसूतैश्च' (2.3.39)
- 'चतुर्थी चाशिष्यायुष्यमद्रभद्रकुशलसुखार्थहितैः' (2.3.73)
- 'स्वामीश्वराधिपतिदायादसाक्षिप्रतिभूप्रसूतैश्च' (2.3.39)
- 'तुल्यार्थैरतुलोपमाभ्यां तृतीयान्यतरस्याम्' (2.3.72)
- 'एनपा द्वितीया' (2.3.31)

इत्यादिषु सूत्रेषु परिगणितानि अग्रतः, अधस्तात्, अधिपति, अधः, अन्तिक... इत्यादीनि पदानि येषां योगे षष्ठीविभक्तिर्भवति। षष्ठ्यन्तस्य पदस्य च एतैः सह 'उपपदसम्बन्धः' इति सम्बन्धः भवति। उपपदसूची संलग्ना वर्तते।

6. उपपदसप्तमी

- 'साधुनिपुणाभ्याम् अर्चायां सप्तम्यप्रतेः' (2.3.43)
- 'स्वामीश्वराधिपतिदायादसाक्षिप्रतिभूप्रसूतैश्च' (2.3.39)
- 'आयुक्तकुशलाभ्यां चासेवायाम्' (2.3.40)
- 'प्रसितोत्सुकाभ्याम् तृतीया च' (2.3.44)

इत्यादिषु सूत्रेषु परिगणितानां अधिपति, अनुरक्त, अनुरक्ता, असाधु, आयुक्त... इत्यादीनां पदानां योगे सप्तमीविभक्तिः भवति। सप्तम्यन्तस्य पदस्य च एतैः सह 'उपपदसम्बन्धः' इति सम्बन्धो भवति। उपपदसूची संलग्नास्ति।

3.3.2 अर्थाधारेणोपपदवर्गीकरणम्

उपपदस्य पुनः तस्याधारेण विहितविभक्तिकस्य पदस्य मध्ये विद्यमानः सम्बन्धः केवलम् 'उपपदसम्बन्धः' इति चेत् द्वितीयातृतीयादिषु विभक्तिषु स सम्बन्धः समानो भवति। पाणिनिनापि उपपदविभक्तिविधानावसरे अस्मिन्नर्थे इयं विभक्तिर्भवतीति नोक्तम्। अत उपपदस्य तदपेक्षितविभक्त्यन्तेन पदेन सम्बन्धप्रस्थापने सति विश्लेषणमेवं भवितुमर्हति-

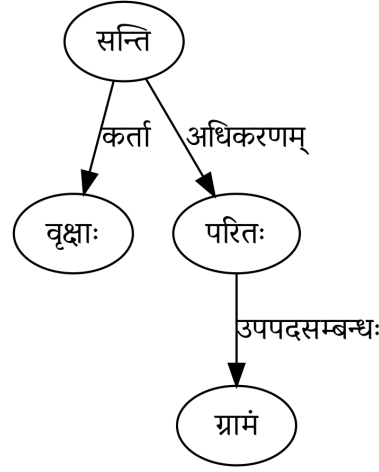

चित्रम् 3.2: विभक्त्याधारेणोपपदवर्गीकरणे विश्लेषणम्

एतादृशं विश्लेषणं पुनः व्याकरणं ये न जानन्ति तेषां कृते न तावत् उपयोगकरं स्यात्। यतो हि द्वितीयादिषट्सु उपपदविभक्तिषु पदान्तरेण 'उपपदसम्बन्धः' इति एकेनैव सम्बन्धेन वाक्यविश्लेषणे द्वैविध्यं स्यात्। अत उपपदविभक्तिप्रसङ्गे आर्थिकस्तरेऽपि पदेषु सम्बन्धज्ञानमपेक्षितं भवति। तदनुगुणमेवास्माभिः आर्थिकस्तरे विद्यमानानां सम्बन्धानामध्ययनं कृतम्। तत्र च अधो लिखितसम्बन्धाः सङ्गृहीताः।

- | | |
|-------------------|----------------------|
| 1. सन्दर्भबिन्दुः | 7. कर्तृसमानाधिकरणम् |
| 2. तुलनाबिन्दुः | 8. स्वत्वम् |
| 3. विषयाधिकरणम् | 9. सहार्थः |
| 4. निर्धारणम् | 10. विनार्थः |
| 5. प्रयोजनम् | 11. स्रोतः |
| 6. उद्गारवाचकः | |

प्रत्येकस्यापि विवरणमधस्तात् पश्यामः।

1. सन्दर्भबिन्दुः (Reference point for direction)

‘ग्रामं परितः वृक्षाः सन्ति।’ इति वाक्ये परितः इति सापेक्षकम् अधिकरणार्थकमव्ययम्। एकं सापेक्षं पदं झटित्येवापरसापेक्षितपदस्य आकाङ्क्षां जनयति। परित इत्युक्ते जिज्ञासा भवति कं परित इति। सा पुनः ‘ग्रामम्’ इति द्वितीयान्तपदश्रवणोत्तरमुपशाम्यति। अत्र परित इत्युपपदेन ग्राममितिपदम् उद्दिष्टम् (Referred)। अतः सम्बन्धसामान्यबोधार्थमत्र षष्ठ्या विभक्त्या भाव्यम्। परन्तु

‘अभितः परितः समयानिकषाहाप्रतियोगेषु च दृश्यते’ (2.3.2)

इति वार्तिकेनात्र परितः इति समीपस्थेन पदेन कारणेन द्वितीयाविभक्तेर्विधानं क्रियते। द्वितीयाविभक्त्यन्तं पदं त्वत्र सन्दर्भं सूचयति। अतो द्वितीयान्तस्य पदस्य प्रतिना सह ‘सन्दर्भबिन्दुः’ (Reference point for direction) इति सम्बन्धेनाङ्कनं भवति। यथा पश्यत चित्रम्-

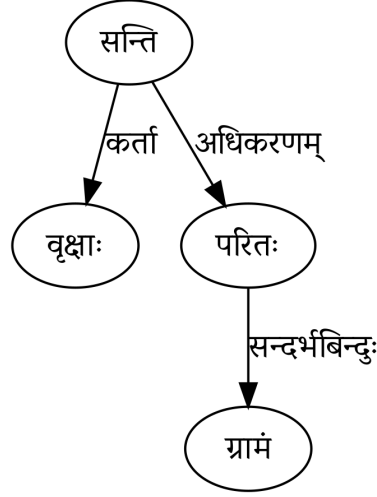

चित्रम् 3.3: अर्थाधारेणोपपदवर्गीकरणे विश्लेषणम्

2. तुलनाबिन्दुः (Reference point for comparison)

‘रामः श्यामेन तुल्यः अस्ति।’ अत्र ‘तुल्यः’ इति पदं सापेक्षमस्ति। यतो हि तुलना च नाम द्वयोर्बहूनां वा मध्य एव भवति। तुल्य इत्युक्त एवाकाङ्क्षाभवति केन तुल्य इति। एतादृशेषु स्थलेषु तुल्यः, समान इत्यादिपदैः तृतीयान्तं पदम् उद्दिष्टं (Referred) भवति। अत एवात्र तृतीयान्तस्य पदस्य तुल्य इति पदेन सह ‘तुलनाबिन्दुः’ (Reference point for comparison) इति सम्बन्धेनाङ्कनं भवति। अपि च तुल्य इति पदं श्यामस्य विधेयविशेषणं यतः तुल्यत्वमत्र श्यामे विधीयमानः/आरोप्यमाणो धर्मः। अत एव विधेयविशेषणस्यात्र क्रियया सह कर्तृसमानाधिकरणसम्बन्धेनाङ्कनं क्रियते।

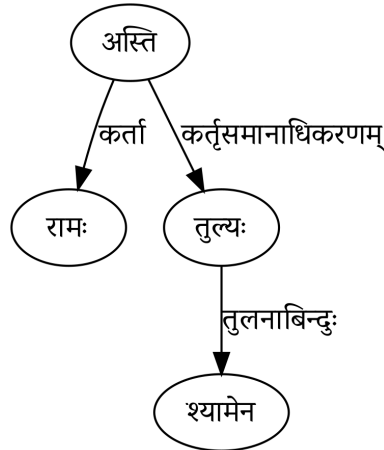

चित्रम् 3.4: तुलनाबिन्दुः

3. विषयाधिकरणम्

‘रामः केशैः/केशेषु प्रसितः अस्ति।’ अत्र प्रसित इत्युपपदयोगे ‘प्रसितोत्सुकाभ्यां तृतीया च’ (2.3.44) इति सूत्रेण तृतीयासप्तम्यौ विभक्तौ विधीयेते। तत्र कः प्रसितो नाम? इति जिज्ञासायां भाष्यकार आह

यस्तत्र नित्यं प्रतिबद्धः³²। तत्पर इति यावत्। केशालङ्करणविषये नित्यं तत्पर इति बोधो भवति। अतः प्रसितोत्सुकशब्दाभ्यां योगे ये तृतीयासप्तम्यौ विभक्ती ते विषयाधिकरणत्वमिति सम्बन्धं बोधयतः।

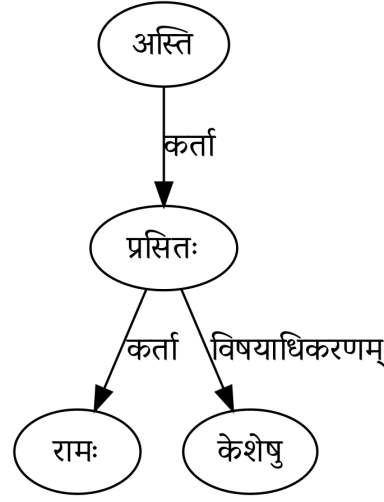

चित्रम् 3.5: उपपदविषयाधिकरणम्

4. निर्धारणम्

‘गवां/गोषु प्रसूता अस्ति।’ अत्र ‘प्रसूता’ इत्युपपदयोगे षष्ठीसप्तम्यौ विभक्ती विधीयेते। प्रसूतत्वेन गुणेन इयं गोरन्येभ्यो गोभ्यः पृथक्क्रियते इति निर्धारणरूपार्थः सम्बन्धः प्रसूतशब्दयोगे विधीयमानया विभक्त्या अवगम्यते।

5. प्रयोजनम्

‘रामाय भद्रं भूयात्।’ यत्राशीर्विषये मद्रभद्रादयाः शब्दाः प्रयुज्यन्ते। तेषां योगे तत्प्रयोजनविषयकं यत्तत्र चतुर्थीविभक्तिर्भवति। अत्र भद्रमित्याशीः रामप्रयोजनपरकं वर्तते। अतोऽत्रोपपदविभक्त्या ‘प्रयोजनम्’ इति सम्बन्धः ज्ञायते।

6. उद्गारवाचकः

‘दुर्जनं धिक् भवतु।’ इति वाक्ये ‘धिक्’ इत्यव्ययस्य द्वितीयान्तपदस्य अपेक्षा भवति। तच्चेह उद्गारवाचक-सम्बन्धं सूचयति।

7. कर्तृसमानाधिकरणम्

‘मल्लः मल्लाय अलं भवति।’ अत्र अलमिति पर्याप्तार्थस्य ग्रहणम्। सः पुनः मल्ले आरोप्यमाणः/विधीयमानः धर्मः इति तस्य कर्तृसमानाधिकरणत्वेन विश्लेषणं क्रियते।

8. स्वत्वम्

‘देवदत्तः गवां/गोषु स्वामी अस्ति।’ अत्र ‘स्वामी’ इत्युपपदं सापेक्षं वर्तते। तस्य च स्वत्वापेक्षा भवति। तत्र स्वत्ववाचि पदे षष्ठीसप्तम्यौ विभक्ती विधीयेते इति स्वामी शब्दयोगे विद्यमाने षष्ठीसप्तम्यन्तपदे

³² सिनोतिरयं बध्नात्यर्थे वर्तते। बद्ध इवासौ तत्र भवति। ...इति भाष्ये।
यो हि यत्र प्रसक्तः स तत्रावबद्ध इव भवतीति... पदमञ्जरी

स्वत्ववाचके भवतः। अतः स्वामी शब्दस्य षष्ठीसप्तम्यन्तपदाभ्यां सह 'स्वत्वम्' इति सम्बन्धेनाङ्कनं भवति।

9. सहार्थः

एतावता दृष्टं यत् उपपदे तदपेक्षितपदम् आश्रितं भवति। एवमेव उपपदमपि क्रियायाम् आश्रितं भवति। इदानीं 'सीता रामेण सह वनं गच्छति।' इति वाक्यम् अनुशीलयामः। अत्र सह इति उपपदयोगे 'राम' इति प्रातिपदिकात् तृतीयाविभक्तिः। अतः सामान्येनास्य वाक्यस्य विश्लेषणमेवं भवेत्-

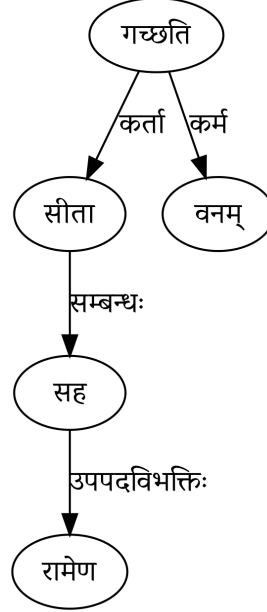

चित्रम् 3.6: सहार्थसम्बन्धस्य पदस्तरे विश्लेषणम्

अत्र 'सह' तथा 'रामेण' इति पदयोर्मध्ये उपपदविभक्तिः इति पुनः 'सीता' तथा 'सह' इत्यत्र केवलं सम्बन्धः इति प्रदर्श्यते। एवम् 'उपपदविभक्तिः', 'सम्बन्धः' इति सम्बन्धवाचकपदैः वाक्यस्य विश्लेषणं न तावत् स्पष्टं भवति। राम पुनः सीता इत्यनयोः पदयोर्मध्ये कीदृशः सम्बन्धः इत्यपि स्पष्टतया न ज्ञायते। वस्तुतोऽत्र 'सीता' इति प्रधानकर्तृपदम्। तस्यैव पदस्य क्रियायां साक्षादन्वयः। रामेण इत्यपि कर्तृपदं परन्तु अप्रधानम्³³। 'सहयुक्तेऽप्रधाने' (2.3.19) इति सूत्रेण सह शब्दयोगे अप्रधाने कर्तारि तृतीयाविभक्तिर्विधीयते। अतः तृतीयान्तं पदमत्र 'सहकर्ता' इति भवति। सह इति पदस्य पुनः क्रियायामन्वयो नैव भवतीति तस्य तृतीयान्तेन पदेन सह समूहः (Group) क्रियते। एतदाधारेण अस्य वाक्यस्य विश्लेषणमेवं भवति-

³³ उपात्तशब्दव्यापारापेक्षया प्रधानाप्रधानव्यवस्थाः- शब्देन यस्य क्रियादिसम्बन्धः प्रत्याय्यते तत् प्रधानमितरदप्रधानमिति ...न्यासः (2.3.19)

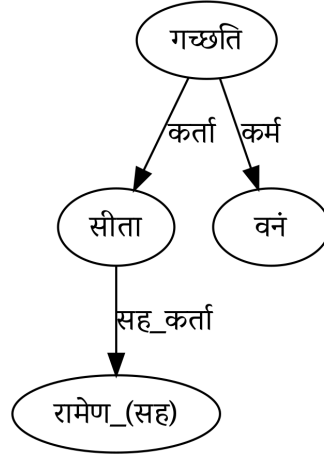

चित्रम् 3.7: सहार्थसम्बन्धस्य आर्थिकस्तरे विश्लेषणम्

10. विनार्थः

‘रामः श्यामं/श्यामेन विना कार्यं न करोति।’ इत्यादिषु वाक्येषु विना, नाना, पृथक्, अन्तरा, अन्तरेण, इत्यादिभिरव्ययैः ‘विनार्थः’ इति सम्बन्धः ज्ञायते।

11. स्रोतः

‘हिमालयात् आरभ्य गङ्गा प्रवहति।’ ‘काश्मीरेभ्यः प्रभृति वितस्ता प्रवहति।’ इत्यादिषु ‘आरभ्य’ ‘प्रभृति’ इत्युपपदैः ‘स्रोतः’ इति सम्बन्धः ज्ञायते।

3.3.3 अतसर्थप्रत्ययाः

‘षष्ठ्यतसर्थप्रत्ययेन’ (2.3.30) इति सूत्रेण अतसर्थप्रत्ययानां योगे षष्ठीविभक्तिर्विधीयते। के पुन अतसर्थप्रत्ययाः इति जिज्ञासायामुच्यते- ‘दक्षिणोत्तराभ्याम् अतसुच्’ (5.3.28) इति सूत्रेण यः अतसुच्प्रत्ययो विहितः तेन समानार्थाः प्रत्ययाः इति।³⁴ ते च पुनः ‘दिक्शब्देभ्यः सप्तमीपञ्चमीप्रथमाभ्यो दिग्देशकालेष्वस्तातिः’ (5.3.27) इति सूत्रादारभ्य ‘विभाषाऽवरस्य’ (5.3.41) इति सूत्रं यावत् पञ्चदशैः सूत्रैः विहिताः “अस्तातिः, अतसुच्, रिल्, रिष्ठातिल्, आतिः, अ, आ, एनप्, आच्, आहि, असिः” इति एकादशप्रत्ययाः। एतत्प्रत्ययान्तपदानां सामान्येन षष्ठ्यन्तपदानामाकाङ्क्षा भवति। यथा- ‘ग्रामस्य पुरस्तात् वनम् अस्ति।’ परं तदपवादरूपेण ‘अन्यारादितरर्त्तौदिक्-शब्दाञ्चत्तरपदाजाहियुक्ते’ (2.3.29) इति सूत्रेण अञ्चत्तरपदस्य, आच्, आहि प्रत्ययान्तानां तु पञ्चमीविभक्तेः आकाङ्क्षा भवति यथा- ‘ग्रामात् दक्षिणा वसति।’ पुनः ‘एनपा द्वितीया’ (2.3.31) इति एनप्रत्ययान्तस्य द्वितीया-विभक्तेराकाङ्क्षा भवति यथा- ‘ग्रामं दक्षिणेन वसति।’ एते प्रत्ययाः पुनः दिक्शब्देभ्यो दिग्देशकालेषु वर्तमानेभ्यः सप्तम्यन्तेभ्यः, पञ्चम्यन्तेभ्यः, अथवा प्रथमान्तेभ्यः स्वार्थे विधीयन्ते। अत एतदन्तानां सप्तमीविभक्त्यर्थः,

³⁴ “अर्थग्रहणं किमर्थम्? षष्ठ्यतसर्थप्रत्ययेन इत्युच्यमाने इहैव स्यात्-दक्षिणतो ग्रामस्य उत्तरतो ग्रामस्येति, इह न स्यात्-उपरि ग्रामस्य उपरिष्ठाद् ग्रामस्येति। अर्थग्रहणे पुनः क्रियमाणे अतसर्थप्रत्ययेन च सिद्धं भवति-यश्चान्यस्तेन समानार्थः” इति भाष्यम्(2.3.30)

पञ्चमीविभक्त्यर्थः, प्रथमाविभक्त्यर्थश्च अवगम्यते। अतः एव 'पुरस्तात्' इति अस्तातिप्रत्ययान्तपदयुक्तं वाक्यं त्रिधा विश्लेष्यते। यथा-

1. पुरस्तात् इत्यत्र सप्तम्यन्तात् अस्ताति प्रत्ययः इति तस्य अधिकरणत्वेन विश्लेषणम्

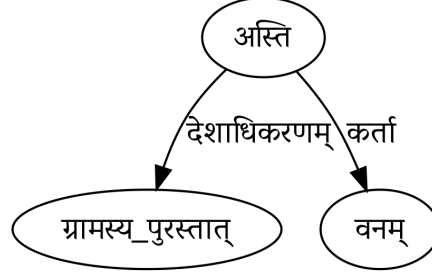

चित्रम् 3.8: ग्रामस्य पुरस्तात् वनम् अस्ति

2. पुरस्तात् इत्यत्र पञ्चम्यन्तात् अस्ताति प्रत्ययः इति तस्य अपादानत्वेन विश्लेषणम्

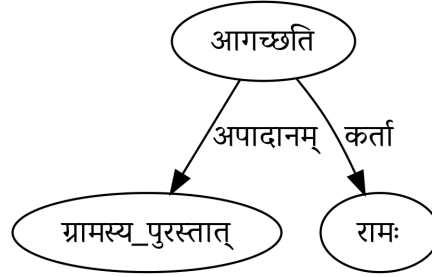

चित्रम् 3.9: रामः ग्रामस्य पुरस्तात् आगच्छति

3. पुरस्तात् इत्यत्र प्रथमान्तात् अस्ताति प्रत्ययः इति तस्य कर्तृत्वेन विश्लेषणम्

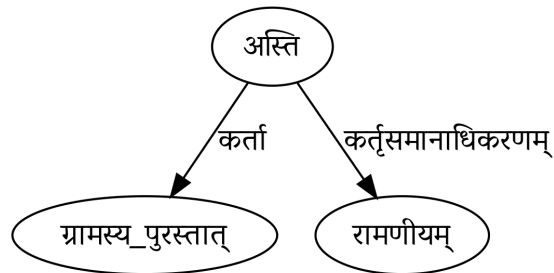

चित्रम् 3.10: ग्रामस्य पुरस्तात् रमणीयम् अस्ति

3.4 कर्मप्रवचनीययुक्तविभक्तिः

अव्ययपदेषु तावत् विभक्तिविधाने पाणिनिना द्विधा पन्थाः अनुसृतः। एकस्तु प्रतिपदं स्वीकृत्य विभक्तिविधानं यथा 'सह युक्तेऽप्रधाने' (2.3.19), 'दूरान्तिकार्थैः षष्ठ्यन्यतरस्याम्' (2.3.34) इत्यादि। अन्यस्तु लक्षणादिष्वर्थेषु प्रतीत्यादीनां कर्मप्रवचनीयसंज्ञां विधाय तद्योगे 'कर्मप्रवचनीययुक्ते द्वितीया' (2.3.8), 'पञ्चम्यपाङ्परिभिः' (2.3.10) इत्यादिसूत्रैः तत्तद्विभक्तिविधानं कृतम्। वाक्यस्तरे पश्यामश्चेत् उभयत्र समाना प्रक्रिया दृश्यते। पुनरपि चेयं कर्मप्रवचनीयविभक्तिः अर्थदृष्ट्या किञ्चिद् विशिष्टं स्थानमावहतीति कृत्वा पृथक्तयात्र चर्च्यते।

3.4.1 कर्मप्रवचनीयाः

क्रियाया द्योतको नायं सम्बन्धस्य न वाचकः।

नापि क्रियापदापेक्षी सम्बन्धस्य तु भेदकः॥ (वाक्यपदीयम् 2-204)

सुखम् अनुभूयते इत्यादौ 'अनु' इत्युपसर्गो यथा क्रियाविशेषं द्योतयति तथा कर्मप्रवचनीयः क्रियां न द्योतयति। न च कारकसम्बन्धवाचकः। अपि च न क्रियापदापेक्षी। परन्तु कर्मप्रवचनीयत्वेन विहिता या विभक्तिः तयावगतः लक्ष्यलक्षणभावादिसम्बन्धः एव विशेषे अवस्थाप्यते। इति यावत्। इदानीं को नाम कर्मप्रवचनीय इति जिज्ञासायां भाष्यकारानुसारेण विचारयामः। "कर्मप्रवचनीयाः किमर्थं महती संज्ञा क्रियते? अन्वर्थसंज्ञा यथा विज्ञायेत- कर्म प्रोक्तवन्तः कर्मप्रवचनीया इति। के पुनः कर्म प्रोक्तवन्तः? ये सम्प्रति क्रियां नाहुः। के च सम्प्रति क्रियां नाहुः? ये अप्रयुज्यमानस्य क्रियामाहुस्ते कर्मप्रवचनीयाः"। अनु, प्रति इत्यादीन्यव्ययपदानि यत्र वाक्ये प्रयुज्यन्ते। तत्र विद्यमानया क्रियया सह ते सम्बद्धानि न भवन्ति। अपि तु अप्रयुज्यमानक्रियया सह तेषां सम्बन्धो भवति। अप्रयुज्यमानक्रिया नामात्र प्रसङ्गेन अध्याहियमाणा क्रिया इति यावत्। अप्रयुज्यमानक्रिया-प्रयुज्यमानक्रिययोः मध्ये कश्चन हेतुहेतुमद्भावलक्षणरूपो यः सम्बन्धविशेषो भवति। तमेव सम्बन्धं बोधयितुम् एतान्यव्ययानि कर्मप्रवचनीयत्वेन प्रयुज्यन्ते।

1. हेतुहेतुमद्भावलक्षणसम्बन्धः

'शाकल्यस्य संहिताम् अनु प्रावर्षत्' इति वाक्ये अप्रयुज्यमानस्य निशमेर्या क्रिया तत्कृतो वर्षसंहितयोः 'हेतुहेतुमद्भावलक्षणसम्बन्धः' इत्ययमर्थः अनुशब्दसन्निधौ प्रतीयते। तदयम् अनु संहितामिति द्वितीय-याभिहितं सम्बन्धमवच्छिनत्ति। विशिष्टक्रियाभिजनितत्वेन हेतुहेतुमद्भावलक्षणविशेषरूपतया वा तत्सन्निधौ सम्बन्धस्य सम्प्रत्ययात्³⁵।

2. लक्ष्यलक्षणभावसम्बन्धः

'वृक्षं प्रति विद्योतते विद्युत्' अत्र वृक्षो लक्षणम्, विद्योतमाना विद्युल्लक्ष्या। सा हि वृक्षं प्राप्य विद्योतते इति तयोः प्राप्तिक्रियाजनितोऽत्र 'लक्ष्यलक्षणभावसम्बन्धः' प्रतिशब्देन द्योत्यते।

³⁵ 'कर्मप्रवचनीययुक्ते द्वितीया' (2.3.8) भाष्यटीकायां प्रदीपः

3. विषयविषयिभावलक्षणसम्बन्धः

‘साधुर्देवदत्तो मातरं प्रति’ इह देवदत्तस्य मातृविषया साधुभावापत्तिराख्यायते इति ‘विषयविषयी-
भावलक्षणसम्बन्धः’ अत्र प्रतिनाख्यायते।

एतादृशार्थविशेषावबोधार्थमेव पृथक्तया अनु इत्येवमादीनां कर्मप्रवचनीयसंज्ञा विधीयते। ते च अर्थविशेषाः
अधस्तात् क्रमशोऽनुशीलयामः।

1. ‘अनुर्लक्षणे’ (1.4.84)

‘शाकल्यस्य संहिताम् अनु प्रावर्षत्’ अत्र लक्षणे द्योत्ये अनु कर्मप्रवचनीयो भवति। ‘अनु’ इति कर्मप्रवच-
नीयेन लक्ष्यलक्षणभावार्थः द्योत्यते।

2. ‘तृतीयार्थे’ (1.4.85)

‘नदीम् अनु अवसिता सेना’ अत्र तृतीयार्थे अनु कर्मप्रवचनीयो भवति। नद्या सह सम्बद्धेत्यर्थो ज्ञायते।

3. ‘हीने’ (1.4.86)

‘अनु शाकटायनं वैयाकरणाः’ अत्र ‘अनु’ इति कर्मप्रवचनीयेन हीनार्थो द्योत्यते।

4. ‘उपोऽधिके च’ (1.4.87)

‘उप खार्यं द्रोणः’, ‘उप निष्के कार्षापणम्’ अत्र उप इति कर्मप्रवचनीयेन आधिक्यमित्यर्थो द्योत्यते।

5. ‘अपपरी वर्जने’ (1.4.88)

‘अप त्रिगर्तेभ्यो वृष्टो देवः’, ‘परि त्रिगर्तेभ्यो वृष्टो देवः’ अत्र अपपरिभ्यां कर्मप्रवचनीयाभ्यां
वर्जनम् इत्यर्थोऽवबुध्यते।

6. ‘आङ् मर्यादावचने’ (1.4.89)

‘आ पाटलिपुत्राद् वृष्टो देवः’ अत्र आङ् इति कर्मप्रवचनीयेन मर्यादा इत्यर्थो ज्ञाप्यते।

7. ‘लक्षणेत्थम्भूताख्यानभागवीप्सासु प्रतिपर्यनवः’ (1.4.90)

‘वृक्षं प्रति विद्योतते विद्युत्’, ‘वृक्षं परि’, ‘वृक्षम् अनु’ इत्यादिषु लक्षणम्, इत्थम्भूताख्यानम्, भाग,
वीप्सा इत्यादयाः अर्थाः ज्ञायन्ते।

8. ‘अभिरभागे’ (1.4.91)

‘साधुः देवदत्तो मातरम् अभि’ भागवर्जितं लक्षणाद्यर्थः ‘अभि’ इति कर्मप्रवचनीयेन द्योत्यते।

9. ‘प्रतिः प्रतिनिधिप्रतिदानयोः’ (1.4.92)

‘अभिमन्युरर्जुनतः प्रति’ इत्यत्र प्रतिनिधिः इत्यर्थः। ‘माषानस्मै तिलेभ्यः प्रति यच्छति’ इत्यत्र
प्रतिदानम् इत्यर्थः।

10. ‘अधिपरी अनर्थकौ’ (1.4.93)

‘कुतः अध्यागच्छति’, ‘कुतः पर्यागच्छति’ अधि, परि इति कर्मप्रवचनीयौ समानार्थकाविति ज्ञायते।

11. ‘सुः पूजायाम्’ (1.4.94)

‘सु सिक्तं भवता’, ‘सु स्तुतं भवता’ अत्र सु इति कर्मप्रवचनीयेन पूजार्थः बोध्यते।

12. 'अतिरतिक्रमणे च' (1.4.95)

'अति सिक्तम् एव भवता', 'अति स्तुतम् एव भवता' अत्र अति इत्यनेन अतिक्रमणमित्यर्थः³⁶ द्योत्यते।

13. 'अपिः पदार्थसम्भावनान्ववसर्गगर्हासमुच्चयेषु' (1.4.96)

अत्र अपि इत्यनेन पदार्थः, सम्भावनम्, अन्ववसर्गः, गर्हा, समुच्चयः इत्यादयोऽर्थाः ज्ञाप्यन्ते। यथा-

(a) पदान्तरस्य अप्रयुज्यमानस्य अर्थः पदार्थः

'सर्पिषोऽपि स्यात्', 'मधुनोऽपि स्यात्'

(b) सम्भावनम् अधिकार्थवचनेन शक्तेरप्रतिघाताविष्करणम्

'अपि सिञ्चेत् मूलकसहस्रम्', 'अपि स्तुयाद् राजानम्।'

(c) अन्ववसर्गः कामचाराभ्यनुज्ञानम्

'अपि सिञ्च', 'अपि स्तुहि।'

(d) गर्हा निन्दा

'धिग् जाल्मं देवदत्तम् अपि सिञ्चेत् पलाण्डुम्', 'अपि स्तुयाद् वृषलम्।'

(e) समुच्चये

'अपि सिञ्च अपि स्तुहि', 'सिञ्च च स्तुहि च।'

14. अधिरीश्वरे (1.4.97)

'अधि ब्रह्मदत्ते पञ्चालाः', 'अधि पञ्चालेषु ब्रह्मदत्तः' यस्य च ईश्वरवचनम् इति स्वस्वामिनोर्द्वयोरपि पर्यायेण सप्तमी विभक्तिर्भवति।

एवं प्रकारेण कर्मप्रवचनीया अर्थविशेषं बोधयन्ति। ते च अनु-उप-अप-आङ्-प्रति-परि -अभि-अधि-सु-अपि इति दशसङ्ख्याकाः। तेषु च अनु-अभि-प्रति-इति कर्मप्रवचनीयैः योगे 'कर्मप्रवचनीययुक्ते द्वितीया' (2.3.8) इति द्वितीयाविभक्तिर्भवति। अप-आङ्-परि-प्रति इति कर्मप्रवचनीयैः योगे 'पञ्चमी अपाङ्परिभिः' (2.3.10), 'प्रतिनिधिप्रतिदाने च यस्मात्' (2.3.11) इति पञ्चमीविभक्तिर्भवति। उप-अधि-इति कर्मप्रवचनीयैः योगे 'यस्मादधिकं यस्य चेश्वरवचनं तत्र सप्तमी' (2.3.9) इति सप्तमीविभक्तिर्भवति।

3.5 सारांशः

एवं प्रकारेण कारकविभक्तिः, कारकेतरविभक्तिः, उपपदविभक्तिः, कर्मप्रवचनीयविभक्तिः च तत्तद्विभागपुरस्सरमत्र समीक्षितास्ति। तत्र विद्यमानया विभक्त्या ये पदसम्बन्धाः प्रस्थापयितुं शक्याः, तेषां सङ्कलनं विहितम्। सङ्कलनस्य पुनः तन्त्रांशानां (Algorithms) निर्माणे यथावसरं विनियोगः कृतः।

³⁶ निष्पन्नेऽपि वस्तुनि क्रियाप्रवृत्तिः अतिक्रमणम्। इति काशिका

अध्यायः 4

समुच्चयनिरूपणम्

वाक्यविश्लेषणं नाम वाक्यस्थपदानां परस्परसम्बन्धपुरस्सरं वाक्यावगतिः। पुनः परस्परसम्बन्धितपदेषु किञ्चन पदं विशेष्यं भवति किञ्चन पदं विशेषणं भवति। यथा वाक्ये तिङन्तं पदं प्रधानं विशेष्यं भवति तदितरदप्रधानं विशेषणम्। विशेषणं सर्वदा विशेष्यपरकं भवति। विशेष्यं तिङन्तं तु तस्य विशेषणस्याश्रयो भवति। अत एव विशेषणपदम् 'आश्रयी' इत्युच्यते। एवञ्च कृत्वा विशेष्यविशेषणयोः पदयोः 'आश्रयाश्रयीभावः' परिकल्प्यते। अयमेवाश्रयाश्रयीभावः पाश्चात्यभाषाविदुषां मते **dependency** इति नाम्नाभिधीयते। 1990 इत्यारभ्य NLP इत्येतत् dependency विश्लेषणं प्रत्युत्क्रमते। कतिपयेभ्यो वर्षेभ्यः dependency बहुप्रमुखतामभजत। सङ्गणकीयभाषातन्त्रज्ञाः (computational linguists) यान्त्रिकानुवादे, सूचनासङ्ग्रहे, सूचनापरिग्रहे, प्रश्नोत्तरे (question-answering), भाषाविश्लेषणे चैतस्य बहुप्राधान्यममन्यन्त। अत एव तैरनेकभाषाणां विश्लेषणार्थं बहुविधानि वाक्यविश्लेषकयन्त्राणि (dependency parsers) निर्मितानि। यत्र च dependency framework बहूपकारायामन्यत। भाषाविदः सङ्गणकीयभाषातन्त्रज्ञाश्चास्मिन् क्षेत्रे बहुयोगदानं दत्तवन्तः। येन कारणेन अधुना बहुविधा भाषाविश्लेषणोपयोगि-कारकाङ्कननिर्देशा (Guidelines for annotation of dependency analysis) उपलभ्यन्ते। एतेषूपलब्धकारकाङ्कननिर्देशेषु 'समुच्चयः' (co-ordinate structures) इति अंशस्तु सङ्गणकीयभाषाविज्ञानदृष्ट्या शास्त्रीयदृष्ट्या च महत्वपूर्णं स्थानमावहति। अस्य च समुच्चयस्य विश्लेषणम्, समुच्चितपदानां परस्परसम्बन्धकल्पनम्, अन्वयः, चित्रात्मकप्रस्तुतिः (Graphical representation) इति विषये भाषाविदुषां परस्परं मतभेदाः सन्ति। एवमेव सङ्गणकीयभाषाविदुषामपि। भारतीयवैयाकरणेष्वपि समुच्चयः, तदर्थघोतकः 'चशब्दः', तस्यार्थः, तदन्वय इति विषये च बहुचर्चा समुपलभ्यते। यच्च चशब्दप्रयुक्त-वाक्यविश्लेषणक्रमे उपकाराय कल्पते। इदानीं वयमत्रैतेषां मतानां समीक्षणं कृत्वा संस्कृते चशब्दयुक्तवाक्यानां विश्लेषणं तेषां dependency representation कथं वा भवेदिति युक्ततरं मतं प्रस्तुमः।

वयमितोऽग्रिमे खण्डे सङ्गणकीयभाषाविदुषामनेकविधानां dependency-सिद्धान्तानां तथा तेषां चित्रात्मक-प्रस्तुतीनां सङ्क्षेपेण सारं प्रस्तुमः। तत्र चैतानि विश्लेषणानि प्रायः Nicolas [Mazziotta (2014)] तथा

Nivre [Nivre (2005)] एतेषां मतेनोत्प्रेरितानि सन्ति। तृतीये खण्डे अधिव्याकरणशास्त्रं चशब्दार्थविश्लेषणं पश्यामः। चतुर्थे च खण्डे चशब्दयुक्तवाक्यानां dependency विश्लेषणं कथं वा भवेदिति स्वकीयं मतमुपपादयामः।

4.1 पाश्चात्यभाषाविदुषां समुच्चयनिरूपणम्

समुच्चयविश्लेषणे अंशद्वयं वर्तते। प्रथमः चशब्दो वाचक उत द्योतको वा। द्वितीयश्च चशब्दस्य dependency-सम्बन्धा इति। तत्र तावत् वाचकत्वद्योतकत्वविषये Johannessen [Jahannessen (1998), पृष्ठ 105] इत्यनुसारेण ज्ञायते यत् प्रायशो भाषाविद्वांसः चशब्दं द्योतकमेव मन्यन्ते। द्वितीयांशे चाधस्तनानि प्रश्नान्युद्यन्ति।

1. किं समुच्चयद्योतकं 'च' इति पदं प्रधानम्?
2. यदि प्रधानं तर्ह्येतस्याश्रितपदानि कानि? तथा चैतदपि कुत्रचिदाश्रयं याति वा?
3. चशब्दं प्रति समुच्चयितानां सर्वेषामपि पदानां सम्बन्धः समानो भवत्युत न?

एतानि च प्रश्नानि पुरस्कृत्य वयमिदानीं पाश्चात्यभाषाविदुषां विभिन्नमतानां सारं सङ्क्षेपेण प्रस्तुमः।

4.1.1 Tesnière's baseline

Lucien Tesnière इति आधुनिकभाषावित् यः dependency grammar इति विषये कार्यमकरोत् सः 'junction' [Osbone and Kahane (2015)] इति अवधारणानुसारं स्वकीयं मतं प्रस्तौति। यत्र समुच्चयमान-पदानि परस्परं समानस्तरे horizontal-सम्बन्धेन संयुज्जन्ति। तदाश्रिते तु पदे इत्युक्ते प्रधानपदे (क्रियायां) vertical-सम्बन्धेन सम्बन्धन्ति। एतेषां सम्बन्धानां चित्रात्मकप्रस्तुतिरित्थं भवति।

Alfred and Bernard fall

(1)

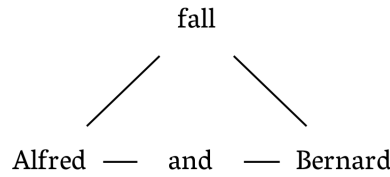

चित्रम् 4.1: Tesnière

यथा चित्रम् [4.1] इत्यत्र वयं पश्यामः यत् 'Alfred' पुनः 'Bernard' इति द्वे पदे 'fall' इति प्रधानक्रियायाम् आश्रिते स्तः। अतः 'fall' इति क्रियापदमत्र 'आश्रयः' (governer) इति ज्ञायते। 'Alfred' पुनः 'Bernard' पदे तु 'आश्रिते' (governed) इति। अनयोः पदयोः पुनः परस्परं तादृश आश्रयाश्रयीभावसम्बन्धो (dependency) न भवति यथा प्रधानक्रियां प्रति भवति। 'and' इति पदं तु तौ पदौ योजयति। अत्र ध्यातव्यं अंशोऽयमस्ति यत् 'and' इति पदं कुत्रापि (अन्वयम्) आश्रयं न प्राप्नोति। अतः Graphical representation

सर्वदा त्रिभुजाकारे भवति। अस्मिन् विश्लेषणे सर्वदा क्रियायां सङ्ख्यान्वयापत्तिर्वर्तते यतो हि क्रियापदमत्र द्विवचनान्तमुत् बहुवचनान्तं भवति। परं तदभिधीयमानपदं तु एकवचनान्तमथवा द्विवचनान्तं भवति।

4.1.2 Timothy Osborne

2008 वर्षे Timothy Osborne इति भाषावित् स्वकीयं मतं प्रस्तुतवान् तच्च Tesnière मतेन किञ्चिद् असाम्यं भजते। [Osborne (2008)] तु समुच्चयमानपदद्वयस्यापि प्रधानक्रियायामन्वयं न मनुते। समुच्चयमानपदयोः प्रथमं पदमेव क्रियायामन्वेतीति मनुते। अन्यत् सर्वं Tesnière मतेन साम्यं भवति। यथा चित्रम् [4.2]

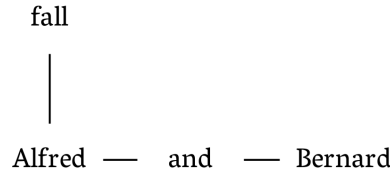

चित्रम् 4.2: Timothy Osborne

अस्मिन्नपि विश्लेषणे सङ्ख्यान्वयापत्त्या सह समुच्चयमानद्वितीयपदस्य क्रियया सह सम्बन्धाभावो लक्ष्यते।

4.1.3 Mel'čuk

[Ignor Mel'čuk (1988)] इति विद्वान् स्वकीये Meaning Text Theory (MTT) इति सिद्धान्ते मुख्यपदस्य संज्ञानार्थं syntax, morphology तथा semantic इति अंशान् निकषत्वेन प्रयुङ्क्ते। यस्याधारेण तावत् पदानां विशेष्यविशेषणभावः (Governor-Governee relation) निश्चिनोति। समुच्चयस्य dependency-विश्लेषणे तु सः syntax तथा semantics इत्येतस्योपयोगं करोति। सः प्रतिपादयति यत् समुच्चयविषये तावद् आर्थिक-स्तरे (semantic level) समुच्चयमानपदेषु समानता भवति। परन्तु वाक्यस्तरे (syntactic level) तु समुच्चयमानपदयोः प्रथमं पदमेव प्रधानं भवति। द्वितीयं पदं पुनः प्रथमपदमाश्रयतीति।



चित्रम् 4.3: Mel'čuk

चित्रेऽस्मिन् [4.3] समुच्चयमाने पदे न तथा स्वतन्त्रे स्तः यथा Tesnière अथवा Osborne इति मते स्तः। अत्र द्वितीयं पदं प्रथमपदं पूर्वमाश्रयति ततः क्रियापदमाश्रयतीति परम्परया तस्य क्रियायामन्वयो भवति। Tesnière मते तु पदद्वयमपि साक्षात् क्रियामाश्रयति। एतादृशविश्लेषणे

Old men and women (2)

इति वाक्यम्

क) (old men) and (old women),

ख) (old men) and women

इति द्विधा विश्लेषयितुं न शक्यते। यतो ह्यस्मिन् dependency-विश्लेषणे केवलं एकविधं विश्लेषणमेव कर्तुं शक्यते। यथा चित्रं [4.4] पश्यत-



चित्रम् 4.4: Mel'čuk

अत्र 'old' इति पदम् men तथा women इत्युभयस्यापि विशेषणं भवति वा इति न ज्ञातुं शक्यते। एवमेव यत्र वाक्ये क्रियापदस्य समुच्चितपदद्वयेन सम्बन्धो भवति, पुनश्च यत्र कर्तृपदस्यापि समुच्चितपदद्वयेन सम्बन्धो भवति, तत्र अनेन क्रमेण समुच्चयविश्लेषणं कर्तुं युक्ततरं न प्रतीयते। यथा-

John loves Mary and Peter (3)

John gets a letter from Mary and roses from Ann (4)

4.1.4 Hudson's Word Grammar

Hudson [Hudson (1988)] इति विद्वान् मन्यते यत् dependency structure-मध्ये पदानां स्तरः समानो न भवति परन्तु समुच्चये तु समुच्चितानां पदानां स्तरः समानो भवतीति। समुच्चितानां पदानां dependency-सम्बन्धान् तु Tesnière विदुष इवाङ्कयति। परं समुच्चितपदानि समुच्चयघोतके 'and' इति पदे आश्रितानि भवन्तीत्यङ्कयति। यथा-

He saw Arthur and Bill (5)

इति वाक्यमेवं विश्लेष्यतेऽस्मिंश्चित्रे [4.5]-

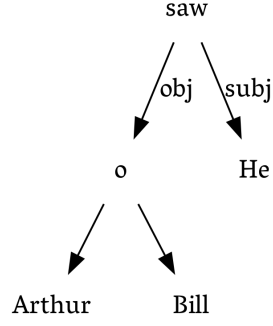

चित्रम् 4.5: Hudson's Word Grammar

4.1.5 Rosta

Rosta [Rosta (2006)] इति भाषावित् स्पष्टयति यत्समुच्चिते पदे dependency-सम्बन्धेन प्रधानक्रियामेव आश्रयतः, परन्तु ततः पूर्वमेव ते पदे समुच्चयद्योतकेन 'and' इति पदेन अवयवावयवीभावसम्बन्धेन (part-whole relation) संयुक्ते भवतः। इदानीम् 'and' इति पदं समुच्चितपदसमूहस्य प्रतिनिधिः (proxy) इव भवति। तस्य च पुनः क्रियायामन्वयो भवति। एतदाधारेण वाक्यस्य विश्लेषणमेवं भवति यथा चित्रम् [4.6]-

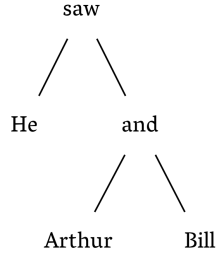

चित्रम् 4.6: Rosta's representation of (5)

एवमेव पुनः

She will give Sophy roses and Edagar tulips

(6)

इति वाक्यमित्थं विश्लेष्यते [4.7]-

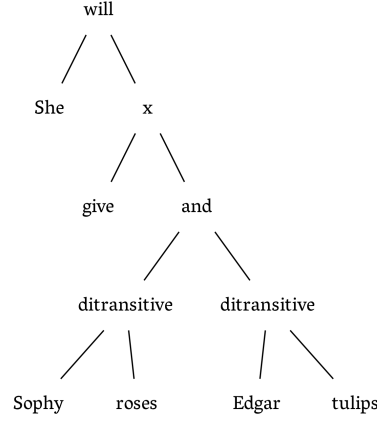

चित्रम् 4.7: Rosta's representation of (6)

Hudson पुनः Rosta इत्युभययोः चित्रात्मकप्रस्तुतौ भेदरूपेण ध्यातव्यं अंशोऽयमस्ति यत्समुच्चये समुच्चित-पदसमुदायस्यैकः प्रतिनिधिर्भवति, तद्वारा परम्परया सम्बन्धेन समुच्चितपदे प्रधानक्रियां प्रत्यन्वयं लभतः इति Rosta प्रतिपायति। तत्रैव पुनः Hudson प्रतिनिधिरूपेण यत्किमपि पदं न स्वीकरोति परन्तु तत्स्थाने एकं रिक्तं वृत्तं कल्पयति येन माध्यमेन समुच्चित पदे प्रधानक्रियां प्रत्यन्वयं लभतामिति।

4.1.6 सङ्गणकीयभाषाविदुषां समुच्चयनिरूपणम्

पाश्चात्यभाषाविदुषां समुच्चयनिरूपणं समीक्ष्येदानीं सङ्गणकीयभाषाविद्वांसः कथं वा समुच्चयं विश्लेषयन्तीति अधस्तात् पश्यामः। [Popel et al. (2013)] इदमत्रावधेयं यत् dependency tree banks-मध्ये समुच्चय-निरूपणं बहुधा भिन्नं भिन्नं वर्तते। प्रत्येकस्या अपि भिन्नतायास्ते समुचितं समाधानं ददति। उदाहरणार्थं वयमत्र एकं English-तः अपरं Hindi tree bank-तः उदाहरणं प्रस्तुमः।

Stanford dependency parser इत्यत्र समुच्चयनिरूपणं dependency structure-मध्ये एव निरूप्यते। यत्र च प्रथमसमुच्चितपदमेव प्रधानं भवति। अतः (5) वाक्यस्य विश्लेषणमेवं प्रस्तूयते। पश्यत चित्रम् [4.8]-

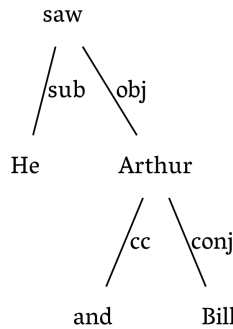

चित्रम् 4.8: Stanford Dependency

अस्मिन् विश्लेषणे Mel'čuk मतानुसारमेव प्रथमं समुच्चितपदं प्रधानं भवति, तत्र च समुच्चयद्योतकं 'and' इति पदमाश्रयं लभते। परन्तु द्वितीयसमुच्चितपदाश्रयविश्लेषणे भिन्नता दृश्यते। द्वितीयसमुच्चितपदं तु प्रथमसमुच्चितपदमाश्रयति न तु 'and' इति पदमाश्रयति। Prague dependency tree bank इत्यत्र समुच्चितपदद्वयस्यापि समुच्चयद्योतके 'and' इति पदे आश्रयं कल्प्यते। एतद् विश्लेषणं पुनः Rosta मतेन साम्यं भजते यच्च चित्रम् [4.6] इत्यत्र द्रष्टुं शक्यते।

हिन्दीभाषाविश्लेषणे Hyderabad Dependency Treebank इत्यत्रापि 'and' इति पदं प्रधानं भवति यत्र च पुनः समुच्चिते पदे 'ccof' इति सम्बन्धनाश्रयं लभते।

Hnd: राम और श्याम स्कूल जाते हैं। (7)

Eng: Rama and Syama go to school.

इति वाक्यमेवं विश्लेष्यते। पश्यत चित्रम् [4.9]-

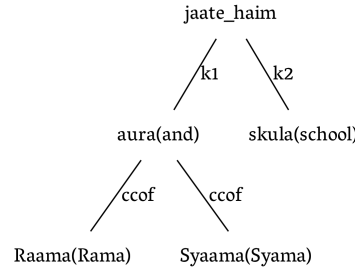

चित्रम् 4.9: Hindi Treebank

एवं प्रकारेण विविधविदुषां समुच्चययुक्तवाक्यानां विश्लेषणे सम्बन्धनिरूपणे च समानता नास्तीति ज्ञायते। साररूपेणैवं वक्तुं शक्यते यत्समुच्चितपदेषु (conjuncts) तथा समुच्चयद्योतकेषु पदेषु (conjunctions) यः सम्बन्धो भवति सः समानुवर्ती (symmetric) अथवा असमानुवर्ती (asymmetric) इत्युभयमपि भवितुमर्हति। Tesnière, Hudson, Rosta, Prague Tree bank पुनः Hindi Tree bank इत्येते जनाः तं सम्बन्धं समानुवर्ती (symmetric) इति मन्यन्ते। तत्रैव पुनः dependency-सम्बन्धेषु काचन मतभिन्नता तु दृश्यते। Tesnière इति विद्वांसं विहाय ये च सम्बन्धम् असमानुवर्ती (asymmetric) इति मन्यन्ते। ते सर्वेऽपि समुच्चितपदानि समुच्चयद्योतके आश्रितानीत्यङ्कयन्ति। समुच्चयद्योतकपदस्य ('and') आश्रयविषये पुनः ते भिन्नं भिन्नं मतं प्रस्तुवन्ति।

Tesnière तथा Hudson इति विद्वांसौ तु समुच्चयद्योतकपदस्याश्रयो नैव भवतीति मन्येते। तत्रैव पुनः Rosta, Hindi Treebank तथा Prague Treebank जनाः तु समुच्चयद्योतकपदस्याश्रयः प्रधानं क्रियापदं भवतीति मन्यन्ते। ये च पुनः सम्बन्धम् असमानुवर्ती (asymmetric) इति मन्यन्ते ते तु समुच्चयद्योतकं 'and' इति पदं स्वतन्त्रं मन्यन्ते। अथवा समुच्चितप्रथमं पदमाश्रयति पुनः तदनन्तरपदानामाश्रयो भवतीति। अधस्तनतालिका सङ्केपरूपेणैतानि विविधमतानि प्रस्तौति।

	Governee (आश्रितः)	Governed (आश्रयः)	by	Symmetric (समानुवर्ती)
Tesnière	-	-		आम्
Hudson	समुच्चितपदद्वयम्	-		आम्
Rosta Prague Dependency Hindi Tree Bank	समुच्चितपदद्वयम्	क्रिया		आम्
Osborne	-	-		न
Mel'čuk	समुच्चितानन्तरपदम्	प्रथमसमुच्चितपदम्		न
Universal Dependency	समुच्चितानन्तरपदम्	प्रथमसमुच्चितपदम्		न

4.2 भारतीयव्याकरणशास्त्रानुसारं समुच्चयनिरूपणम्

पाश्चात्यभाषाविदुषां सङ्गणकीयभाषाविदुषाञ्च समुच्चयनिरूपणं समीक्ष्येदानीं समुच्चयनिरूपणे भारतीयवैयाकरणानां किं वा योगदानं/मतमित्यधस्तादवलोकयामः।

संस्कृतभाषायां conjunctive co-ordination इत्यर्थे समुच्चयद्योतकं 'च' इति पदं प्रयुज्यते। यच्च एकमव्ययं वर्तते। अस्य च चशब्दविषये वैयाकरणानां त्रिषु अंशेषु विशेषचर्चा वर्तते।

1. चशब्दस्य द्योतकत्वम्
2. चशब्दस्य अर्थाः
3. अन्वयः

अस्याश्च चर्चायाः समनन्तरं चशब्दयुक्तवाक्यानां विश्लेषणे तथा तेषां dependency representation इत्यत्र अस्माकं मतं प्रस्तुतम्।

4.2.1 चशब्दस्य वाचकत्वमुत द्योतकत्वम्?

वाक्यपदीयस्य द्वितीये काण्डे निपातानां वर्गीकरणविषये भर्तृहरिः वदति-

निपाता द्योतकाः केचित् पृथगर्थाभिधायिनः।

आगमा इव केऽपि स्युः सम्भूयार्थस्य वाचकाः॥ (2.192)

केचन निपाताः द्योतका भवन्ति¹ केचन पृथगर्थाभिधायिनः। पुनः केचन तु आगमा इव पदान्तरं सम्भूय तस्यार्थस्य वाचका वन्तीति सामान्येन त्रिधा वर्गीकरणं करोति। [Iyer (1969b)] तेषु पुनः चशब्दस्तु केवलं द्योतक एवेति प्रतिपादयति।

¹ तेषामुपसर्गवद् द्योतकत्वं क्वचित् यथा- वृक्षश्च प्लक्षश्चेत्यादौ...(वाक्यपदीटीकायां पुण्यराजः)

चादयो न प्रयुज्यन्ते पदत्वे सति केवलाः।

प्रत्ययो वाचकत्वेऽपि केवलो न प्रयुज्यते॥ (2.194)

एतेषां केवलानां चादीनां स्वतन्त्ररूपेण प्रयोगाभावात् न वाचकत्वमस्ति। यदि च वाचकाः स्युः तदा गवादिवत् केवलानामपि तेषां प्रयोगः स्यात्। परं स्वतन्त्रप्रयोगस्तु न दृश्यते। वाक्ये पूर्वमथवा पश्चाद्² यत्र कुत्रापि प्रयुक्ता एते तदर्थमेव द्योतयन्तीति विकल्पसमुच्चयाद्यर्थेषु चशब्दस्य द्योतकत्वमेव [kapiladeva dvivedī (2012)] इति सुनिश्चितं वर्तते।

4.2.2 चशब्दस्य अर्थाः

सन्ति च चशब्दस्य बहवोऽर्थाः। चार्थे द्वन्द्वः (2.2.29) इति सूत्रभाष्ये तत्र भगवता पतञ्जलिना समुच्चयान्वाचये-
तरेतरयोगसमाहाराश्चार्थः इति चशब्दस्य चत्वारोऽर्थाः प्रदत्ताः।

1. समुच्चयः
2. अन्वाचयः
3. इतरेतरयोगः
4. समाहारः

समुच्चयः

समुच्चयितः (collection/grouping) समुच्चयः। केषामिति आकाङ्क्षायामुच्यते- पदानाम्। सुप्तिङन्तं पदमिति सुबन्तानां तिङन्तानाञ्च समुच्चय इत्यवगम्यते। एकस्मिन् वाक्ये तावत्सुबन्तानां समुच्चयः क्रियते। समुच्चय इति शब्दस्यार्थं विवृण्वन् हरदत्तः [Mishra (1981)] आह-

यदा परस्परनिरपेक्षाः पदार्थाः एकस्मिन्प्रतिसम्बन्धिनि पदार्थे समुच्चयन्ते तदा समुच्चयः।

यथा- यमः गाम् अश्वं पुरुषं पशुं च नयति। (8)

अत्र वाक्ये गवादयः सर्वेऽपि परस्परं निरपेक्षाः सन्ति। पुनश्च नयति क्रियां प्रति तेषां कर्मत्वमिति धर्मः समानोऽस्ति। अत एव समानधर्मिणां³ गवादीनां चशब्देन समुच्चयः क्रियते। [Jinendrabuddhi (1981)]
एवमेव -

² उपरिष्ठात् पुरस्ताद् वा द्योतकत्वं न भिद्यते।

तेषु प्रयुज्यमानेषु भिन्नार्थेष्वपि सर्वथा॥ (वाक्यपदीयम् 2.193)

³ अत्र क्रियां प्रति गो-अश्वादीनां यत्समानं कर्मत्वं तदेव तेषां समानधर्मित्वम् (न्यासः 2.2.29)

रामः यानेन नावा पङ्क्त्यां च गच्छति।	अत्र गमनक्रियां प्रति करणत्वमापन्नानां यानादीनां समुच्चयः।
रामः श्यामाय भीमाय लक्ष्मणाय च धनं ददाति।	अत्र दानक्रियां प्रति सम्प्रदानत्वमापन्नानां श्यामादीनां समुच्चयः।
रामः ग्रामात् विद्यालयात् च आगच्छति।	अत्र आगमनक्रियां प्रति अपादानत्वमापन्नानां ग्रामादीनां समुच्चयः।
रामः देवदत्तस्य भीमस्य लक्ष्मणस्य च कार्यं करोति।	अत्र कार्यमिति पदस्य सम्बन्धत्वमापन्नानां देवदत्तादीनां समुच्चयः।
रामः गृहे विद्यालये च पठति।	अत्र पठनक्रियां प्रति अधिकरणत्वमापन्नानां गृहादीनां समुच्चयः।

अत्र ध्यातव्यं अंशोऽयमस्ति यत्समानधर्मिणां पदानां समुच्चयः क्रियते न तु केवलं समानविभक्तियुक्तपदानामिति। यतो हि समानधर्मिपदानामपि कदाचिद्भिन्नविभक्तिर्भवति। यथा⁴-

परिणामतापसंस्कारदुःखैर्गुणवृत्तिविरोधाच्च दुःखमेव सर्वं विवेकिनः। (9)

अत्र परिणामतापसंस्कारदुःखैः इति तृतीयान्तं पदं गुणवृत्तिविरोधात् इति तु पञ्चम्यन्तं पदं परन्तु क्रियां प्रति हेतुत्वं चानयोः समानधर्मः। अत एवानयोः समानधर्मिणोः चशब्देन समुच्चयः।

अन्वाचयः

यदा एकस्य प्राधान्यात्तदनुरोधेन इतरद् अन्वाचीयते तदा अन्वाचयः⁵। यत्र पुनरेकं वाक्यं प्रधानमपरं वाक्यमप्रधानं भवति यथा-

त्वं भिक्षाम् अट गां च आनय। (10)

तत्र चशब्देन वाक्यद्वयस्य क्रियापदयोः समुच्चयः क्रियते। न तु सुबन्तयोः। अर्थाद् वाक्यद्वयं समुच्चीयते इत्यर्थः। अत्र पूर्वस्य क्रियापदस्य प्राधान्यमपरस्य त्वप्राधान्यं⁶ भवति। प्राधान्यमप्राधान्यञ्च वाक्यं द्वैव न वक्तुं शक्यते प्रसङ्गानुसारेण निश्चीयते।

इतरेतरयोगः

परस्परापेक्षणाम् अवयवभेदानुगतः इतरेतरयोगः⁷ इत्युच्यते। अर्थात् परस्परापेक्षयोः पदयोरत्र समूहः क्रियते। उभयोः पदयोः परस्परापेक्षास्तीति सामर्थ्यात् समासो भवति। यथा रामकृष्णौ इति समस्तं पदम्। अत्र रामोऽपि कृष्णसहायः कृष्णोऽपि रामसहाय इत्यनयोः परस्परापेक्षा। एवं परस्परापेक्षितयोः पदयोः पुनः क्रियायां यौगपद्येन योगदानं भवति। यथा

⁴ योगदर्शनम् 2.15

⁵ पदमञ्जरी (2.2.29)

⁶ अन्यस्य प्राधान्यञ्च तत्सम्बन्धिक्रियाया अवश्यकर्तव्यत्वरूपम्। अन्वाचये आनुषङ्गिकत्वं व्याप्यत्वञ्च समभिध्याहृतक्रियागतश्चार्थः.... (लघुशब्देन्दुशेखरे चार्थे द्वन्द्वः 2.2.29)

⁷ परस्परनिरूपितसाहित्यवतामेकस्मिन्नन्वयः इतरेतरयोगः अत्र साहित्यं विशेषणम्। साहित्यज्ञाखण्डोपाधिः (मौनीश्रीकृष्णभट्टः वृत्तिदीपिकायाम्)

रामकृष्णाभ्याम् इदं कार्यं कर्तव्यम्। (11)

इति वाक्ये क्रियायामुभयेषामपि कर्तृत्वं युगपदिष्यते। एकस्याप्यभावे सा क्रिया न पूर्णतामेति। एवमेव

प्लक्षन्यग्रोधौ छिन्धि। (12)

इत्यत्रापि छेदनक्रियायां युगपदेव प्लक्षन्यग्रोधयोः विनियोगो भवति न तु पर्यायेण। इदं समस्तं पदं समूहार्थं बोधयदपि स्वावयवार्थमपि प्रकटयतीति उद्धृतावयवभेदसमूहरूपेण⁸ विज्ञायते। अत एवात्र पदेऽवयवानुरूपं द्विवचनबहुवचने संयुज्येते। यत्र पुनः क्रियानिष्पत्तावुभयेषां युगपद् प्रवृत्तिर्नपेक्षते तत्र परस्परपेक्षाभावोऽस्तीति कृत्वा समासो न भवति। अत एवात्र

रामेण कृष्णेन च इदं कार्यं कर्तव्यम्। (13)

इति वाक्ये चशब्दप्रयोगो भवति। एतेन ज्ञायते यत् यत्र क्रियायां समूहकर्तृत्वकर्मत्वादीनामपेक्षा भवति तत्र समस्तपदप्रयोगः करणीय इति⁹।

समाहारः

परस्परापेक्षणाम् एव तिरोहितावयवभेदः यत्र पुनः परस्परापेक्षयोः पदयोः समूहो भवति परन्त्ववयवानां भेदो न लक्षते। अत एवात्र सर्वदा एकवचनमेव प्रयुज्यते। यथा छत्रोपानहम्।

इतरेतरयोगे, समाहारे च सामर्थ्यादेव¹⁰ समासो भवति। अत्र समास एव चार्थवाचक इति समूहार्थप्रतिपादनाय पृथक्तया चशब्दो न प्रयुज्यते। समुच्चये, अन्वाचये च समासाभावाच्चशब्दप्रयोगेन सः समूहार्थः प्रतिपाद्यते¹¹।

4.2.3 चशब्दप्रयोगः

तावत् चशब्दस्य प्रयोगविधिमनुशीलयामः। यत्र सुबन्तानां समुच्चयस्तत्र चशब्दप्रयोगे द्विधा पन्था अनुस्रियते। एकः प्रतिपदं चशब्दप्रयोगः। यथा

रामः च लक्ष्मणः च सीता च गच्छति। (14)

अत्र यावन्ति सुबन्तानि पदानि समुच्चयीयन्ते तावन्ति चशब्दानि प्रयुज्यन्ते। अपरञ्च समुच्चयीयमानानां पदानामन्ते एकस्यैव चशब्दस्य प्रयोगः। यथा

रामः लक्ष्मणः सीता च गच्छति। (15)

अत्र चशब्दपूर्ववर्तिनां सर्वेषां समुच्चय इत्यवगम्यते। यत्र च पुनरेकमेव समुच्चितं पदं भवति चेत्समुच्चितपदस्य समनन्तरमेव चशब्दप्रयोगो भवति। यथा

⁸ उद्धृतः = प्रकटः अवयवानां भेदो यस्य।

⁹ चैत्रेण मैत्रेण च कृतमिति वाक्ये अवयवकर्तृत्वस्यैव प्रतीतेः, चैत्रमैत्राभ्यां च कृतमिति समासे समुदायकर्तृत्वस्यैव प्रतीतेः... (लघुशब्देन्दुशेखरे टीकायां, चार्थे द्वन्द्वः 2.2.29)। अवयवसम्बोधनं वाक्येन गम्यते समुदायसम्बोधनं समासेन ... (भाष्ये, न डिःसम्बुद्धयोः 8.2.8)।

¹⁰ समर्थः पदविधिः 2.1.1

¹¹ ननु समुच्चये चैत्रो मैत्रश्च गच्छतः इत्यादावाख्यातोपात्तसङ्ख्यान्वयाय चार्थसमूहस्य विशेष्यत्वाय चस्य तद्वाचकत्वं वक्तव्यमेव ... (लघुशब्देन्दुशेखरे टीकायां, चार्थे द्वन्द्वः 2.2.29)

रामः लक्ष्मणः च गच्छति। (16)

तिङन्तानां समुच्चयविषये तु यत्र समुच्चयमानस्य द्वितीयक्रियापदस्य कर्तृ-कर्मादिपदं वाक्ये न प्रयुक्तं परं प्रथमक्रियापदस्य कर्तृ-कर्मादिपदमध्याहियते तत्र द्वितीयक्रियापदस्य समनन्तरमेव चशब्दप्रयोगो भवति। यथा

रामः गां पश्यति आनयति च। (17)

यदि च पुनस्समुच्चयमानस्य द्वितीयक्रियापदस्य कर्तृ-कर्मादिपदं वाक्ये प्रयुक्तं भवति तर्हि तस्य समनन्तरमेव चशब्दप्रयोगो भवति। यथा

रामः शालां गच्छति पाठं च पठति। (18)

4.2.4 क्रियान्वयः

समुच्चयानुरूपः क्रियान्वयः

लकारेणानभिहितानां पदानां यत्र समुच्चयः क्रियते तत्र क्रियान्वयविषये क्लेशो न तावद्भवति। यथा-

बालकः रामायणं महाभारतं च पठति। (19)

अत्र पठ् धातोः रामायणं कर्म महाभारतमपि कर्म। चशब्देन द्वयोः समुच्चयात् समुच्चितयोस्तयोः सहैव क्रियायां कर्मत्वेनान्वयः। सङ्ख्यान्वयापत्तिस्तु न भवत्यनभिहितत्वात्। परन्तु यत्र लकारेणाभिधीयमानानां समुच्चयः क्रियते तत्र तु किञ्चिदवधेयं भवति। यतो ह्यभिहितत्वं नाम लकारस्य तदभिधीयमानपदेन सह पुरुष-वचनानां समानत्वम्।

रामः कृष्णः च गच्छतः। (20)

इत्यत्र रामः इति कर्तृपदमेकवचनान्तं, कृष्णः इत्यपि कर्तृपदमेकवचनान्तम्। क्रिया च द्विवचनान्तेति क्रियायाम् अभिधीयमानपदेन सह सङ्ख्यान्वयापत्तिर्भवति। अत एवात्र चशब्देन कर्तृपदानां समुच्चयः ज्ञाप्यते। समुच्चिते सति समूहात्मिका या द्वित्वादिका सङ्ख्या प्राप्यते तस्याश्च क्रियायामन्वयो भवतीति कृत्वा सङ्ख्यान्वयापत्तिः परिह्रियते। एवं च समुच्चित-समूहानुरूपं क्रियापदं भवति।

अन्त्येन चशब्दसमुच्चितेन पदेन क्रियान्वयः

यत्रैकाधिककर्तृपदानां समुच्चयो भवति। क्रियापदं च पुनरेकवचनान्तं भवति यथा

रामः श्यामः च ग्रामं गच्छति। (21)

तत्र कतरद्वा पदं क्रियया युज्येत इति सन्देहे उच्यते। अत्रान्त्येनैव चशब्दसमुच्चितेन पदेन क्रियान्वयः स्यादिति सिद्धान्तः। अत्र महाभाष्यस्य प्रामाण्यम् - 'देवदत्तः गाम् अभ्याज शुक्लाम् इह देवदत्त इति उक्ते कर्ता निर्दिष्टः कर्म क्रियागुणौ च अनिर्दिष्टौ।'¹² [Patanjali (1987)] अत्र कर्म क्रियागुणौ इति पदद्वयं चशब्देन

¹² गाम् इति उक्ते कर्म निर्दिष्टम् कर्ता क्रियागुणौ च अनिर्दिष्टौ। अभ्याज इति उक्ते क्रिया निर्दिष्टा कर्तृकर्मणी गुणः च अनिर्दिष्टः। शुक्लाम् इति उक्ते गुणः निर्दिष्टः कर्तृकर्मणी क्रिया च अनिर्दिष्टा। (भाष्यम् 1.2.45)

समुच्चयते क्रिया च पश्चाद्वर्तिपदानुगुणैव। वाक्यविश्लेषणक्रमे तु समुच्चयमानप्रथमपदानुगुणं क्रियाया अध्याहारपूर्वकं वाक्यं विश्लेष्यते। यथा कर्म (निर्दिष्टम्) क्रियागुणौ अनिर्दिष्टौ इति।

प्रथममध्यमोत्तमपुरुषाणां समुच्चये क्रियान्वयः

यदा कर्ता अस्मद् शब्दः तदा क्रिया तदनुरूप उत्तमपुरुषो भवति¹³। युष्मद् शब्दे मध्यमपुरुषः¹⁴। युष्मदस्मद्विन्ने तु प्रथमपुरुष¹⁵ इति सामान्यो नियमः। यत्र पुनः वाक्ये प्रथममध्यमोत्तमपुरुषाणां समुच्चयो भवति तत्र सामान्येन पुरुषनियमे अनुक्रमः (hierarchy) **उत्तमपुरुषः > मध्यमपुरुषः > प्रथमपुरुषः** इत्येवं रीत्या भवति।

प्रथममध्यमपुरुषयोः समुच्चये मध्यमपुरुषानुरूपं तथा प्रथममध्यमोत्तमपुरुषाणां समुच्चये उत्तमपुरुषानुरूपं क्रिया भवति¹⁶। तथा चोदाहरणानि-

रामः च अहं च गच्छामि।	अत्रोत्तमपुरुषस्य क्रियायामन्वयः
त्वं च अहं च गच्छामि।	अत्रोत्तमपुरुषस्य क्रियायामन्वयः
रामः च त्वं च गच्छसि।	अत्र मध्यमपुरुषस्य क्रियायामन्वयः
रामः च त्वं च अहं च गच्छामि।	अत्रोत्तमपुरुषस्य क्रियायामन्वयः

यदा पुनः समुच्चितसमूहस्य क्रियायामन्वय इष्यते तदापि क्रियायाः पुरुषनियमः यथोक्तरीत्यैव भवति परन्तु क्रियाया वचनं तु द्वयोः समुच्चये द्वित्वात् द्विवचनं, बहूनां समुच्चये तत्र बहुत्वात् बहुवचनं भवतीति विशेषः।

रामः च त्वं च गच्छथः।	अत्र समुच्चितपदद्वयस्य द्वित्वाद्द्विवचनम्
रामः च भीमः च त्वं च गच्छथ।	अत्र समुच्चितपदानां बहुत्वाद्बहुवचनम्
रामः च अहं च गच्छावः।	अत्र समुच्चितपदद्वयस्य द्वित्वाद्द्विवचनम्
रामः च त्वं च अहं च गच्छामः।	अत्र समुच्चितपदानां बहुत्वाद्बहुवचनम्

समुच्चये विशेषणपदानां लिङ्गसङ्ख्यान्वयः

यत्र वाक्ये विविधलिङ्गानां पदानां समुच्चयो भवति तत्र च समूहस्य विशेषणत्वेन यत् पदं प्रयुज्यते तस्य किं वा लिङ्गम् स्यात्? इति जिज्ञासायामुच्यते- सामान्येन लिङ्गस्य अनुक्रमः (hierarchy) **नपुंसकलिङ्गः > पुंलिङ्गः > स्त्रीलिङ्गः** इत्येवं क्रमेण भवति।

समुच्चितपदसमूहे यदि नपुंसकलिङ्गं पदं भवति तर्हि तत्समूहस्य विशेषणं पदमपि नपुंसकलिङ्गमेव भवति। यदि च पुनस्समुच्चितपदसमूहे पुंलिङ्गस्त्रीलिङ्गपदान्येव भवन्ति तर्हि तत्र विशेषणं पदं पुंलिङ्गमेव भवति।

यथा चोदाहरणम् [Kale (1931)]-

राजा राज्ञी च स्तुत्यचरितौ स्तः।

(22)

¹³ युष्मद्युपपदे समानाधिकरणे स्थानिन्यपि मध्यमः (1.4.105)

¹⁴ अस्मद्युत्तमः (1.4.107)

¹⁵ शेषे प्रथमः (1.4.108)

¹⁶ त्यदादीनि सर्वैर्नित्यम्, त्यदादीनां मिथः सहोक्तौ यत्परं तच्छिष्यते ... (भाष्ये उद्योतः 1.2.72)

अत्र राजा इति पुँल्लिङ्गं पदं, राज्ञीति स्त्रीलिङ्गपदम्। चशब्देन पुनरनयोः समुच्चयः। समुच्चयसमूहस्य विशेषणं स्तुत्यचरितौ इति पदं पुँल्लिङ्गे वर्तते। अन्यदेकमुदाहरणम्

धर्मः कामः च दर्पः च हर्षः क्रोधः सुखं वयः।

अर्थाद् एतानि सर्वाणि प्रवर्तन्ते न संशयः॥¹⁷ (23)

अत्र वयं द्रष्टुं शक्नुमः यत् सर्वाणि इति विशेषणं पदं नपुंसकलिङ्गे प्रवर्तते।

एतदाधारेण सङ्क्षेपेण सार एवं सङ्गृहीतो भवति।

- समुच्चये प्रयुज्यमानः चशब्दो वाचको न भवति अपि तु द्योतकः।
- समुच्चितपदयोः परस्परापेक्षा न भवति यथा क्रियां प्रति भवति।
- कदाचित्समुच्चितपदयोः क्रियया सह सम्बन्धः असमानवर्ती (asymmetry) भवति। समुच्चितपदयोः अन्तिमपदस्यैव क्रियया सह लिङ्गसङ्ख्यान्वयो भवति। पूर्वपदस्य तु न भवति।
- यत्र पुनः चशब्देन समुच्चयः क्रियते, स च समुच्चयः समूहरूपेण विज्ञायते। तत्र समूहस्यैव क्रियया सह लिङ्गसङ्ख्यान्वयो भवति।

4.3 Governance

यतो हि चशब्दो द्योतकोऽस्ति अत एव वाचकपदस्यैव वाक्ये पदान्तरेणास्याश्रयाश्रयीभावसम्बन्धो न भवति। न वा चशब्दः कुत्राप्याश्रयं याति न चान्यानि पदान्यस्मिन् चशब्दे आश्रयं यान्ति। एतदाधारेणेदानीमस्माभिः चशब्दयुक्तवाक्यानां (dependency structure) विश्लेषणमधस्तादेवं प्रकारेण प्रस्तूयते।

4.3.1 सुप्समुच्चयः

सुबन्तानां समुच्चयस्तावद्विधा विश्लेष्यते। क्रियान्वयोऽन्त्येन चशब्दसमुच्चितेन पदेन सह भवति। अथवा क्रियान्वयश्चशब्दसमुच्चितपदसमूहानुरूपेण भवति इति। तत्र अन्त्येन चशब्दसमुच्चितेन पदेनान्वयस्योदाहरणं वाक्यम्-

रामः भरतशत्रुघ्नौ च ग्रामं गच्छतः। (24)

इति। वाक्यस्य dependency-विश्लेषणं पश्यत चित्रेऽस्मिन् [4.10]

¹⁷ रामायणम् (6.62.37)

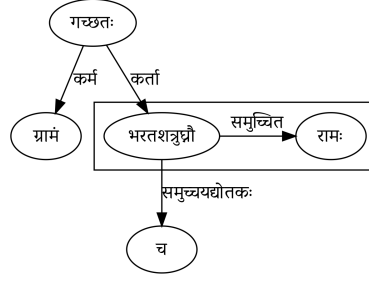

चित्रम् 4.10: रामः भरतशत्रुघ्नौ च ग्रामं गच्छतः।

अत्र चशब्दस्य भरतशत्रुघ्नौ इति पदस्य मध्ये 'समुच्चयद्योतकः' (conjoning marker) इति सम्बन्धः, तथैव रामः पुनः भरतशत्रुघ्नौ इति पदयोर्मध्ये 'समुच्चित' (conjoined) इति सम्बन्धोऽङ्क्यते। क्रिया चात्र कर्तरि प्रयोगे वर्तते। अतस्तस्या भरतशत्रुघ्नौ इति पदेनाभिहितत्वमस्तीति कृत्वा तत्र 'कर्ता' इति सम्बन्धेनाङ्कनं क्रियते। तथैव अन्यद् वाक्यम्-

रामः च त्वं च ग्रामं गच्छसि।

(25)

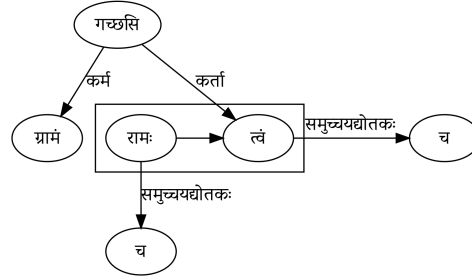

चित्रम् 4.11: रामः च त्वं च ग्रामं गच्छसि।

अत्र चित्रे [4.11] क्रियया समीपस्थ 'त्वम्' इति समुच्चितपदमभिधीयते। वाक्ये चास्मिन् द्वौ चशब्दौ प्रयुक्तौ। तयोर्द्वयोरपि समुच्चितपदाभ्यां 'समुच्चयद्योतकः' इति सम्बन्धेनाङ्कनं भवति। यत्र पुनः क्रियया समुच्चितसमूहः अभिधीयते तत्र कर्तृत्वमिति धर्मः समूहे भवति न तु प्रत्येके पदे। अत एतादृशेषु प्रयोगेषु सम्बन्धविश्लेषणमेवं विधीयते। पश्यत चित्रं [4.12]

रामः च त्वं च ग्रामं गच्छथः।

(26)

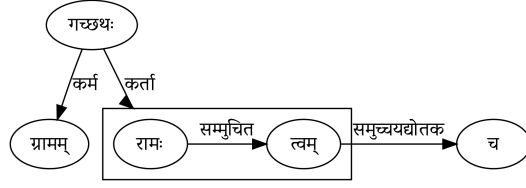

चित्रम् 4.12: रामः च त्वं च ग्रामं गच्छथः।

अत्र 'समुच्चयद्योतकः', 'समुच्चितः' इति सम्बन्धयोरङ्कनं तु यथापूर्वमेव भवति। तथा चान्यदेकमुदाहरणम्-

रामः श्यामः भीमः च ग्रामं गच्छन्ति।

(27)

इति वाक्यस्य dependency-सम्बन्धाश्चात्र चित्रे [4.13] एवं द्रष्टुं शक्यन्ते।

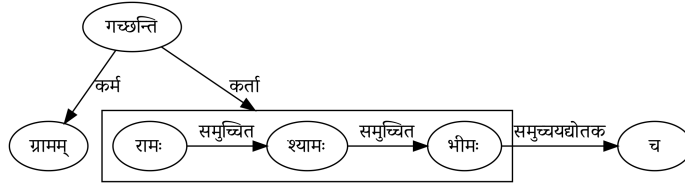

चित्रम् 4.13: रामः श्यामः भीमः च ग्रामं गच्छन्ति।

यत्र च वाक्ये पुनः द्वितीयादिविभक्त्यन्तानां पदानां समुच्चयः क्रियते तत्र क्रियान्वयविषये क्लेशस्तु नैव तावद्भवति। यतो हि समुच्चितानां पदानां क्रियानभिहितत्वात् सङ्ख्यान्वयापत्तिरेव न भवति। तत्र समुच्चितपद-समूहं कर्मादिकारकसम्बन्धेन क्रियामन्वयं याति। समुच्चितपदानि तु 'समुच्चित' इति सम्बन्धेन सम्बन्धन्ति। यथोदाहरणम्

रामः दुग्धं जलं च पिबति।

(28)

पश्यत चित्रं [4.14]-

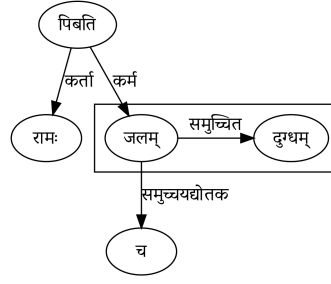

चित्रम् 4.14: रामः दुग्धं जलं च पिबति।

4.3.2 विशेषणपदानां लिङ्गसङ्ख्यान्वयः

राजा राज्ञी च स्तुत्यचरितौ स्तः। अत्र वाक्ये स्तुत्यचरितौ इति पदं समुच्चयस्य विधेयविशेषणम् (कर्तृसमानाधिकरणम्) अस्ति। अतोऽस्य वाक्यस्य चित्रात्मकप्रस्तुतिरेवं प्रस्तूयते। पश्यत चित्रं [4.15]-

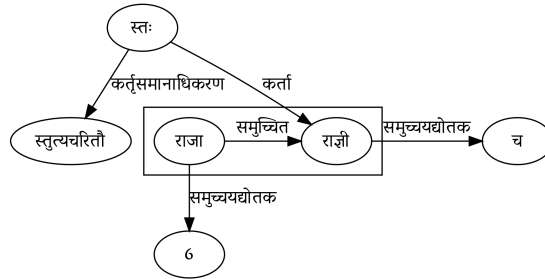

चित्रम् 4.15: राजा राज्ञी च स्तुत्यचरितौ स्तः।

4.3.3 तिङ्समुच्चयः

यत्र च वाक्ये एकाधिकतिङन्तानां प्रयोगो भवति। तत्र प्रयुक्ततिङन्तपदेनावान्तरवाक्यानि लक्ष्यन्ते¹⁸। प्रत्येकस्य तिङन्तस्यान्वययोग्यानि पदानि यथायथं तिङन्तपदेऽन्वयं यान्ति। चशब्देन क्रियापदे समुच्चयीयेते। चशब्दस्य चान्वाचय इत्यर्थः। अतोऽत्र वयं जानीमो यदुभयोः क्रिययोः स्तरः समानो न भवति। प्रथमा क्रिया प्रधाना भवति। द्वितीया तु गौणी इति। यथा-

भिक्षाम् अट गां च आनय।

(29)

¹⁸ वाक्यानां समुदायश्च य एकार्थप्रसिद्धये। साकाङ्क्षावयवस्तत्र वाक्यार्थोऽपि न भिद्यते॥ (वाक्यपदीयम् 2.76)

अत्र भिक्षामट इति प्रधानं वाक्यम्। गामानय इत्यप्रधानं वाक्यम्। चशब्दस्तु अनयोः वाक्ययोः चमुच्चायकः¹⁹। एतादृशानां वाक्यसमुच्चयानां dependency-विश्लेषणमधस्ताच्चित्रे [4.16] एवं द्रष्टुं शक्यते।

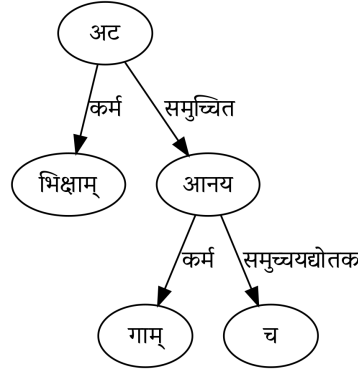

चित्रम् 4.16: भिक्षाम् अट गां च आनय।

अवधेयमत्र यत् प्रधानक्रिया गुणक्रियामनुशास्ति। अर्थात् प्रधानक्रियायां गुणक्रियाश्रिता भवतीति यावत्।

यदा पुनः चशब्दप्रयुक्तवाक्ये द्वितीयक्रियापदस्य प्रयोगो न भवति, तादृशानां वाक्यानां विश्लेषणे द्वैविध्यं भवति। यथा -

रामः गृहं गच्छति सीता च। (30)

इति वाक्ये पूर्व रामः इति पदस्य क्रियापदे कर्तृत्वेनान्वयो भवति। ततः सीता चेत्युक्ते किमित्याकाङ्क्षोदेति। तदा गच्छतीति क्रियापदस्याध्याहारं कृत्वा सीता गच्छति इत्यवगम्यते²⁰। अस्य वाक्यस्य पुनः

रामः सीता च गृहं गच्छति। (31)

इति वाक्येन तुलना क्रियते चेद् वाक्यस्तरे (Syntax level) पदानां क्रमे भिन्नता वर्तते। परन्तु आर्थिकस्तरे (Semantics level) तु समानता प्रतीयते। यतो हि संस्कृते पदक्रमः (Word order) नियतः नास्ति। अत उपरिष्ठाद् वाक्ययोः समानमेव विश्लेषणं कर्तुं वयं शक्नुमः। अत्र ध्यातव्य अंशोऽयमस्ति यदध्याहृतस्य क्रियापदस्य कर्तृ-कर्मादिपदान्यपि पूर्वक्रियाया एवानुवृत्तानि (shared)। यत्र पुनः

रामः गृहं गच्छति सीता च शालाम् । (32)

इति वाक्ये गच्छतीति क्रिया त्वध्याह्रियते। परन्तु तस्य कर्तृ-कर्मादिपदानि पूर्वक्रियायाः नानुवृत्तानि (not shared), अपितु अत्रैव वाक्ये साक्षादुच्चारितानि। वस्तुतोऽत्र रामः गृहं गच्छति इत्येकं वाक्यम्। सीता शालां गच्छति इत्यपरं वाक्यम्। इह रामः इति पदस्य सीता इति पदेन समुच्चयः कर्तुं न शक्यते। यतो ह्युभे च पदे भिन्नवाक्यस्थे स्तः। अत्र रामकर्तृकः गृहकर्मकः गमनानुकूलव्यापारो भिन्नः। सीताकर्तृकः शालाकर्मकः गमनानुकूलव्यापारश्च भिन्नः। अनयोश्च व्यापारयोः समुच्चय इति वाक्यार्थः। अत एवास्माभिरेतादृशानां वाक्यानां dependency representation एवं प्रस्तूयते। अध्याहृतक्रिया चात्र बिन्दुरेखयाङ्क्यते। पश्यत चित्रं [4.17]-

¹⁹ अत्र चशब्देन क्रियागतं समुच्चितत्वं द्योत्यते (लघुशब्देन्दुशेखरे चार्थे द्वन्द्वः 2.2.29)

²⁰ तत्र चैकस्य क्रियान्वयोत्तरम् अपरस्य क्रियावाचकपदावृत्त्या तदन्वयात् (लघुशब्देन्दुशेखरः 2.2.29)

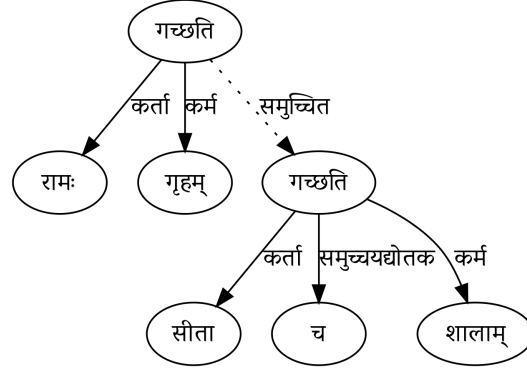

चित्रम् 4.17: रामः गृहं गच्छति सीता च शालाम्।

4.4 निष्कर्षः

अस्माभिः परिलक्षितं यत् चशब्दयुक्तवाक्यविश्लेषणे पाश्चात्यभाषाविदुषां मतैक्यं नास्तीति। अत एव विविध-भाषाणां कृते निर्मितेषु tree banks-मध्ये भिन्नता दृश्यते। सा च भिन्नता निम्नदर्शितप्रकारेण वर्तते।

1. समुच्चितपदेषु समुच्चयद्योतकपदेषु च मध्ये यः सम्बन्धः सः समानुवर्ती (symmetric) भवति अथवा नापि भवति।
2. समुच्चयद्योतकपदं समुच्चितपदान्यनुशास्ति अथवा न। अर्थात् समुच्चितपदानामाश्रयो भवति कदाचित् नापि भवति इति यावत्।
3. समुच्चयद्योतकपदं स्वयमप्यन्याश्रितो भवति नापि भवति।

भारतीयव्याकरणशास्त्रस्य पुनः भाषायाः शिष्टप्रयोगाणां सर्वेक्षणेन अधो दर्शितांशाश्च अधिगम्यन्ते।

1. समुच्चये समुच्चितपदानां परस्परापेक्षा न भवत्येव।
2. क्रियान्वयोऽन्त्येन चशब्दसमुच्चितेन पदेन भवति। अथवा चशब्देन समुच्चितसमूहेन भवति।
3. समुच्चयद्योतकश्चशब्दस्तु न कुत्रचिदन्वयं याति। न वान्येषामाश्रयो भवति।

एतेषां चांशानामाधारेणेदानीं वयं प्रधानपदस्य (governor) dependency-सम्बन्धानां प्रस्तुतिं कर्तुं शक्नुमः। यत्र क्रियापदेन समुच्चितसमूहोऽभिधीयेत तत्र समूहे एव कर्तृत्वादिशक्तिर्भवति। समुच्चयद्योतकपदं समीपस्थ-समुच्चयतपदेन संयुनक्ति। समुच्चितपदानि तु चशब्दसन्नियोगेन परस्परं संयुञ्जन्ति। यत्र पुनः क्रियया समीपस्थं समुच्चितपदमभिधीयेत तत्र तु अन्तिमसमुच्चितपदमेव क्रियया युज्यते। अन्यसमुच्चितपदानि चशब्दसन्नियोगेन अन्त्यसमुच्चितपदे संयोगं प्राप्नुवन्तीति।

अध्यायः 5

योग्यता

शाब्दबोधे आकाङ्क्षा योग्यता सन्निधिश्चेति त्रीणि सहकारिकारणानि भवन्ति। यान्त्रिकवाक्यविश्लेषणेऽप्येतानि महदुपकाराय कल्पन्त इति जानीम एव। subcategorisation इति आधुनिकभाषाविदुषां या धारणा वर्तते सा आकाङ्क्षा सममस्ति। संस्कृतभाषायां पदसम्बन्धसूचना(information) तावत् पदस्थानापेक्षया प्रत्ययेषु निहिता भवति। प्रत्ययाः पुनराकाङ्क्षां जनयन्ति। ततः आकाङ्क्षावशात् तावत् पदेषु सम्बन्धप्रस्थापनं भवति। एवं परस्परापेक्षितेषु पदेषु सम्बन्धप्रस्थापने सति पदानि पुनः निराकाङ्क्षाणि भवन्ति। सम्बन्धितेषु च पदेषु योग्यतायां सत्यामेव शाब्दबोधो भवति। असत्यां हि योग्यतायां पदानां पुनराकाङ्क्षापि नोपशान्ता भवति। अतः शाब्दबोधे योग्यताया अपि अत्यन्तं प्राधान्यं वर्तते। selection restriction इति आधुनिकभाषाविदुषां या धारणा वर्तते सा पुनः योग्यता समानमस्ति। आकाङ्क्षा तावत् वाक्यस्थपदेषु सम्भावितसम्बन्धान् प्रकटीकरोति। ते च सम्बन्धाः पुनः आर्थिकदृष्ट्या युक्ताश्चेदेव स्थिताः भवन्ति। योग्यता चात्र अनुपयुक्तसम्बन्धान् निराकरोति पुनश्च उपयुक्तसम्बन्धान् स्थिरीकरोति। यान्त्रिकवाक्यविश्लेषणक्रमे योग्यतायाः प्रयोगः सङ्गणकयन्त्रस्य प्रशिक्षणे न अपि तु आकाङ्क्षाधारेण पदेषु प्रस्थापितसम्बन्धेषु अनुपयुक्तसम्बन्धानां निस्सारणार्थं क्रियते। उदाहरणार्थम्- **यानं वनं गच्छति।** इति वाक्यस्य आकाङ्क्षाधारेण षड्विधविश्लेषणं कर्तुं शक्यम्।

1. 'गम्' इति धातोः 'यानम्' इति पदं कर्ता 'वनम्' इति पदं कर्म।
2. 'गम्' इति धातोः 'यानम्' इति पदं कर्म 'वनम्' इति पदं कर्ता।
3. 'गम्' इति धातोः 'यानम्' इति पदं कर्ता पुनः 'वनम्' इति पदं तु 'यानम्' इति पदस्य विशेषणम्।
4. 'गम्' इति धातोः 'यानम्' इति पदं कर्म पुनः 'वनम्' इति पदं तु 'यानम्' इति पदस्य विशेषणम्।
5. 'गम्' इति धातोः 'वनम्' इति पदं कर्ता पुनः 'यानम्' इति पदं तु 'वनम्' इति पदस्य विशेषणम्।
6. 'गम्' इति धातोः 'वनम्' इति पदं कर्म पुनः 'यानम्' इति पदं तु 'वनम्' इति पदस्य विशेषणम्।

यदि यन्त्रं जानाति यत् गमनक्रियायाः कर्ता चलवस्तु एव भवितुमर्हतीति तर्हि अत्र च वाक्ये 'यानम्' इति तु चलवस्तु तत्रैव पुनः 'वनम्' इति तु अचलवस्तु वर्तते इति द्वितीयं विश्लेषणं तावत् यन्त्रेण अपसार्यते। एवं पुनः

यानवनशब्दयोः समानलिङ्गविभक्तित्वात् विशेषणविशेष्यभावः सम्भवति। परन्तु आर्थिकस्तरे अयोग्यत्वात् अविशिष्टानि चत्वारि विश्लेषणान्यपि यन्त्रेणापसार्यन्ते।

अपरमुदाहरणम्-

रामेण बाणेन वालिः हन्यते। अत्र 'रामेण' पुनः 'बाणेन' इति पदद्वयं तृतीयाविभक्तित्वात् 'हन्' इति धातोः कर्ता अपि भवितुमर्हति करणमपि भवितुमर्हति। यद्यत्र यन्त्रं जानीयात् यत् हननक्रियायां बाणम् एव करणं भवति। रामः इति तु व्यक्तेः नाम इति तस्य व्यक्तित्वाचकत्वात् न भवति करणम् इति। तदा रामपदस्य करणत्वेन पुनः बाणपदस्य कर्तृत्वेन यद्विश्लेषणं तस्य निस्सारणं भवति।

पयसा सिञ्चति। इत्यत्र सेचनक्रियां प्रति तृतीयान्तस्य पयसेति पदस्य युक्तमेव करणत्वम्। परन्तु 'वह्निना सिञ्चति' इत्यत्र तु सेकं प्रति वह्नेः करणत्वं योग्यताराहित्यत्वात् न भवति।

इदानीं कल्पनां कुर्मः यत् - कश्चनः पुरुषः कारणान्तरैः सन्तप्तमानसः अस्ति। एतदजानन् तस्य सुहृत् तं पुरुषं परुषैः वचोभिः भर्त्सयति। तदैतद् दृष्ट्वा कश्चिदन्यः पुरुषो वदति 'किं वह्निना सिञ्चति' इति। अत्र पूर्वमेव सन्तप्तमानसं पुनः किमर्थं सन्तापयति भवान् इति शाब्दबोधो भवति। इह वह्निशब्दस्य लाक्षणिकार्थः स्वीक्रियते न तु अभिधार्थः। अत्र अभिधास्तरे पदार्थयोः योग्यता नास्ति परं लाक्षणिकस्तरे तु योग्यता अस्त्येव। अतः वाक्यविश्लेषणप्रसङ्गे शब्दानां वृत्तिरपि तावद् अवधेया भवति।

5.1 शब्दवृत्तयः

प्रत्येकस्यापि शब्दस्य/पदस्य अर्थप्रतिपादने काचन शक्तिर्वर्तते। सा च शक्तिः पुनः त्रिधा विश्लेषिता वर्तते। यान्त्रिकवाक्यविश्लेषणक्रमे योग्यताप्रतिरूपणार्थं तावदेषां वृत्तीनामपि ज्ञानं नितरामपेक्षते।

1. अभिधा

संकेतितार्थ(मुख्यार्थ) या अभिधत्ते सा अभिधा।¹

2. लक्षणा

वाक्ये तावद् पदार्थयोः मध्ये मुख्यार्थस्यान्वयो न भवति तदा लाक्षणिकार्थस्यावकाशो भवति। अत्र योग्यतायाः अभाव एव मुख्यं कारणं भवति। शास्त्रकारस्तावत् लक्षणायाः त्रीणि कारणान्यमन्यन्त²।

(a) मुख्यार्थबाधः

(b) तद्योगः

(c) रूढितः अथवा प्रयोजनात्

¹ तत्र संकेतितार्थस्य बोधनादग्निमाभिधा (साहित्यदर्पणम् द्वितीयः परिच्छेदः)

² मुख्यार्थबाधे तद्योगे रूढितोऽथ प्रयोजनात्। अन्योऽर्थो लक्ष्यते यत्सा लक्षणारोपिता क्रिया॥ (काव्यप्रकाशः 2.9)

3. व्यञ्जना

अभिधार्थस्य लक्षणार्थस्य च विरते सति प्रसङ्गेनान्योऽर्थः यया बोध्यते सा व्यञ्जना नाम वृत्तिः³। अत्र वक्तृविवक्षयाथवा श्रोतृविवक्षयार्थोऽधिगम्यते। 'गतोस्तमर्कः' इति वाक्यस्य वस्तुतः सूर्यः अस्तं गतः इत्यर्थः। सर्वेऽपि श्रोतारः अमुमर्थमधिगच्छन्तः सहैव प्रसङ्गवशात् भिन्नमप्यर्थमवधारयन्ति। तत्रापि भिन्नश्रोतरि भिन्नभिन्नप्रकारेण शाब्दबोधो भवति। यथा- क्रीडाङ्गणे क्रीडतः बालकस्य तु 'सायंकालः सञ्जातः क्रीडां समाप्य गृहं गन्तव्यमिदानीम्' इति शाब्दबोधो भवति। ब्राह्मणस्य तु 'सन्ध्यावन्दनस्य समयोऽयम्' इति तत्रैव पुनः रसिकजनस्य 'प्रियामेलनसमयः' इत्येवं प्रकारेण शाब्दबोधः प्रत्येकस्य भिद्यते। अयञ्च व्यङ्ग्यार्थोऽभिधार्थं नैव अपकुरुते। अभिधार्थेन सह जायते इत्यर्थः।

इहेदानीं वयं वक्तुं पारयामो यत् तिस्रोऽपि वृत्तयः भिन्नेषु स्तरेषु प्रयुक्ता भवन्ति। वाक्ये यत्राभीष्टार्थस्य प्रतिपत्तौ पदार्थान्वयस्य अनुपपत्तिः भवति तदैव लक्षणायाः प्रयोगो भवति। व्यञ्जना तु अभिधया लक्षणया च सह प्रयुक्ता भवति। तत्र तावद् अभिधावृत्तौ प्रयुक्तं वाक्यं यन्त्रेण विश्लेषयितुं शक्यम्। यतो हि वाक्यस्तरे एवात्र सूचना निहिता भवति। लक्षणायाः व्यञ्जनायाः ज्ञानं तु अर्थाधारित्वात् यन्त्रेण विश्लेषयितुं न शक्यम्।

5.2 योग्यताप्रतिरूपणम्

योग्यता नाम सम्बद्धार्थयोर्मध्ये विद्यमाना परस्परान्वयोपपत्तिः। यतो हि वाक्यार्थावगतौ⁴ यत्र बाधा न भवति तत्र योग्यता अस्ति इत्यवधार्यते। योग्यतायाः परिभाषाविषये च विद्वांसः भिन्नधा अभिप्रयन्ति।

1. विधिप्रधानपरिभाषाः

- सम्बन्धार्थवत्त्वम्⁵
- परस्परान्वयप्रयोजकधर्मवत्त्वम्⁶

2. निषेधप्रधानपरिभाषाः

- अर्थाबाधः⁷
- बाधकप्रमाविरहः⁸
- बाधकनिश्चयाभावः⁹

अत्र तावत् योग्यतायाः विधिप्रधानपरिभाषा प्रदीयते। यत्र अर्थान्वयोपपत्तिर्वर्तते सा योग्यता इति। द्वितीयस्तु यत्र वाक्ये अर्थान्वयोपपत्तौ बाधा नास्ति सा योग्यता इति।

इहेदानीं विचार्यते यत् योग्यताप्रतिरूपणे का वा परिभाषा अनुसर्तव्या? विधिप्रधाना उत निषेधप्रधानेति।

³ विरतास्वभिधाद्यासु ययार्थो बोध्यते परः । सा वृत्तिर्व्यञ्जना नाम शब्दस्यार्थादिकस्य च॥ (साहित्यदर्पणम् द्वितीयः परिच्छेदः 2.12)॥

⁴ अर्थस्त्विह अभिधार्थो वा लक्षणार्थो वा भवितुमर्हति।

⁵ वाक्यार्थमातृकावृत्ति p 9

⁶ तत्त्वचिन्तामणि तृतीयभागः

⁷ तर्कसङ्ग्रहः p 30

⁸ न्यायकोशः p 675

⁹ न्यायकोशः p 676

1. तावद् वयं विधिप्रधानपरिभाषामासृत्य तदैव पदयोर्मध्ये सम्बन्धं प्रस्थापयामः यदा द्वयोः पदार्थयोर्मध्ये अन्वययोग्यता अस्ति।
2. द्वितीयं तु निषेधप्रधानपरिभाषानुसारं तदैव वयं पदयोर्मध्ये सम्बन्धं प्रस्थापयामः यदा द्वयोः पदार्थयोर्मध्ये बाधा नास्ति।

यदि विधिप्रधानपरिभाषानुसारं योग्यतायाः प्रतिरूपणं स्याच्चेत् अव्याप्तिः (Type-1 error) नाम दोषः प्रसज्येत। यतो हि पक्षेऽस्मिन् तावदस्माभिः न केवलम् अभिधास्तरे पदार्थयोर्मध्ये योग्यता द्रष्टव्या भवति अपि तु लक्षणास्तरेऽपि योग्यता द्रष्टव्या भवति। अन्यच्चास्माभिः स्पष्टतया वक्तव्यं भवति कुत्र कुत्र वार्थेषु योग्यता भवितुमर्हतीति। तदर्थं प्रत्येकस्य धातोः पदसम्बन्धस्य च योग्यतानिरूपणं करणीयं भविष्यति यच्च सुदुष्करं वर्तते। निरूपणाभावे समुचितसमाधानस्य हानिः (अप्राप्तिः) प्रसक्तो भवति।

निषेधप्रधानपरिभाषानुसारं प्रतिरूपणे तु अतिव्याप्तिः (Type-2 error) नाम दोषः प्रसज्येत। अत्र यन्त्रेण तावत् अनुचितसम्बन्धानामपि विश्लेषणं विधीयते परन्तु उचितसम्बन्धानां निराकरणं तु न क्रियते इति विशेषः। अत एवास्माभिः निषेधप्रधानपरिभाषानुसारमेव योग्यतायाः प्रतिरूपणं क्रियते।

इहास्माभिः निश्चितं यत् प्रथमस्तरे योग्यतायाः प्रयोगः तत्रैव विधास्यते यत्र एकाधिकसम्बन्धनिर्धारणे विभक्तिप्रत्यये सन्दिग्धता वर्तते। यथा-

1. विशेषणविशेष्यभावः

विशेषणविशेष्यपदयोः लिङ्ग-विभक्ति-वचनानि समानानि भवन्ति। तत्र केवलं विभक्त्याधारेण कतरद्वा विशेषणं कतरद्वा विशेष्यमिति वक्तुं न शक्यते।

2. कारककारकेतरसम्बन्धाः

(a) करणम् - हेतुः

(b) सम्प्रदानम् - प्रयोजनम् - तादर्थ्यम्

(c) अपादानम् - हेतुः

अत्र करणे कारके अपि तृतीया भवति हेतावपि तृतीया भवति। उभयत्रापि तृतीयाविभक्तिः समाना अतः करणत्वहेतुत्वयोः निर्धारणे सन्दिग्धता भवति। एवमेव सम्प्रदानप्रयोजनतादर्थ्येषु चतुर्थी। अपादान-हेत्वोः पञ्चमी।

3. षष्ठीसम्बन्धः

यत्र पदद्वयेऽपि षष्ठीविभक्तिर्भवति तत्र तावद् सन्देहः किमियं षष्ठी सम्बन्धवाचिका उत विशेषणार्थाभिधायिकेति। यथा 'वृद्धस्य राज्ञः' इत्यत्र वृद्धस्य इति पदं राज्ञः विशेषणम् उत तस्य सम्बन्धिपदमिति सन्देहः।

5.3 विशेषणविशेष्यभावः

पाणिनिना तावदष्टाध्याय्यां गुणवृद्ध्यादिपदानामिव विशेषणविशेष्ययोः पदयोः परिभाषा न प्रदत्ता। परन्तु भाष्यकारेण पतञ्जलिना प्रसङ्गवशादुक्तम्- सामानाधिकरण्यम् एकविभक्तित्वं च द्वयोस्तावद् भवति। कयोः विशेषणविशेष्ययोः संज्ञासंज्ञिनोर्वा (भाष्यम् (1.1.1)) विशेषणविशेष्ययोः सामानाधिकरण्यं भवतीत्युच्यते। सामानाधिकरण्यं नामात्र समानम् अधिकरणं ययोः तदिदं सामानाधिकरणं तस्य भावः सामानाधिकरण्यम् इति यावत्। यथोदाहरणम् 'सुन्दरः अश्वः' अत्र सुन्दरत्वस्य अश्वत्वस्य चोभययोः धर्मणोः एकमेव द्रव्यम् अधिकरणम्। एवमेव 'आचार्यः द्रोणः' इत्यत्र 'आचार्य' इति पदं 'द्रोणः' इति पदञ्च एकस्यैव द्रव्यस्याभिधायी। पुनः 'अग्नेः गृहपतेः' इत्यादिषु वाक्येषु यत्र उपाधिसूचकपदानि राजा, मन्त्री, वैद्यादीनि प्रयुक्तानि भवन्ति। तत्रापि इयमेव दिगनुसर्तव्या। पुनरुच्यते एकविभक्तित्वं च विशेषणविशेष्ययोर्भवतीति। विशेष्यपदस्य यल्लिङ्गं वचनं विभक्तिः भवति तदेव विशेषणपदस्यापि भवतीति¹⁰ यथा 'शुक्लः पटः।' वाक्यविश्लेषण दृष्ट्या अयं कश्चन सङ्केतः(सूचना) वर्तते यस्याधारेण (समानविभक्त्याधारेण) कश्चित् विशेषणविशेष्यभावं जानीयात्। परन्तु एतावती सूचना अपर्याप्तं भवति। यतो हि 'यानं वनम्' इति पदयोरपि समानलिङ्गविभक्तिवचनानि सन्ति पुनरप्येतयोः पदयोर्विशेषणविशेष्यभावो न केनापि चिन्त्यते। विशेषणविशेष्यभावज्ञानं तु अर्थाधारेण भवति। केवलपदज्ञानपुरस्सरं तद् ज्ञातव्यञ्चेत् इतोऽपि काचन सूचना प्राप्तव्या या च पुनः पदे एव निहिता स्यात्।

पदस्तरे सूचनान्वेषणम्

पाणिनिना तु विशेषण-विशेष्यशब्दौ न परिभाषितौ। परं पतञ्जलिना तावद् विशेषण-विशेष्यभावप्रसङ्गे 'गुणः' 'द्रव्यं' इति पदे प्रयुक्ते। यदसौ द्रव्यं श्रितो भवति गुणः तस्य यत् लिङ्गं वचनं च भवति तद् गुणस्यापि भवति भाष्यम् (1.3 वा 6) गुणस्य लिङ्गवचनानि तदाश्रितद्रव्यानुरूपं भवन्तीति यावत्।

तर्हि गुणो नाम कः?

भाष्यटीकायां कैयटेन गुणलक्षणम् उच्यते-

सत्त्वे निविशतेऽपैति पृथक्जातिषु दृश्यते ।

आधेयश्चाक्रियाजश्च सोऽसत्त्वप्रकृतिजो गुणः॥ भाष्यम् (4.1.44)

यः सत्त्वे = द्रव्ये निविशते पुनः ततः अपैति च, भिन्नेष्वपि जातिषु दृश्यते, यः आधेयः = निष्पाद्यः, अक्रियाजः = अनुत्पाद्यः¹¹ पुनः द्रव्यभिन्नः सः एव गुण इति जातिद्रव्यक्रियाभिन्नं गुणलक्षणं विवृतम् । एतच्च पृथक्पदार्थत्वेन परिगणितानां रूपादीनां गुणानां¹² यल्लक्षणं¹³ वैशेषिकनये प्रसिद्धं तेनैव साम्यं भजते।

¹⁰ यल्लिङ्गं यद्वचनं या च विभक्तिर्विशेष्यस्य। तल्लिङ्गं तद्वचनं सा च विभक्तिर्विशेषणस्यापि।

¹¹ आधेयः = निष्पाद्यः यथा पाकनिक्षिप्तेषु घटादिषु रक्तता गुणः। अक्रियाजः= अनुत्पाद्यः यथा तेजःपरमाणुषु स एव रक्तता गुणः, तदेवमाश्रयभेदेनोत्पाद्यानुपाद्यस्वभावो गुण इति नित्योपाद्यस्य कर्मणो गुणत्वाभावः ।...पदमञ्जरी 4.1.44

¹² रुपरसगन्धस्पर्शाः संख्याः परिमाणानि पृथक्त्वं संयोगविभागौ परत्वापरत्वे बुद्ध्यः सुखदुःखे इच्छाद्वेषौ प्रयत्नाश्च गुणाः । वैशेषिकं सूत्रम् (1,1.6)

¹³ द्रव्याश्रय्यगुणवान् संयोगविभागेष्वकारणमनपेक्ष इति गुणलक्षणम् । वैशेषिकं सूत्रम् (1,1.16)।

यद्येवं तर्हि किं वैशेषिकैरुक्तानि गुणानि विशेषणानि?

भाष्ये पूरणगुणसुहितार्थसदव्ययतव्यसमानाधिकरणेन (2.2.11) इत्यत्र गुणशब्दार्थनिरूपणाधिकरणे पतञ्जलिः गुणवाचकपदानामपि प्रयोगे भेदं प्रदर्शयति। यथा 'शुक्लः' 'गन्धः' इत्युभयमपि गुणवाचकम्। 'शुक्लः पटः' इति प्रयोगस्तु भवति परन्तु 'गन्धं चन्दनम्' इति प्रयोगस्तु नेष्यते। अतः वैशेषिकगुणेषु कानिचन पदान्येव विशेषणानि भवितुमर्हन्तीति ज्ञायते।

यदि वैशेषिकैरुक्तानि गुणानि न विशेषणानि तर्हि कानि पुनः विशेषणानि?

गुणसमुद्देशे भर्तृहरिणा गुणलक्षणान्येवमुच्यन्ते-

संसर्गी भेदकं यद्यद् सव्यापारं प्रतीयते।

गुणत्वं पारतन्त्र्यत्वात् तस्य शास्त्र उदाहृतम्॥ वाक्यपदीयम् (3.5.1)

वाक्यपदीयकारस्यानुसारेण भेदकत्वादतिरिच्य गुणस्य अपरमेकं विशिष्टं लक्षणं भवति तच्च 'सव्यापरत्वम्'। अर्थात् तरप्-तमप् प्रत्ययमूलकेन आतिशयित्वार्थख्यापनम्। एतत् पुनः वैशेषिकप्रोक्तगुणलक्षणात् भिन्नं प्रतीयते। एतेन च 'गन्धं चन्दनम्' इत्यादिप्रयोगानामसाधुत्वं निरूपयितुं शक्यम्। यतो हि गन्धतरः, गन्धतमः इति प्रयोगं न लभामहे परं तत्रैव पुनः शुक्लतरः शुक्लतमः इति प्रयोगान् तु प्राप्नुमः एव।

पाणिनितः अन्या काचन सूचना

भाष्ये पतञ्जलिना 'स्त्रियाम्' (4.1.3) इति सूत्रव्याख्याने विशेषणपदस्य लिङ्गवचनसमानताविषये द्रव्यम्, गुणः इति शब्दौ प्रयुज्येते।¹⁴ अन्यच्च (1.2.52) सूत्रे तु गुणवचनम् इति शब्दः प्रयुक्तः।

गुणवचनानां च शब्दानाम् आश्रयतो लिङ्गवचनानि भवन्ति। (भाष्यम् 1.2.52)

गुणवचनानां शब्दानां यः आश्रयः तस्य अनुरूपमेव लिङ्गवचनानि भवन्तीति यावत्।

5.3.1 अथ किन्नाम गुणवचनम्?

यत् पदं गुणम् अभिधत्ते तत् गुणवाचकम् अथवा गुणवाची इत्युच्यते। बुद्धिरूपार्थस्य गुणस्य अभिधायकत्वात् 'बुद्धिः' इति पदं गुणवाचकम् इत्युच्यते। एवं च श्रद्धा, शक्तिः, बलम् इत्यादीनि पदानि गुणवाचकानि इत्युच्यन्ते। एते गुणाः पुनः यस्मिन् द्रव्ये वर्तन्ते तस्य अभिधानं तु एतेभ्यः गुणवाचकशब्देभ्यः तद्धितवृत्त्या मतुप्प्रत्यययोजनेन¹⁵ संभवति। यथा - बुद्धिमान्, श्रद्धावान्, शक्तिमान्, बलवान् इति। एवमत्र 'बुद्धिः' इति पदं गुणवाचकम्, 'बुद्धिमान्' इति गुणवाचकम् (गुणावच्छिन्नद्रव्यवाचकम्)। एतदेवात्र 'गुणवचनम्' इति नाम्ना अभिधीयते। अर्थात् यत् पदं पूर्वं गुणमुक्त्वा पश्चात् तद्वत् द्रव्यम् अभिधत्ते तत् गुणवचनम्¹⁶ इत्यर्थः। **परार्थाभिधानं वृत्तिः¹⁷** इति

¹⁴ गुणवचनस्य चाश्रयतो लिङ्गवचनभावात् - गुणवचनानां हि शब्दानामाश्रयतो लिङ्गवचनानि भवन्ति। तद्यथा-शुक्लं वस्त्रम्, शुक्ला शाटी, शुक्लः कम्बलः, शुक्लौ कम्बलौ, शुक्लाः कम्बलाः। यदसौ द्रव्यं श्रितो भवति गुणस्तस्य यल्लिङ्गं वचनं च तद् गुणस्यापि भवति।

¹⁵ तदस्यास्त्यस्मिन्निति मतुप् (5.2.94)

¹⁶ गुणमुक्तवान् गुणवचन इति। कृत्यल्युटो बहुलम् इति भूते कर्तरि ल्युटं दर्शयति। सः पुनर्यः प्राग्गुणमभिधाय पश्चान्मतुब्बोपादभेदोपचाराद्वा तद्वति वर्तते स वेदितव्यः -पदमञ्जरी (4.1.44)

¹⁷ परस्य योऽर्थस्तस्याभिधानं शब्दान्तरेण यत्र सा वृत्तिः। भाष्ये कैयटः (2.1.1)

भाष्यकारवचनानुसारेण वृत्तिवाचकपदानां सर्वदा अभिधेयार्थः अपरः एव भवति। तदर्थं प्रति एतेषां सर्वदा विशेषणत्वं भवति। एवं च कृत्वा गुणवचनेषु शब्देषु विशेषणता भवितुमर्हतीति सूचना इतः प्राप्यते।

सन्ति च कानिचन पदानि यानि पुनः गुणवाचकानि गुणवचनानि च। यथा शुक्लादीनि¹⁸। 'शुक्लः रूपः' इत्यत्र गुणवाचकम्, 'शुक्लः पटः' इत्यत्र तु गुणवचनम्। वस्तुतोऽत्र गुणगुणवतोरैकेनैव शब्देन कथनं स्वाभाविकमिति न अपि तु मतुप्रत्ययकृतो विशेषः। मतुप्रत्ययाश्रवणं तु गुणवचनेभ्यो मतुपः लुगिष्ठः¹⁹ इति लुग्विधानात्। एवञ्च 'शुक्लः रूपः' इत्यत्र गुणमात्रवाचकं 'शुक्लः' इति पदं भिन्नम्, 'शुक्लः पटः' इत्यत्र गुणावच्छिन्नद्रव्यवाचकं 'शुक्लः' इति पदं भिन्नम्। एकं गुणवाचकम् अपरञ्च गुणवचनमिति भेदः। एवं बुद्धिः, श्रद्धा, शक्तिः, बलम् इत्यादीनि पदानि गुणवाचकानि। बुद्धिमान्, श्रद्धावान्, शक्तिमान्, बलवान् इत्यादीनि पदानि गुणवचनानि। शुक्लः नीलः हरितः पीतः रक्तः इत्यादीनि पदानि गुणवाचकानि, गुणवचनानि चेति विनिगमः। पुनः गुणवचनेषु पदेषु विशेषणता भवति इति निश्चयः।

अपि च गुणवचनत्वमात्रमेव विशेषणत्वे पर्याप्तं लक्षणं भवति?

पूर्वोक्तोदाहरणान्यनुशीलयामश्चेत् ज्ञायते यत् 'यानम्' पुनः 'वनम्' इति शब्दौ परस्परं विशेषणशब्दौ भवितुं नार्हतः यतो हि न तौ गुणवचनौ स्तः। अस्तु तर्हि 'धावन् बालकः' इत्यत्र का वा सङ्गतिः। किमत्रापि 'धावन्' इति पदं गुणवचनम्? नैव। 'धावन्' इति पदस्य सत्यपि द्रव्यवाचकत्वे न गुणवचनत्वम्। यतो हि वार्तिककारेण कात्यायनेन तावत् प्रातिपदिकमात्रस्य गुणवचनं च (39) इति गुणवचनसंज्ञां विधाय समनन्तरं समासकृत्तद्धिताव्ययसर्वनामासर्वलिङ्गा जातिः (40), संख्या (41) इति वार्तिकमारभ्यते। पुनरुच्यते च गुणवचनसंज्ञायाश्चैताभिः संज्ञाभिर्बाधनं यथा स्यादिति। अर्थात् समासादीनां पुनः गुणवचनसंज्ञा न भवति। गुणवचनसंज्ञायाः बाधने प्रयोजनं तु 'गुणवचनब्राह्मणादिभ्यः कर्मणि च' (5.1.124) इति गुणवचनेभ्य एव भावे अथवा कर्मणि ष्यञ्प्रत्ययो यथा स्यात् न समासादिभ्यः इति। असत्युच्यमाने तु समासादीनामपि गुणवचनत्वादेव ष्यञ्प्रत्ययप्रसक्तिः स्यात्। एतेन ज्ञायते यत् गुणवचनपदानां समासादिपदानाञ्च सत्यपि संज्ञाभेदे वर्गः (category) तु समानो वर्तते। अतः समासादिपदेष्वपि विशेषणता भवतीति निश्चीयते। तच्चेहोदाहरणपुरस्सरं पश्यामः।

1. समासः

बहुव्रीहि-समासस्य अन्यपदार्थप्रधानत्वात् सर्वदा तत्र विशेषणता भवति। यथा 'पीताम्बरः' इति पदं 'पीतम्' तथा 'अम्बरम्' इति शब्दद्वयस्य समसनेन व्युत्पाद्यते। तच्च पुनः यः पीतम् अम्बरं धरति (विष्णुः) तदर्थं बोधयतीति सर्वदा विष्णुपदस्य विशेषणमेव भवति। एवमेव तत्पुरुषसामासे 'परमोदारः' इत्यादिः।

2. कृदन्तम्

धातोः कृत्प्रत्यययोजनेन व्युत्पन्नानि पदानि पुनः द्रव्याभिधायीनि तेष्वपि कृदन्तपदेषु विशेषणता भवति। यथा 'धावन्तं मृगं पश्यति' अत्र धाव् धातोः शत्रन्तं पदं मृगम् इति पदस्य विशेषणम्। न च सर्वाणि कृदन्तपदानि विशेषणानि भवन्ति। अपि तु शतृ, शानच्, क्त, क्तवतु, यत्, प्यत् इत्याद्यन्तानि कानिचनैव।

¹⁸ उभयवचना ह्येते द्रव्यं चाहुर्गुणं च। भाष्ये (5.1.119)

¹⁹ गुणवचनेभ्यो मतुपः लुगिष्ठः। वार्तिकम् (5.2.94)

3. तद्धितान्तम्

प्रातिपदिकात् तद्धितप्रत्यययोजनेन व्युत्पन्नेषु तद्धितान्तेष्वपि पदेषु विशेषणता भवति। यथा भारतीयः, धनवान्, गुणी इत्यादीनि। एतानि पदानि द्रव्याभिधायीनि। तत्रैव कानिचन तद्धितान्तपदानि सन्ति यानि पुनः गुणाभिधायीनि यथा मनुष्यत्वम्, मनुष्यता, वार्धक्यम् इत्यादीनि।

4. सर्वनाम

सर्वनाम अपि विशेषणं भवति। 'इदं पुस्तकम्' इत्यत्र इदम् इति पदं विशेषणम्।

5. जातिः

'आम्रः वृक्षः' इत्यत्र उभयमपि जातिवाचकं नामपदं परन्तु वृक्षः इति तु सामान्यजातिवाचकं (पराजातिः) पदं आम्रः इति तु विशिष्टजातिवाचकम् (अपराजातिः)। यत्र च पराजाति-अपराजातिसम्बन्धिपदानां प्रयोगो भवति तत्र अपराजातिपदं विशेषणम् भवति।

6. सङ्ख्या

'एकः पुरुषः' इति प्रयोगे एकः इति सङ्ख्यावाचकं पदं विशेषणम्।

एतदतिरिच्य पुनः तत्र पदानां प्रकारद्वयं वर्तते। उपाधिवाचकपदं सम्बन्धिवाचकपदम् इति। तेषामपि विशेषणत्वम् अस्ति। यथा 'आचार्यः द्रोणः' इत्यत्र 'आचार्यः' इति पदम् उपाधिसूचकम्। पुनः 'दशरथस्य पुत्रः रामः' इत्यत्र पुत्रः इति पदं तु सम्बन्धिवाचकम्।

साररूपेणोदं वक्तुं शक्यते यत् समस्तपदानि, कानिचन कृदन्तानि, कानिचन तद्धितान्तानि, सङ्ख्यावाचकानि, सर्वनामानि, परा-अपराजातिसूचकानि, गुणवचनानि, पुनः सम्बन्धिवाचकानि, उपाधिसूचकानि च पदानि विशेषणत्वे परिचायकानि। एतानि तत्त्वानि तु विशेषणे आवश्यकानि न तु पर्याप्तानि। एतेषामाधारेण तावत् विशेषण-विशेष्यभावस्य परिज्ञानं सुकरं भवतीति यावत्।

5.4 विशेष्यनिर्धारणम्

विशेष्यतेऽनेनेति विशेषणम्। यत्साधारणाकारेण प्रतिपन्नं बहुप्रकारं वस्तु प्रकारान्तरेभ्यो व्यवच्छिद्य एकस्मिन् प्रकारे व्यवस्थापयति तत्पदं विशेषणं भेदकमिति चोच्यते। व्यवस्थाप्यमानं विशेष्यं भेदकमिति च।²⁰ यथा 'कृष्णाः तिलाः', 'नीलम् उत्पलम्' इत्यादि। अत्र नीलपदं तावद् उत्पलम् अनीलादुत्पलाद्वावर्तयतीति विशेषणं भवति। उत्पलं च स्वयमेव भिद्यते इति विशेष्यं भवति। इदानीं विचार्यते यत् किमपि पदं यस्य कस्यापि विशेषणं भवितुमर्हति वा? अपि उत्पलपदं नीलपदम् अन्येभ्यो व्यावर्तयति? तस्य विशेषणं सम्भवति वा? इति सन्देहे भाष्यकारः स्पष्टयति- "कृष्णाः तिलाः द्वाविमौ प्रधानशब्दौ एकस्मिन्नर्थे युगपदवरुध्येते। न च द्वयोः प्रधानशब्दयोरेकस्मिन्नर्थे युगपदवरुध्यमानयोः किञ्चिदपि प्रयोजनमस्ति तत्र प्रयोगादेतदवगन्तव्यं नूनम् अत्र अन्यतरत्प्रधानं तद्विशेषकं चापरमिति। तत्र त्वेतावान् सन्देहः किं प्रधानं किं विशेषणमिति, स चापि क्व सन्देहः

²⁰ पदमञ्जरी (2.1.57)

यत्रोभौ गुणशब्दौ तद्यथा 'खञ्जकुब्जः', 'कुब्जखञ्जः' इति। यत्र ह्यन्यतरद् द्रव्यमन्यतरो गुणः, तत्र यद्द्रव्यं तत् प्रधानम्²¹ तद्यथा शुक्लमालभेत, कृष्णमालभेत, न पिष्टपिण्डीमालभ्य कृती भवति। अवश्यं तद्गुणं द्रव्यमाकाङ्क्षति।²² द्रव्यं हि क्रियासिद्धौ साक्षादुपयुज्यते, गुणस्तु द्रव्यावच्छेदद्वारेण इति तस्य उपसर्जनत्वम् अप्राधान्यम्।” अतः द्रव्यत्वात् इह उत्पलशब्दः विशेष्यः। नीलशब्दश्चात्र गुणवचनम् इति तद् विशेषणम्।

“ननु उत्पलशब्दो जातिवाची न द्रव्यवाची। तत्र जातिविशिष्टद्रव्यवाचित्वाद्यदि द्रव्यवाचीत्युच्यते तदा नीलशब्दः अपि गुणविशिष्टद्रव्यवाचित्वाद् द्रव्यवचन आपद्यत इति नानयोः कश्चिद्विशेषः। उभयमपि द्रव्यत्वात् प्रधानं भवितुमर्हतीति सन्देहः। नैष दोषः। उत्पत्तिप्रभृति आविनाशात् जातिः द्रव्यं न जहाति। तस्मात् जात्यात्मकमेव द्रव्यं प्रतीयते इति जातिशब्दो द्रव्यवचनत्वेनावस्थाप्यते। गुणाः पुनरुपायिनश्चापायिनश्च इति गुणात्मकत्वं द्रव्यस्य नास्तीति न गुणशब्दो द्रव्यवचनत्वेनावस्थापनमर्हति। एवं च कृत्वा द्रव्याभिधायिनां जातिवचन-गुणवचन-क्रियावचनशब्दानां यत्र मिथः प्रयोगः तत्र जातिवचनानामेव विशेष्यत्वं²³ गुणवचनानां तथा क्रियावचनानां तु विशेषणत्वमेव इति निश्चयः क्रियते। यत्र पुनः गुणवचन-क्रियावचनशब्दयोः समभिव्याहारे (मिथः प्रयोगे) विशेषणविशेष्यभावस्य न नियमः। तत्र विशेषणं विशेष्यमित्युभयं भवतीति भावः। यथा 'खञ्जः कुब्जः', 'कुब्जः खञ्जः' इति। 'खञ्जः पाचकः', 'पाचकः खञ्जः' इति भाष्ये स्पष्टम्।” यत्र पुनः उभयमपि जातिवाचकं तत्र तु अयं नियमः यत् विशेषजातिः सामान्यजातेः विशेषणं²⁴ सामान्यजातिस्तु विशेष्या एवेति। यथा 'ब्राह्मणः पुरुषः' अत्र ब्राह्मणत्वं जातिः पुरुषत्वमपि परं ब्राह्मणत्वं तु (अपरा) विशेषजाति पुरुषत्वं तु (परा)सामान्यजातिरिति कृत्वा ब्राह्मणशब्दस्यैव विशेषणत्वं पुरुषस्य तु विशेष्यत्वम्।

पूर्वचर्चाया आधारेणास्माभिः विशेष्यनिर्धारणे पदानां प्राकर्षितानुक्रमः (preferential order) एवं प्रदर्श्यते- जातिवाचकम् > {गुणवचनम्, क्रियावचनम्}

पूर्वमस्माभिः दृष्टं यत् सर्वनाम, सङ्ख्या, कृदन्तम्, तद्धितान्तम्, समासः, गुणवचनम्, जातिः, सम्बन्धिपदम्, उपाधिवाचकम् इत्येतानि पदानि विशेषणानि भवितुमर्हन्तीति। पुनरेतेषां प्राकर्षितानुक्रमः (preferential order) पश्यामश्चेत् एवं क्रमेण स्यात्-

जातिवाचकम् > उपाधिवाचकम् > तद्धितान्तम् > गुणवचनम् > सङ्ख्या > कृदन्तम् > सर्वनाम

5.4.1 विशेषणानां परस्परसम्बन्धः

सामानाधिकरण्ययुतानां पदानां मध्ये विशेषणपदानि विशेष्यपदानि च निर्जाति सति पुनरिदं ज्ञातव्यं भविष्यति यत् अपि किं विशेषणानि पदानि सर्वाणि साक्षात् विशेष्येण पदेन सम्बन्धन्ति उत विशेषणं पदं पूर्वं विशेषेण सम्बन्ध्य पुनः विशेष्यं संयुनक्तीति। यदि मन्यामहे कस्मिंश्चित् वाक्ये 'n' सङ्ख्यकानि विशेषणपदानि सन्ति।

²¹ न वान्यतरस्य प्रधानभावात्तद्विशेषकत्वाच्चापरस्योपसर्जनप्रसिद्धिः। भाष्ये वार्तिकम्(2.1.57)

²² श्वेतं छागमालभेतेति चोदनायां श्वेताभावे कृष्णच्छाग आलभ्यते छागाभावे तु शुक्लस्य द्रव्यान्तरस्यालम्भो नास्तितत्रैव भाष्ये प्रदीपः

²³ जातिशब्दो गुणक्रियाशब्दसमभिव्याहारे विशेष्यसमर्पक एव, न तु विशेषण समर्पकः, स्वभावात्। यथा- नीलम् उत्पलम्, पाचकः ब्राह्मणः इति बालमनोरमा (2.1.57)

²⁴ सामान्यजाति-विशेषजातिशब्दयोः समभिव्याहारे तु विशेषजातिरेव विशेषणम्। शिंशपा वृक्षः इत्यादि ज्ञेयम्। तत्रैव बालमनोरमा

सर्वाण्यपि पुनः विशेषणानि साक्षात् विशेष्येन सम्बन्धं प्राप्नुवन्ति। तर्हि अयं क्रमः flat structure इति ज्ञायते। यदि पुनः विशेषणं पदं पूर्वं विशेषेण सम्बन्धय पुनः विशेष्यं संयुनक्तीति मन्यामहे चेत् तत्रानेकविधविश्लेषणं भवितुमर्हति। यथोदाहरणम् -

एकस्मिन् वाक्ये तावत् a, b, c इति त्रीणि पदानि सन्तीति चिन्तयामः। यत्र a, b इति विशेषणपदे तथा c इति विशेष्यपदं। तत्र विशेषणविशेष्यपदानां सम्बन्धक्रमविश्लेषणे त्रिधापन्थाः दृश्यते।

1. a, b इत्युभयमपि पदं c पदस्य विशेषणम्।
2. a इति पदं b इत्येतस्य विशेषणम्, पुनः b इति पदं c इत्येतस्य विशेषणम्।
3. b इति पदं a इत्येतस्य विशेषणम्, पुनः a इति पदं c इत्येतस्य विशेषणम्।

आङ्ग्लभाषायां(English) यत्र सूचना पदस्थानेषु (word position) निहिता भवति। तत्र प्रथमं द्वितीयं च विश्लेषणं कर्तुं शक्यते। यथा 'light red car' अस्य पुनरयमर्थः यानस्य भारः लघुः(न्यूनः) अस्ति पुनः यानं रक्तवर्णात्मकम् अस्ति इति प्रथमविश्लेषणम्। द्वितीयं विश्लेषणं तु यानं लघु(अल्प)-रक्तवर्णात्मकम् अस्तीति। अत्र light-red इति समस्तं पदम्। संस्कृतभाषायां पुनः पदानां प्रयोगक्रमे स्वातन्त्र्यम्(free word order) अस्तीति कश्चित् तृतीयप्रकारकमपि विश्लेषणं चिन्तयेत् परं तत्र सामानाधिकरण्ययुतानां विशेषणपदानां विशेष्येण साक्षात् सम्बन्धः प्रथमविश्लेषणानुसारम् flat structure मध्ये एव सम्भवति। द्वितीय-तृतीयप्रकारक-विश्लेषणे तु विशेषणपदानां समस्तप्रयोगः एवेष्यते। उक्तञ्च जैमिनिना -

गुणानां च परार्थत्वात् असम्बन्धः समत्वात् स्यात्। मीमांसा (3.1.22)

समानत्वात् विशेषणपदानां परस्परं सम्बन्धो न भवत्येव। तेषां सर्वदा प्रत्येकं विशेष्यपदेनैव सम्बन्धो भवति।

5.5 कारक-कारकेतरसम्बन्धनिर्धारणम्

संस्कृतभाषायां विभक्तिः कारकसम्बन्धं कारकेतरसम्बन्धञ्च बोधयति। कारकलक्षणं तावदेवमुक्तं क्रियानिर्वर्तकत्वं कारकत्वमिति। एतेन क्रियानिष्पत्तौ येषां साक्षात् सम्बन्धः तानि कारकाणीति। तानि च पुनः कर्ता, कर्म, करणम्, सम्प्रदानम्, अपादानम्, अधिकरणम् इति षोढा। ये पुनः क्रियानिष्पत्तौ साक्षात् योगदानं न धारयन्ति पुनरपि क्रियया युज्यन्ते ते कारकेतरसम्बन्धाः भवन्ति यथा हेतुः, प्रयोजनम् इत्यादयः। कुत्रचित् कारक-कारकेतरसम्बन्धबोधनाय एकैव(समाना) विभक्तिः प्रयुज्यते। तत्र सन्देहः स्यात् किमियं कारकसम्बन्धबोधिका उत कारकेतरसम्बन्धबोधिकेति। एतादृशेषु सन्दिग्धस्थलेषु सम्बन्धनिर्धारणे सहायकांशः(clue) शाबरभाष्ये अरुणाधिकरणे प्राप्यते।

न च अमूर्त-अर्थः क्रियातः साधनं भवतीति। शाबरभाष्यम् (पृ 654)

द्रव्यभिन्नं क्रियायाः निर्वर्तकं न भवति अर्थात् कारकं न भवतीति यावत्। अस्माभिः परिलक्षितं यत् गुणवचनानि पदानि द्रव्याभिधायीनि भवन्ति। अतः गुणवचनानि द्रव्यवाचीनि पदानि सर्वाणि कारकाणि भवितुमर्हन्ति।

तदतिरिच्य यानि पदानि केवलगुणवाचकानि न तु गुणवचनानि पुनः क्रियावचनानि कारकेतरसम्बन्धबोधकानि भवन्तीति यथा-

1. रामः दशरथस्य आज्ञया रथेन वनं गच्छति।
2. रामः अध्ययनेन अत्र वसति।

प्रथमवाक्ये तावत् गच्छतीति क्रियायाः आज्ञा हेतुः भवति। रथञ्च करणम्। द्वितीये वाक्ये अध्ययनं पुनः वासक्रियायाः हेतुः। हेतौ करणे च तृतीयाविभक्तिरेव प्रयुज्यते। यदि आकाङ्क्षाधारेण सम्बन्धप्रस्थापनं कुर्मः चेत् 'आज्ञया-गच्छति' 'रथेन-गच्छति' 'अध्ययनेन-गच्छति' इति त्रिष्वपि स्थलेषु करणम् इति सम्बन्धप्रस्थापनं भवति। अरुणाधिकरणन्यायेनेह 'अध्ययनेन' इति पदं अधि-ईङ् धातोः ल्युट् प्रत्यययोगेन निष्पन्नमिति तस्य क्रियावाचित्वेन द्रव्यवाचकाभावात् कारकं न भवितुमर्हति। कारकत्व योग्यता तु द्रव्यवाचके अस्ति। अत्र योग्यताविरहात् करणम् इति सम्बन्धः स्वयमेव निराकृतो भवति। अतः हेतुः इति सम्बन्धः अवशिष्यते।

एतेनैवाधारेण सम्प्रदानम्, अपादानम् इत्यादिसम्बन्धप्रस्थापने अद्रव्यत्वादेव अनिष्टसम्बन्धानां निराकरणं भवति।

5.6 सम्बन्धषष्ठी विषये योग्यता

सम्बन्धविषये पाणिनिः 'षष्ठी शेषे' (2.3.50) इति सूत्रेण सम्बन्धसामान्ये षष्ठीं विभक्तीमनुशास्ति। अस्याश्च षष्ठीविभक्तेः अन्यपदाकाङ्क्षा भवति। इयं पुनः उत्थाप्याकाङ्क्षा। आर्थिकस्तरेऽप्यत्र कापि सूचना न प्राप्यते यत् अनया षष्ठ्या कतरद्वा पदं योजनीयमिति यतो हि सर्वेषामपि पदानां तावद् षष्ठ्यन्तेन योगः सम्भवति। तथापि 'षष्ठी स्थानेयोगा' (1.1.49) सूत्रव्याख्याने पतञ्जलिना तावदुच्यते एकशतं षष्ठ्यर्थाः²⁵ यथा स्वस्वामिसम्बन्धः- 'राज्ञः पुरुषः', अवयवावयवीभावसम्बन्धः - 'वृक्षस्य शाखा' जन्यजनकसम्बन्धः- 'पितुः पुत्रः' इत्यादयः। अनेन ज्ञायते यत् षष्ठ्यन्तस्य तत्सम्बन्धिपदेनैव योगोऽस्तीति। परन्तु अनयोः सम्बन्धितयोः पदयोः सम्बन्धप्रस्थापने तावद् स्वाम्याद्यर्थानां ज्ञानमपेक्षते। तदैव सम्बन्धप्रस्थापनं कर्तुमर्हामः। सन्ति कानिचन प्रतिबन्धतत्त्वानि यानि पुनः काञ्चन सूचनां प्रददति। यथा-

1. ल्युट्-इति कृत्प्रत्ययान्तपदयोगे या षष्ठी सा न सम्बन्धषष्ठी अपि तु कारकषष्ठी।²⁶ यथा 'रामस्य गमनम्'
2. सम्बन्धषष्ठी सर्वदा विशेष्यपदेनैव युज्यते न तु विशेषणपदेन। यथा 'रामस्य वीरेण पुत्रेण' अत्र षष्ठ्यन्तस्य पुत्रेणैव सम्बन्धः न वीरेणेति विशेषणेन।

अमरकोशे²⁷ संस्कृतशब्दबन्धः (Sanskrit WordNet²⁸) इत्यत्र च अवयवावयवी-जन्यजनकादिसम्बन्धानामङ्कनं प्रदत्तमस्ति यच्च सम्बन्धषष्ठ्याः परिज्ञाने सहाय्यं विधदति।

²⁵ एकशतं षष्ठ्यर्था यावन्तो वा सन्ति ते सर्वे षष्ठ्यामुच्चारितायां प्राप्नुवन्ति।

²⁶ 'कर्तृकर्मणोः कृति' (2.3.65)

²⁷ <http://scl.samsaadhanii.in/amarakosha/index.html>

²⁸ http://www.cfilt.iitb.ac.in/wordnet/webwsn/english_version.php

यत्र पदद्वयमपि द्रव्यवाचकमस्ति तत्र षष्ठी सम्बन्धमेव बोधयेत्। अत्र अवधेयांशः अयमस्ति यत् पूर्वम् अस्माभिः निषेधप्रधान-योग्यतापरिभाषामासृत्य यत्र बाधाभावः अस्ति तत्रैव पदयोर्मध्ये सम्बन्धप्रस्थापनं क्रियते स्म। परन्तु षष्ठीसम्बन्धविषये तु विधिप्रधान-योग्यतापरिभाषामासृत्य सम्बन्धनिश्चयः विधीयते। यतो हि षष्ठीसम्बन्ध-निर्धारणे योग्यतायाः (congruity) निरूपणं न तावद् सुकरमिति प्रतीयते।

सम्बन्धसामान्ये विशेषणसम्बन्धे च सन्दिग्धता

विशेषणपदानां प्रयोगे तावदियं सन्दिग्धता भवति किमियं षष्ठी सम्बन्धवाचिका उत विशेषणार्था इति यथा-

1. वीरस्य रामस्य बाणम्
2. रामस्य पुत्रस्य पुस्तकम्

प्रथमोदाहरणे षष्ठ्यन्तयोः पदद्वययोर्मध्ये विशेषणसम्बन्धो वर्तते। द्वितीयोदाहरणे तु पिता-पुत्रभावसम्बन्धो वर्तते। पूर्वचर्चितविशेषणपदलक्षणानुसारेणात्रापि सन्देहनिवारणं कर्तुं शक्यम्। वीरः शब्दोऽत्र गुणवचनम् अतो विशेषणम्। राम-पुत्रशब्दौ तु द्रव्यवाचकौ अतोऽत्र षष्ठीसम्बन्ध इति।

5.7 सारांशः

शाब्दबोधे योग्यता नितरामपेक्ष्यत इति तस्य प्रतिरूपणं निरूपितम्। नानाविधपरिभाषासु निषेधप्रधानपरिभाषा समाश्रिता वर्तते। विशेषणविशेष्यभावपरिज्ञानार्थं तावद् अस्माभिः नामवाचकपदानि द्रव्यवाचकानि, गुणवाचकानि इति द्विधा विभक्तानि। गुणवाचकानि पुनः गुणवचनेषु विभक्तानि। तत्र गुणवचनानां पदानाम् आधारेण विशेषणपदानां परिज्ञानं पुनः द्रव्यवाचकपदानामाधारेण विशेष्यपदानां निर्धारणं विहितम्। विशेषणपदानां परस्परः सम्बन्धो न भवति तानि च सर्वाणि विशेष्येनैवपदेन सम्बन्धेरन्निति। एवं क्रमेण यान्त्रिकवाक्यविश्लेषणे एतेषामंशानामाधारेण योग्यताप्रतिरूपणं विहितम्।

अध्यायः 6

तन्त्रांशाः (Algorithms)

आचार्येण पाणिनिना प्रोक्तानि विभक्तिविधायकसूत्राणि तावत् पदेषु कारकादिसम्बन्धपरिज्ञानं कारयन्ति। यथा 'कर्मणि द्वितीया' (2.3.2), 'कर्तृकरणयोस्तृतीया' (2.3.18) इत्यादीनि। एतानि च सूत्राणि मनुष्यबुद्ध्या अवगन्तुं शक्यानि सन्ति। एतेषां पुनः यान्त्रिकस्तरे साक्षात् विनियोगः कर्तुं न शक्यते। यान्त्रिकस्तरे विनियोगार्थं तावद् 'अस्मिन् सन्दर्भे इयं विभक्तिः अमुं सम्बन्धं बोधयेत्' इति नियमक्रमेण यन्त्रं शिक्षणीयं भवति, ततः तान् नियमानवलम्ब्य सङ्गणकयन्त्रमपि पदेषु सम्बन्धान् प्रस्थापयेत्। अतः सङ्गणकप्रशिक्षणाय एतेषामेव पाणीनीयानां सूत्राणां प्रतिरूपणं कथं वा कर्तुं शक्नुम इति अधस्तात् क्रमेण जानीमः। एते च तन्त्रांशाः (Algorithms) वस्तुतः 'OCaml' programming language मध्ये लिखिताः सन्ति। त एवात्र संस्कृतभाषायामनूद्य सविवरणं प्रस्तूयन्ते।

6.0.1 पदद्वयोर्मध्ये सम्बन्धप्रस्थापनम्

यान्त्रिकस्तरे पदद्वयोर्मध्ये सम्बन्धप्रस्थापनार्थं तावत् प्रत्येकस्यापि पदस्य विविधस्तरे विश्लेषणमपेक्षितं भवति। पदं नामात्र तिङन्तम्, सुबन्तम्, कृदन्तम्, अव्ययम्, अव्ययकृदन्तम्, तद्धितान्तम्, अव्ययतद्धितान्तम् इति भवति। प्रत्येकस्यापि पदस्य अधोनिर्दिष्टक्रमेणादौ विश्लेषणं स्वीक्रियते।

1. तिङन्तम्

- | | |
|---------------------|-----------------|
| • पदसङ्ख्या | • उत्तरपदम् |
| • पदविश्लेषणसङ्ख्या | • उपसर्गः |
| • पदम् | • सनादिप्रत्ययः |
| • धातुः | • प्रयोगः |
| • पूर्वपदम् | • लकारः |

- | | |
|---|--|
| <ul style="list-style-type: none"> • पुरुषः • वचनम् | <ul style="list-style-type: none"> • पदी • गणः |
|---|--|

2. सुबन्तम्

- | | |
|---|---|
| <ul style="list-style-type: none"> • पदसङ्ख्या • पदविश्लेषणसङ्ख्या • पदम् • प्रातिपदिकम् • पूर्वपदम्¹ | <ul style="list-style-type: none"> • उत्तरपदम् • लिङ्गम् • विभक्तिः • वचनम् |
|---|---|

3. कृदन्तम्

- | | |
|--|--|
| <ul style="list-style-type: none"> • पदसङ्ख्या • पदविश्लेषणसङ्ख्या • पदम् • कृदन्तधातुः • उपसर्गः • सनादिप्रत्ययः • कृत्प्रत्ययः • प्रयोगः | <ul style="list-style-type: none"> • धातुः • गणः • प्रातिपदिकम् • पूर्वपदम् • उत्तरपदम् • लिङ्गम् • विभक्तिः • वचनम् |
|--|--|

4. अव्ययम्

- | | |
|--|--|
| <ul style="list-style-type: none"> • पदसङ्ख्या • पदविश्लेषणसङ्ख्या • पदम् | <ul style="list-style-type: none"> • पूर्वपदम् • उत्तरपदम् |
|--|--|

5. अव्ययकृदन्तम्

- | | |
|--|--|
| <ul style="list-style-type: none"> • पदसङ्ख्या • पदविश्लेषणसङ्ख्या • पदम् • प्रातिपदिकम् • पूर्वपदम् • उत्तरपदम् | <ul style="list-style-type: none"> • उपसर्गः • सनादिप्रत्ययः • कृत्प्रत्ययः • धातुः • गणः |
|--|--|

¹ समस्तपदानां पदान्तरैः सह सम्बन्धप्रस्थापने 'पूर्वपदम्', 'उत्तरपदम्' इति विश्लेषणमावश्यकं भवति।

6. तद्धितान्तम्

- | | |
|---|---|
| <ul style="list-style-type: none"> • पदसङ्ख्या • पदविश्लेषणसङ्ख्या • पदम् • प्रातिपदिकम् • पूर्वपदम् | <ul style="list-style-type: none"> • उत्तरपदम् • तद्धितप्रत्ययः • लिङ्गम् • विभक्तिः • वचनम् |
|---|---|

7. अव्ययतद्धितान्तम्

- | | |
|--|--|
| <ul style="list-style-type: none"> • पदसङ्ख्या • पदविश्लेषणसङ्ख्या • पदम् • प्रातिपदिकम् | <ul style="list-style-type: none"> • पूर्वपदम् • उत्तरपदम् • तद्धितप्रत्ययः |
|--|--|

आख्यातार्थमुख्यविशेष्यकः शाब्दबोध इति वैयाकरणानां मतानुसारं वाक्ये क्रियापदस्य प्राधान्यं भवतीति² तत्रादौ क्रियापदस्य विश्लेषणमादाय तस्याकाङ्क्षामनुसृत्य तदनु पदान्तरस्य विश्लेषणं प्राप्य तत्र च विद्यमान-विभक्त्याधारेण सम्बन्धप्रस्थापनं विधीयते। अस्मिन् क्रमे एकामेकां विभक्तीमादाय सम्बन्धप्रस्थापनम् अधो निर्दिष्टक्रमेण क्रियते।

6.1 प्रथमाविभक्तिः

यत्र पदयोः द्वितीयं पदं तावत्

तिङन्तम् (पदसङ्ख्या2, पदविश्लेषणसङ्ख्या2, __, धातुः2,__,__, उपसर्गः2, सनादिप्रत्ययः2, प्रयोगः2, __, पुरुषः2, वचनम्2,__,__,_)³

→

प्रथमं पदम्

सुबन्तम् (पदसङ्ख्या1, पदविश्लेषणसङ्ख्या1, पदम्1, धातुः1, पूर्वपदम्1, उत्तरपदम्1, लिङ्गम्1, विभक्तिः1, वचनम्1,_) अथवा

कृदन्तम् (पदसङ्ख्या1, पदविश्लेषणसङ्ख्या1, पदम्1, __, __, __, __, __, __, प्रातिपदिकम्1, पूर्वपदम्1, उत्तर-पदम्1, लिङ्गम्1, विभक्तिः1, वचनम्1,_) अथवा

² कर्म(क्रिया)प्रधानं गुणवदेकार्थं वाक्यमिष्यते॥ (वाक्यपदीयम् 2.4)

³ सामान्येन यन्त्रेणादौ पदस्य सर्वविधं विश्लेषणं स्वीक्रियते। अत्र तु सम्बन्धप्रस्थापनार्थं यद्यद् विश्लेषणमावश्यकं वर्तते तत्तदेव समीक्षते अनपेक्षितं न परामृश्यते। यथा “पदम्2, पूर्वपदम्2, उत्तरपदम्2, लकारः2, पदी2, गणः2” इत्यादीनि यानि तिङन्तपदस्य अवान्तरविश्लेषणानि न परामृष्टानि यत्र पुनः सम्बन्धप्रस्थापने एतेषां अपेक्षा भवति तत्र तु परामृश्यन्ते एव।

तद्धितान्तम् (पदसङ्ख्या1, पदविश्लेषणसङ्ख्या1, __, तद्धितप्रत्ययः1, लिङ्गम्1, विभक्तिः1, वचनम्1,_)

→

1. कर्तरि प्रयोगे

- प्रथमपदस्य यदि **प्रथमाविभक्तिः** अस्ति सः च अभिहितः, द्वितीयपदस्य सनादिप्रत्ययेषु णिच् अस्ति चेत् तस्य प्रथमपदेन सह 'प्रयोजककर्ता' इति सम्बन्धो भवितुमर्हति।
- णिच् यदि नास्ति चेत् 'कर्ता' इति सम्बन्धो भवितुमर्हति।

विवरणम् : 'तत्प्रयोजको हेतुश्च' (1.4.55) इति कर्तुः प्रयोजको हेतुः इत्युच्यते। 'हेतुमति च' (3.1.26) इति प्रयोजकव्यापारे अभिधेये धातोः णिच् प्रत्ययः विधीयते। अतः णिजन्तक्रियया अभिधीयमानः 'प्रयोजककर्ता' एव भवति। यदा णिजन्तप्रयोगाभावः तदा सामान्यक्रियया 'कर्ता' एवाभिधीयते।

2. कर्मणि प्रयोगे

- यदि धातोः प्रकारः द्विकर्मकः1 तदा 'गौणकर्म' इति सम्बन्धः भवितुमर्हति।
- धातोः प्रकारः द्विकर्मकः2 तदा 'मुख्यकर्म' इति सम्बन्धो भवितुमर्हति।

विवरणम् : अप्रधाने दुहादीनां कर्मणि लादयो भवन्तीति वक्तव्यम्। 'अकथितं च' (1.4.51) इति भाष्यकारवचनानुसारं दुहादिधातूनां प्रयोगे लकारस्य वाच्यं गौणकर्म भवति। अत एवात्र प्रथमाविभक्त्यन्तं 'गौणकर्म' एवं द्वितीयाविभक्त्यन्तं 'प्रधानकर्म' भवति यथा- 'दुह्यते गौः पयः।' एवमेव **प्रधानकर्मण्यारख्येये लादीनाहुर्द्विकर्मणाम्।** द्विकर्मकः2 धातूनां प्रयोगे प्रथमा-विभक्त्यन्तं 'मुख्यकर्म' एवं द्वितीयाविभक्त्यन्तं 'गौणकर्म' भवति यथा- 'अजा ग्रामं नीयते।'

- यदि णिजन्तात् गतिबुद्धिप्रत्यवसानार्थशब्दकर्मकधातूनां योगे प्रथमाविभक्तिः 'प्रयोज्यकर्ता' अथवा 'कर्म' वा भवितुमर्हति।

विवरणम् : 'बुद्धिभक्षार्थयोः शब्दकर्मकाणां निजेच्छया। प्रयोज्यकर्मण्यन्येषां ण्यन्तानां लादयो मताः'॥ ('विभाषा चिण्णमुलोः' (7.1.69) सिद्धान्त कौमुदी 2765) इति वक्तृविवक्षयात्र लकारस्य वाच्यं 'प्रयोज्यकर्ता' अथवा 'कर्म' इत्युभयमपि भवितुमर्हति। यथा- 'गुरुणा माणवकं धर्मः बोध्यते' इति कर्मणोऽभिधानम्। 'गुरुणा माणवकः धर्मम् बोध्यते' इत्यत्र प्रयोज्यकर्तुरभिधानम्।

- सकर्मकधातूनां योगे तु 'कर्म' सम्बन्ध एव भवति।
- एतदतिरिच्य यत्किमपि धातुयोगे विद्यमाना प्रथमाविभक्तिः 'कर्म' एव भवितुमर्हति। 'देवदत्तेन ग्रामः गम्यते।'

6.2 द्वितीयाविभक्तिः

6.2.1 कर्तरि प्रयोगे

1. णिजन्तप्रयोगे

- यत्र द्विकर्मकधातुयोगे या द्वितीयाविभक्तिः सा 'कर्म' भवितुमर्हति।
विवरणम् : 'यज्ञदत्तः देवदत्तेन राजानं वसुधां याचयति' इति वाक्ये 'कर्मणि द्वितीया' (2.3.2) इति सूत्रेण अनभिहितकर्मणि द्वितीयाविभक्तेरनुशासनात् 'राजानम्', 'वसुधाम्' इति पदद्वये विद्यमाना द्वितीयाविभक्तिः कर्मत्वप्रतिपादिका एव।
- यदि धातुः अकर्मकः तर्हि 'प्रयोज्यकर्ता' भवितुमर्हति।
विवरणम् : 'माता शिशुं शाययति' अत्र 'गतिबुद्धिप्रत्यवसानार्थशब्दकर्माकर्मकाणामणि कर्ता स णौ' (1.4.52) इति अप्यन्तावस्थायाः कर्तुः कर्मसंज्ञा भवतीति तत्र 'कर्मणि द्वितीया' (2.3.2) इति द्वितीयाविधानात् सा च द्वितीया प्रयोज्यकर्तारं बोधयति।
- यदि धातुः गति-बुद्धि-प्रत्यवसानार्थ-शब्दकर्मकः, हृ तथा कृ चेत् तत्रत्या द्वितीयाविभक्तिः 'प्रयोज्यकर्ता' अथवा 'कर्म' इत्युभयमपि भवितुमर्हति।
विवरणम् : यतो हि 'गतिबुद्धिप्रत्यवसानार्थशब्दकर्माकर्मकाणामणि कर्ता स णौ' (1.4.52) इति अप्यन्तावस्थायाः कर्तुः यत् कर्मसंज्ञा भवति। 'हृक्रोरन्यतरस्याम्' (1.4.53) इति हृ तथा कृ धात्वोः अप्यन्तावस्थायाः कर्तुः विकल्पेन कर्मसंज्ञा भवति। पुनः वस्तुतः यत् कर्मपदं भवति तत्र उभयत्रापि 'कर्मणि द्वितीया' (2.3.2) इति द्वितीयाविधानात् द्वितीयान्तं पदद्वयमपि 'प्रयोज्यकर्ता' अथवा 'कर्म' इत्युभयमपि भवितुमर्हति। यथा- 'गुरुः शिष्यं ग्रामं गमयति।', 'उपाध्यायः माणवकं वेदं पाठयति।', 'देवदत्तः माणवकं भारं हारयति।', 'यज्ञदत्तः माणवकं कटं कारयति।'
- यदि धातुः सकर्मकः तद्योगे या द्वितीया सा 'कर्म' एव भवितुमर्हति।
विवरणम् : यज्ञदत्तः अन्नं पाचयति अत्र 'कर्मणि द्वितीया' (2.3.2) इति सूत्रेण अनुक्तकर्मणि द्वितीया इति यावत्।
- विशिष्टसमस्तपदानां प्रतिरूपणम्
 - यदि उत्तरपदस्थं प्रातिपदिकं 'पूर्वक' इति चेत् तदुत्तरवर्तिनी द्वितीयाविभक्तिः 'क्रियाविशेषणम्' भवितुमर्हति।
विवरणम् : 'यज्ञदत्तः सावधान-पूर्वकं कारयति' अत्र क्रियाविशेषणानां चैकत्वं कर्मता च इति वार्तिककारशासनात् ⁴ द्वितीयाविभक्तिः क्रियाविशेषणत्वप्रतिपादिका।
 - यदि समस्तपदे पूर्वपदं 'स' स्यात् प्रातिपदिकाच्च द्वितीयाविभक्तिः, नपुंसकलिङ्गं च तर्हि सापि द्वितीयाविभक्तिः 'क्रियाविशेषणम्' भवितुमर्हति।
विवरणम् : 'यज्ञदत्तः स-प्रसङ्गं हासयति' अत्र प्रसङ्गेन सहितं स-प्रसङ्गम् इति अव्ययीभाव-समासः। स च क्रियाविशेषणं प्रतिपादयति।
 - यदि द्वितीयाविभक्तिः 'अर्थ' इत्युत्तरपदस्थप्रातिपदिकात् विहिता, चेत् सा 'प्रयोजनम्' भवितुमर्हति। यथा- 'यज्ञदत्तः सन्तोष-अर्थं गमयति/ बोधयति/ भोजयति/पाठयति।'

⁴ क्रियाविशेषणानां च क्लीबतेष्यते। मृदु पचति। शोभनं पचति। काशिकायाम् 'अव्ययीभावश्च' (2.4.18)

2. अणिजन्तप्रयोगे

- यदि द्विकर्मकः 1, द्विकर्मकः 2 धातुयोगे या द्वितीयाविभक्तिर्भवति सा द्वितीया 'मुख्यकर्म' अथवा 'गौणकर्म' अपि भवितुमर्हति।

विवरणम् : 'ब्राह्मणः राजानं वसुधां याचते।', 'ब्राह्मणः गां पयः दोग्धि' उभयत्रापि 'कर्मणि द्वितीया' (2.3.2) इत्येव। अतः सा मुख्यकर्म, गौणकर्म अपि प्रतिपादयति।

- यदि धातुः गति-बुद्धि-प्रत्यवसानार्थ-शब्दकर्मकः तर्हि द्वितीयाविभक्तिः 'कर्म' भवितुमर्हति।

विवरणम् : 'यज्ञदत्तः ग्रामं गच्छति।', 'संस्कृतं जानाति।', 'वेदं पठति।', 'अन्नं खादति।', 'शब्दं शृणोति।', 'ओदनं पचति' इत्यादीनि।

3. विशिष्टसमस्तपदानां प्रतिरूपणम्

- यदि उत्तरपदस्थं प्रातिपदिकं 'पूर्वक' इति स्यात् नपुंसकलिङ्गं च चेत् तदुत्तरवर्तिनी द्वितीया विभक्तिः 'क्रियाविशेषणम्' भवितुमर्हति। यथा- 'यज्ञदत्तः सावधान-पूर्वकं करोति'
- यदि समस्तपदे पूर्वपदं 'स' स्यात् प्रातिपदिकात् द्वितीयाविभक्तिः नपुंसकलिङ्गं च तर्हि सा अपि द्वितीयाविभक्तिः 'क्रियाविशेषणम्' भवितुमर्हति। यथा- 'बालकः ससन्तोषं हसति'
- यदि द्वितीयाविभक्तिः 'अर्थ' इत्युत्तरपदस्थप्रातिपदिकात् विहिता, चेत् सा 'प्रयोजनम्' भवितुमर्हति। यथा- 'बालकः सन्तोष-अर्थं करोति।'

एतेषां विशिष्टसमस्तपदानां प्रयोगः सर्वत्र द्वितीयाविभक्तौ एवं क्रमेणैव भवतीति तत्तत्प्रसङ्गेषु च न द्विरुच्यते।

6.2.2 कर्मणि प्रयोगे

1. अणिजन्तप्रयोगे

- द्विकर्मकः 1 धातूनां योगे या द्वितीयाविभक्तिः सा 'मुख्यकर्म' भवितुमर्हति।

विवरणम् : 'गौः दुग्धं दुह्यते' अत्र 'अप्रधाने दुहादीनाम्' इति वचनेन द्विकर्मकः 1 धातुः सदा गौणकर्म अभिधत्ते। अतः गौणकर्मणि अभिहितत्वात् प्रथमाविभक्तिः, मुख्यकर्मणि तु अनभिहितत्वात् द्वितीयाविभक्तिरेव भवति। अत एवात्र द्वितीयाविभक्तिः मुख्यकर्म प्रतिपादयति।

- द्विकर्मकः 2 धातूनां योगे या द्वितीयाविभक्तिः स्यात् सा 'गौणकर्म' भवितुमर्हति।

विवरणम् : 'अजा ग्रामं नीयते' अत्र 'प्रधाने नीहृकृष्वहाम्' इति वचनेन द्विकर्मकः 2 धातुः सदा मुख्यकर्म अभिधत्ते। अतः मुख्यकर्म अभिहितत्वात् प्रथमा, गौणकर्मणि तु अनभिहितत्वात् द्वितीयाविभक्तिरेव भवति। अत एवात्र द्वितीयाविभक्तिः गौणकर्म प्रतिपादयति।

2. णिजन्तप्रयोगे

- यदि णिजन्तात् गत्यर्थधातूनां योगे या द्वितीया सा 'कर्म' भवितुमर्हति।

- बुद्धिप्रत्यवसानार्थशब्दकर्माकर्मकधातूनां योगे तु 'प्रयोज्यकर्ता' अथवा 'कर्म' भवितुमर्हति।
विवरणम् : "बुद्धिभक्षार्थयोः शब्दकर्मकाणां निजेच्छया। प्रयोज्यकर्मण्यन्येषां ण्यन्तानां लादयो मताः।।"⁵ इति वक्तृविवक्षयात्र लकारस्य वाच्यं 'प्रयोज्यकर्ता' अथवा 'कर्म' अपि भवितुम् अर्हति। यदा प्रयोज्यकर्ता लकारस्य वाच्यः भवति तस्य अभिहितत्वात् तत्र प्रथमा अन्यस्य कर्मणः अनभिहितत्वात् तत्र द्वितीयैव भवतीति तत् कर्म एव। यथा- 'गुरुणा माणवकः धर्मं बोध्यते।' यदा पुनः लकारेण कर्म अभिधीयते तदा 'गतिबुद्धिप्रत्यवसानार्थशब्दकर्माकर्मकाणामणि कर्ता स णौ' (1.4.52) इति सूत्रेण अण्यन्तावस्थायां यः कर्ता सः ण्यन्ते कर्म भवतीति शासनात् अत्र कर्मत्वात् द्वितीयाविभक्तिः। इयं च द्वितीया प्रयोजककर्तारं प्रतिपादयति। यथा- 'गुरुणा माणवकं धर्मः बोध्यते।'

6.3 तृतीयाविभक्तिः

6.3.1 णिजन्तप्रयोगे

1. कर्तरि प्रयोगे

- यदि धातुः द्विकर्मकः अथवा सकर्मकः तदा या तृतीयाविभक्तिः सा 'प्रयोज्यकर्ता' भवितुमर्हति।
'यज्ञदत्तेन देवदत्तेन अन्नं पाचयति।'

2. कर्मणि प्रयोगे

- यदि कर्मणि प्रयोगश्चेत् प्रयोजककर्ता प्रयोज्यकर्ता वा भवितुमर्हति।

विवरणम् : यतो हि उभयत्र तृतीया भवत्येव कर्तृकरणयोस्तृतीयेति अनभिहिते कर्तरि तृतीया विधानात्। यथा- 'यज्ञदत्तेन देवदत्तेन अन्नं पाच्यते।'

6.3.2 अणिजन्तप्रयोगे

- प्रयोगो यदि कर्मणि अथवा भावे भवति तर्हि 'कर्ता' इति सम्बन्धो भवितुमर्हति। 'देवदत्तेन अन्नं पच्यते।', 'यज्ञदत्तेन सुप्यते।'

6.4 अनभिहिते

तिङन्तम् (पदसङ्ख्या2, पदविश्लेषणसङ्ख्या2, __, धातुः2,__,__, उपसर्गः2, सनादिप्रत्ययः2, प्रयोगः2, __, पुरुषः2, वचनम्2,__,__,_)

⁵ ('विभाषा चिण्णमुलोः' सिद्धान्त कौमुदी 2765)

→

सुबन्तम् (पदसङ्ख्या1, पदविश्लेषणसङ्ख्या1, पदम्1, धातुः1, पूर्वपदम्1, उत्तरपदम्1, लिङ्गम्1, विभक्तिः1, वचनम्1,_) अथवा

कृदन्तम् (पदसङ्ख्या1, पदविश्लेषणसङ्ख्या1, पदम्1, _,_,_,_,_,_,_ प्रातिपदिकम्1, पूर्वपदम्1, उत्तर-पदम्1, लिङ्गम्1, विभक्तिः1, वचनम्1,_) अथवा

तद्धितान्तम् (पदसङ्ख्या1, पदविश्लेषणसङ्ख्या1, पदम्1, धातुः1, पूर्वपदम्1, उत्तरपदम्1, तद्धितप्रत्ययः1, लिङ्गम्1, विभक्तिः1, वचनम्1,_)

→

6.4.1 तृतीयाविभक्तिः

यदि तृतीया विभक्तिः अस्ति चेत्

- वैदिकप्रयोगे यदि धातुः यज्1 तर्हि प्रथमपदेन सह 'कर्म' इति सम्बन्धो भवितुमर्हति।
विवरणम् : 'यजेः कर्मणः करणसंज्ञा संप्रदानस्य च कर्मसंज्ञा' इति वार्तिकेन⁶ करणत्वशासनात् तृतीयान्तमत्र कर्म इति विश्लेषितं भवति। यथा- 'पशुना रुद्रं यजते।'
- यदि प्रातिपदिकं कालवाचि अथवा अध्ववाचि भवति चेत् 'अपवर्गः' इति सम्बन्धो भवितुमर्हति।
विवरणम् : अपवर्गो नामात्र फलप्राप्तौ सत्यां क्रियापरिसमाप्तिः। तत्र 'अपवर्गे तृतीया' (2.3.6) इति अपवर्गे गम्यमाने कालाध्ववाचिप्रातिपदिकात् तृतीयाविभक्तिर्विधीयते। 'मासेन अनुवाकोऽधीतः।', 'क्रोशेन अनुवाकोऽधीतः।' इति
- अथवा प्रातिपदिकं यदि क्रियाविशेषणपदसूचीतः भवति चेत् तत्र 'क्रियाविशेषणम्' इति सम्बन्धो भवितुमर्हति।
विवरणम् : 'क्रियाविशेषणम्' इति सम्बन्धप्रस्थापनार्थमस्माभिः क्रियाविशेषणानामेका सूची निर्मिता। यत्र 'वेग, शीघ्र, क्षिप्र इत्यादीनि प्रातिपदिकानि सङ्कलितानि। एतेभ्यः यदि तृतीया भवति चेत् सा 'क्रियाविशेषणम्' सम्बन्धं बोधयति। यथा 'सः वेगेन धावति।'
- यदि धातोः करणाकाङ्क्षा अस्ति, पुनः प्रथमपदस्य प्रातिपदिकं गुणवचनम् अथवा उपाधिसूचकम् अथवा सम्बन्धवाचि च न भवति चेत् तत्र 'करणम्' इति सम्बन्धो भवितुमर्हति।
विवरणम् : 'कर्तृकरणयोस्तृतीया' (2.3.18) इति तृतीयाविभक्तिः। यथा- 'परशुना छिनत्ति।'
- यदि द्वितीयपदस्य सम्पूर्वक- ज्ञा2 इति धातुः, अथवा वैदिकप्रयोगे च हु1 इति धातुः भवति चेत् तत्र 'कर्म' इति सम्बन्धो भवितुमर्हति।
विवरणम् : 'संज्ञोऽन्यतरस्यां कर्मणि' (2.3.22) इति सूत्रेण सम्पूर्वकस्य जानातेः कर्मणि तृतीयाविभक्तिः

⁶ 'चतुर्थी सम्प्रदाने' (2.3.13) इत्यत्र (वार्तिकम् सिद्धान्तकौमिदी)

विधीयते। यथा- 'मात्रा संज्ञानीते।' 'तृतीया च होश्छन्दसि' (2.3.3) इति छन्दसि विषये जुहोते: कर्मणि कारके तृतीयाविभक्तिर्भवति। 'यवाग्वा अग्निहोत्रं जुहोति।'

- नो चेत् अर्थात् पूर्वोक्तानुसारं धातुः यदि करणाकाङ्क्षादिरहितं प्रातिपदिकञ्च गुणवचनं भवति चेत् तत्र 'हेतुः' इति सम्बन्धो भवितुमर्हति। यथा- 'विद्यया वसति' अत्र 'हेतौ' (2.3.23) इति तृतीयाविभक्तिः।

6.4.2 चतुर्थीविभक्तिः

- यदि तत्र प्रातिपदिकात् चतुर्थीविभक्तिः अस्ति, अथ च द्वितीयपदस्य तिङन्तस्य धातोः सम्प्रदानस्य आकाङ्क्षा अस्ति चेत् प्रथमपदस्य द्वितीयपदेन सह 'सम्प्रदानम्' इति सम्बन्धो भवितुमर्हति। 'चतुर्थी सम्प्रदाने' (2.3.13)।
- अथवा 'प्रयोजनम्' इति सम्बन्धो भवितुमर्हति। यथा - 'वस्त्रं प्रक्षालनाय ददाति।'
- यदि द्वितीयपदस्य तिङन्तस्य धातुः गत्यर्थकः तर्हि प्रथमपदेन सह 'कर्म' इति सम्बन्धो भवितुमर्हति।
विवरणम् : 'गत्यर्थकर्मणि द्वितीयाचतुर्थ्यो चेष्टायामनध्वनि' (2.3.12) इति शासनात्। 'रामः ग्रामाय गच्छति' इति प्रयोगः।
- अन्यच्च धातुः यदि मन्¹(मनुं अवबोधने) तर्हि 'कर्मसमानाधिकरणम्' इति सम्बन्धो भवितुमर्हति।
विवरणम् : 'मन्यकर्मण्यनादरे विभाषाऽप्राणिषु' (2.3.17) इति पाणिनिना मन्¹(मनुं अवबोधने) धातोः कर्मणि चतुर्थीविभक्तेः विधानम् अकारि। मन् धातोश्च कर्मसमानाधिरणाकाङ्क्षासत्त्वात् चतुर्थ्यन्तस्य पदस्य क्रियापदेन सह कर्मसमानाधिकरणत्वेन विश्लेषणं भवितुमर्हति। यथा - 'अहं त्वां तृणाय मन्ये।'
- यत्र पुनः सम्प्रदानादि आकाङ्क्षा नास्ति तस्याश्च चतुर्थीविभक्तेः क्रियया सह 'प्रयोजनम्' इति सम्बन्धो भवितुमर्हति। 'बालकाय पुस्तकं क्रीणाति।'

6.4.3 पञ्चमीविभक्तिः

- यदि तत्र पञ्चमीविभक्तिरस्ति, अथ च द्वितीयपदस्य तिङन्तस्य धातोः अपादानस्य आकाङ्क्षा वर्तते, अन्यच्च प्रातिपदिकं गुणवचनं नास्ति चेत् प्रथमपदस्य द्वितीयपदेन सह 'अपादानम्' इति सम्बन्धो भवितुमर्हति। 'अपादाने पञ्चमी' (2.3.28) इति।
- यदि च प्रातिपदिकं स्तोक, अल्प, कृच्छ्र, कतिपय इति अस्ति चेत् 'करणम्' इति सम्बन्धो भवितुमर्हति।
विवरणम् : 'करणे च स्तोकाल्पकृच्छ्रकतिपयस्यासत्त्ववचनस्य' (2.3.33) इति असत्त्ववाचिभ्यः स्तोकादिभ्यः करणे कारके पञ्चमीविभक्तिर्विधीयते। अतः पञ्चम्यन्तस्य करणमित्यर्थः।
- यदि च प्रातिपदिकं गुणवचनम् अस्ति चेत् 'हेतुः' इति सम्बन्धः भवितुमर्हति।
- यदि च प्रातिपदिकं कालाध्ववाचि अस्ति चेत् 'सम्बन्धः' इति सम्बन्धो भवितुमर्हति।
विवरणम् : 'सप्तमीपञ्चम्यौ कारकमध्ये' (2.3.7) इति शेषषष्ठ्यपवादरूपेणात्र पञ्चमीविभक्तिर्विहिता। उक्तञ्च "क्रोशस्येहापादानाधिकरणत्वाभावात् सप्तमीपञ्चम्यौ न भवतिः। न हि क्रोशाच्छरोऽपैति, किं

तर्हि ? तदेकदेशात्। नापि क्रोशे व्यवस्थितं लक्ष्यम्, किं तर्हि ? तदेकदेश एव। तस्मात् क्रोशस्य शेषत्वात् षष्ठ्यां प्राप्तायां सप्तमीपञ्चम्यौ विधीयेते।” (इति न्यासकारः)

- यदि धातुः दृश्¹, प्र_ईक्ष¹ तर्हि ‘ल्यप्कर्म’ इति सम्बन्धो भवितुमर्हति।
- नो चेत् ‘हेतुः’ इति सम्बन्धो भवितुमर्हति।

विवरणम् : ‘विभाषा गुणेऽस्त्रियाम्’ (2.3.25) इति सूत्रव्याख्यानक्रमे बालमनोरमाटीकायामुच्यते ‘विभाषा’ इति योगो विभज्यते। हेतावित्यनुवर्तते, पञ्चमीति च। हेतौ पञ्चमी वा स्यादित्यर्थः । ततश्च धूमादग्निमानित्यादि सिद्धम्।

- यदि पदं ‘कस्मात्’, ‘तस्मात्’ अथवा ‘यस्मात्’ इति चेत् तदपि ‘हेतुः’ इति सम्बन्धो भवितुमर्हति। यथा- ‘अथ कस्मात् उच्यते ओङ्कारः, यस्मात् उच्चार्यमाण एव प्राणानूर्ध्वमुत्क्रामयति तस्मात् उच्यते ओङ्कारः।’

6.4.4 षष्ठीविभक्तिः

यदि द्वितीयपदस्य तिङन्तस्य धातुः ‘वि_अव_हृ¹’ अथवा ‘पण¹’ अथवा ‘दिव्¹’ इति अस्ति चेत् प्रथमपदस्य द्वितीयपदेन सह ‘कर्म’ इति सम्बन्धो भवितुमर्हति।

विवरणम् : ‘व्यवहृपणोः समर्थयोः’ (2.3.57) इति सूत्रेण समानार्थयोः व्यवहृ, पण इत्येतयोर्धात्वोः कर्मणि कारके षष्ठीविभक्तिर्विधीयते। ‘शतस्य व्यवहरति।’, ‘शतस्य पणते।’ एवमेव ‘दिवस्तदर्थस्य’ (2.3.58) इति दिव् धातोरपि कर्मणि षष्ठीविभक्तिः। ‘शतस्य दीव्यति।’

6.4.5 सप्तमीविभक्तिः

यदि द्वितीयपदे ‘अधि’ इत्युपसर्गपूर्वकः ‘शीङ्’धातुः अथवा ‘स्था’धातुः अस्ति चेत्

- प्रथमपदे च कालवाचिनः प्रातिपदिकात् सप्तमीविभक्तिः अस्ति चेत् तत्र प्रथमपदस्य द्वितीयपदेन सह ‘कालाधिकरणम्’ इति सम्बन्धो भवितुमर्हति। यथा- ‘प्रभाते वैकुण्ठम् अधितिष्ठति।’
- प्रथमं पदं शतृ-शानच्-क्त-क्तवतुप्रत्ययान्तभिन्नं कृदन्तम् तच्च कालवाचि ततः यदि सप्तमीविभक्तिः अस्ति चेत् तत्र प्रथमपदस्य द्वितीयपदेन सह ‘कालाधिकरणम्’ इति सम्बन्धो भवितुमर्हति। यथा- ‘प्रभाते वैकुण्ठम् अधिस्थितः।’

नो चेत् अर्थात् सामान्यधातुप्रयोगे प्रथमपदस्य सप्तमीविभक्तिः अस्ति चेत्

- यदि प्रथमपदस्य प्रातिपदिकं कालाधिकरणसूचीतः अस्ति चेत् ‘कालाधिकरणम्’ इति सम्बन्धो भवितुम् अर्हति। यथा- ‘रात्रौ शयनं करोति।’ ‘दिने कार्यं करोति।’
- यदि प्रथमपदस्य प्रातिपदिकं देशाधिकरणसूचीतः अस्ति चेत् ‘देशाधिकरणम्’ इति सम्बन्धो भवितुम् अर्हति। यथा- ‘देहल्यां वसति।’ ‘भारते निवसति।’

- प्रथमं पदं यदि कालाधिकरण-देशाधिकरणसूचीतः नास्ति चेत् सामान्येन 'अधिकरणम्' इति सम्बन्धो भवितुमर्हति। यथा- 'आसन्दिकायां पुस्तकम् अस्ति।' 'प्रकोष्ठे वस्तूनि स्थापयति।'

6.4.6 सम्बोधनप्रथमाविभक्तिः

प्रथमं पदं यदि सम्बोधनप्रथमाविभक्त्यन्तम् अस्ति द्वितीयं पदञ्च तिङन्तं चेत् प्रथमपदस्य द्वितीयपदेन सह 'सम्बोध्यः' इति सम्बन्धो भवितुमर्हति। यथा- 'भो राम माम् पाहि।', 'हे राजन् माम् रक्ष।'

6.5 कृत्प्रत्ययस्य अणिजन्तप्रयोगे सुबन्तेन सह सम्बन्धप्रस्थापनम्

कृदन्तम् (पदसङ्ख्या2, पदविश्लेषणसङ्ख्या2, पदम्2, __, __, __, __, __, प्रातिपदिकम्2, पूर्वपदम्2, उत्तर-पदम्2, लिङ्गम्2, विभक्तिः2, वचनम्2, _) अथवा

→

सुबन्तम् (पदसङ्ख्या1, पदविश्लेषणसङ्ख्या1, पदम्1, धातुः1, पूर्वपदम्1, उत्तरपदम्1, लिङ्गम्1, विभक्तिः1, वचनम्1, _) अथवा

कृदन्तम् (पदसङ्ख्या1, पदविश्लेषणसङ्ख्या1, पदम्1, __, __, __, __, __, प्रातिपदिकम्1, पूर्वपदम्1, उत्तर-पदम्1, लिङ्गम्1, विभक्तिः1, वचनम्1, _) अथवा

तद्धितान्तम् (पदसङ्ख्या1, पदविश्लेषणसङ्ख्या1, पदम्1, धातुः1, पूर्वपदम्1, उत्तरपदम्1, तद्धितप्रत्ययः1, लिङ्गम्1, विभक्तिः1, वचनम्1, _) अथवा

→

6.5.1 कृत्प्रत्ययः

प्रथमाविभक्तिः

यदि कृत्प्रत्ययान्तस्य पदस्य सप्तमीविभक्तिः नास्ति पुनः प्रथमपदस्य प्रथमाविभक्तिः अस्ति तथा च प्रथम-द्वितीयपदयोः लिङ्गविभक्तिवचनानि समानानि सन्ति चेत्

- यदि द्वितीयपदे धातुः गत्यर्थकः, श्लिषादिः, आदिकर्मकः अथवा अकर्मकः अस्ति चेत् प्रथमपदस्य द्वितीयपदेन सह 'कर्ता' इति सम्बन्धो भवितुमर्हति।

विवरणम् : 'आदिकर्मणि क्तः कर्तरि च' (3.4.71) 'गत्यर्थाकर्मकश्लिषशीङ्स्थासवसजनरुहजीर्यति-भ्यश्च' (3.4.72) इति सूत्राभ्यां कृत्प्रत्ययस्य कर्तरि कारके विधानं क्रियते। कृत्प्रत्ययेनात्र कर्तुरभिधानं भवतीति तत्र प्रथमाविभक्तिः भवति। यथा आदिकर्मणि- 'रामः कटं प्रकृतः।', गत्यर्थे- 'रामः गृहं गतः।', अकर्मके- 'बालकः सुप्तः।', श्लिषादिषु- 'शिष्यः गुरुम् उपश्लिषः।' इत्यादीन्युदाहरणानि।

- यदि धातुः सकर्मकः चेत् 'कर्म' इति सम्बन्धो भवितुमर्हति।
विवरणम् : 'तयोरेव कृत्यक्तखलर्थाः' (3.4.70) इति क्तप्रत्ययस्य कर्मणि विधानमस्ति। 'शिष्येण वेदः पठितः।'
- यदि धातुः द्विकर्मकः:1 अथवा द्विकर्मकः:2 अस्ति चेदपि 'कर्म' इति सम्बन्धो भवितुमर्हति।

द्वितीयाविभक्तिः

प्रथमपदं यदि द्वितीयाविभक्त्यन्तम् अस्ति, प्रातिपदिकञ्च कालाध्ववाचि नास्ति, द्वितीयपदे धातुः गत्यर्थकः, श्लिषादिः, अथवा आदिकर्मकः अस्ति चेत् प्रथमपदस्य द्वितीयपदेन सह 'कर्म' इति सम्बन्धो भवितुमर्हति। यथा आदिकर्मणि- 'रामः कटं प्रकृतः।', गत्यर्थे- 'रामः गृहं गतः।', श्लिषादिषु- 'शिष्यः गुरुम् उपश्लिष्टः।' इत्युदाहरणानि।

तृतीयाविभक्तिः

प्रथमपदं यदि तृतीयाविभक्त्यन्तम् अस्ति, प्रातिपदिकञ्च कालाध्ववाचि अथवा गुणवचनञ्च नास्ति चेत् प्रथमपदस्य द्वितीयपदेन सह 'कर्ता' इति सम्बन्धो भवितुमर्हति। यथा- 'रामेण ग्रन्थः पठितः।'

6.5.2 अच्यप्रत्ययः

प्रथमाविभक्तिः

यदि अच्यप्रत्ययान्तस्य पदस्य प्रथमाविभक्तिः अस्ति, तथा प्रथमद्वितीयपदयोः लिङ्गविभक्तिवचनानि समानानि सन्ति चेत् प्रथमपदस्य द्वितीयपदेन सह 'कर्ता' इति सम्बन्धो भवितुमर्हति। यथा- 'देवदत्तः पचः।', 'यज्ञदत्तः करः।'

द्वितीयाविभक्तिः

प्रथमपदं यदि द्वितीयाविभक्त्यन्तम् अस्ति, प्रातिपदिकञ्च कालाध्ववाचि नास्ति, द्वितीयपदे धातुः सकर्मकः, द्विकर्मकः:1 अथवा द्विकर्मकः:2 अस्ति चेत् प्रथमपदस्य द्वितीयपदेन सह 'कर्म' इति सम्बन्धो भवितुमर्हति। यथा- 'देवदत्तः अन्नं पचः।', 'यज्ञदत्तः घटं करः।'

6.5.3 ऋवतुप्रत्ययः

प्रथमाविभक्तिः

यदि ऋवतुप्रत्ययान्तस्य पदस्य सप्तमीविभक्तिः नास्ति पुनः प्रथमाविभक्तिः च अस्ति, तथा प्रथमद्वितीयपदयोः लिङ्गविभक्तिवचनानि समानानि सन्ति चेत् प्रथमपदस्य द्वितीयपदेन सह 'कर्ता' इति सम्बन्धो भवितुमर्हति। यथा- 'रामः वनं गतवान्।'

द्वितीयाविभक्तिः

प्रथमपदं यदि द्वितीयाविभक्त्यन्तम् अस्ति, प्रातिपदिकञ्च कालाध्ववाचि नास्ति, द्वितीयपदे धातुः सकर्मकः, द्विकर्मकः 1 अथवा द्विकर्मकः 2 अस्ति चेत् प्रथमपदस्य द्वितीयपदेन सह 'कर्म' इति सम्बन्धो भवितुमर्हति। यथा सकर्मकेषु- 'रामः कटं कृतवान्।', द्विकर्मकः 1- 'ब्राह्मणः राजानं गां याचितवान्।', द्विकर्मकः 2- 'बालकः अजां ग्रामं नीतवान्' इत्युदाहरणानि।

6.5.4 कृत्यप्रत्ययः

तव्यत्, तव्य, अनीयर्, यत्, क्यप्, ण्यत्, केलिम् इति सप्तकृत्यप्रत्ययाः।⁷

प्रथमाविभक्तिः

द्वितीयं पदं यदि कृत्यप्रत्ययान्तं भवति, प्रथमपदस्य प्रथमाविभक्तिः अस्ति चेत् तयोर्मध्ये 'कर्म' इति सम्बन्धो भवितुमर्हति।

विवरणम् : 'तयोरेव कृत्यत्तखलर्थाः' (3.4.70) इति कृत्यप्रत्ययाः कर्मणि विधीयन्ते। अतोऽत्र प्रथमाविभक्त्यन्तं कर्म एव भवति। 'रामेण वनं गन्तव्यम्।', 'मया वेदः पठनीयः।'

तृतीयाविभक्तिः

यदि तृतीयाविभक्तिः भवति चेत् 'कर्ता' इति सम्बन्धो भवितुमर्हति। 'त्वया कार्यम्।', 'मया पुष्पाणि चेषानि।'

⁷ तव्यञ्च तव्यतञ्चैवानीयर् केलिम्रं तथा। यतं ण्यतं क्यपं चैव सप्त कृत्यान् प्रचक्षते॥ 'कृत्याः' (3.1.95)

6.5.5 शतृ-शानच्प्रत्ययौ

द्वितीयाविभक्तिः

सकर्मकेभ्यः अथवा द्विकर्मकेभ्यः धातुभ्यः लटः स्थाने अथवा लृटः स्थाने यौ शतृ-शानच्प्रत्ययौ विहितौ तदन्तस्य पदस्य द्वितीयाविभक्त्यन्तपदेन सह 'कर्म' इति सम्बन्धो भवितुमर्हति। 'ग्रामं गच्छन् पश्यति।', 'ग्रामं गमिष्यन् भविष्यति।', 'पाचकः अन्नं पचमानः गीतं गायति।'

चतुर्थीविभक्तिः

यदि चतुर्थीविभक्तिः भवति चेत् 'प्रयोजनम्' इति सम्बन्धो भवितुमर्हति।

6.5.6 तृच्-ण्वुल्प्रत्ययौ

प्रथमाविभक्तिः

सकर्मकेभ्यः अथवा द्विकर्मकेभ्यः धातुभ्यः यौ ण्वुल्तृचौ प्रत्ययौ विहितौ तदन्तस्य पदस्य प्रथमाविभक्त्यन्तपदेन सह 'कर्ता' इति सम्बन्धो भवितुमर्हति। यथा- 'रामः गन्ता।', 'कृष्णः नायकः।'

द्वितीयाविभक्तिः

सकर्मकेभ्यः अथवा द्विकर्मकेभ्यः धातुभ्यः यौ ण्वुल्तृचौ प्रत्ययौ विहितौ तदन्तस्य पदस्य द्वितीयाविभक्त्यन्तपदेन सह 'कर्म' इति सम्बन्धो भवितुमर्हति। यथा- 'रामः ग्रामं गन्ता।', 'कृष्णः पुस्तकं नायकः।'

6.5.7 ल्युट्प्रत्ययः

तृतीयाविभक्तिः

ल्युट्प्रत्ययान्तस्य तृतीयाविभक्त्यन्तेन पदेन सह 'कर्ता' अथवा 'करणम्' इति सम्बन्धो भवितुमर्हति।

षष्ठीविभक्तिः

सकर्मकेभ्यः अथवा द्विकर्मकेभ्यः धातुभ्यः यो ल्युट्प्रत्ययो विहितः तदन्तस्य पदस्य षष्ठीविभक्त्यन्तपदेन सह 'कर्ता' अथवा 'कर्म' इति सम्बन्धो भवितुमर्हति।

'विवरणम्' : 'कर्तृकर्मणोः कृति' (2.3.65) इति सूत्रेण कर्तरि, कर्मणि च षष्ठीविभक्तिर्विधीयते। यथा- 'आचार्यस्य शासनम्' इति कर्तरि। 'शब्दानां शासनम्' इति कर्मणि षष्ठीविभक्तिः।

6.5.8 कृत्प्रत्ययसामान्यः

षष्ठीविभक्तिः

सकर्मकेभ्यः अथवा द्विकर्मकेभ्यः धातुभ्यः यो ल्युट्प्रत्ययो विहितः तदन्तस्य पदस्य षष्ठीविभक्त्यन्तपदेन सह 'कर्ता' अथवा 'कर्म' इति सम्बन्धो भवितुमर्हति।

विवरणम् : 'कर्तृकर्मणोः कृति' (2.3.65) इति सूत्रेण कर्तरि, कर्मणि च षष्ठीविभक्तिर्विधीयते। यथा- 'आचार्यस्य शासनम्।' इति कर्तरि। 'शब्दानां शासनम्।' 'सम्बन्धस्य योगः।' (घञ्प्रत्ययान्तम्) इति कर्मणि षष्ठीविभक्तिः।

6.6 कृत्प्रत्ययस्य णिजन्तप्रयोगे सुबन्तेन सह सम्बन्धप्रस्थापनम्

गौणे कर्मणि दुहादेः प्रधाने नीहकृष्वहाम्।

बुद्धिभक्षार्थयोः शब्दकर्मणां च निजेच्छया।

प्रयोज्यकर्मण्यन्येषां ण्यन्तानां लादयो मताः।

हक्रोर्निजेच्छया किं वा प्रयोज्ये बहुदर्शिभिः।

लक्ष्यं दृष्ट्वा निर्णयोऽत्र कर्तव्यो भाष्यपारगैः॥ ('अकथितं च' इति सूत्रभाष्ये उद्योतः)

इति कारिकाणामाधारेण णिजन्तप्रयोगे अधो निर्दिष्टाः अंशाः अवधेयाः।

1. गौणे कर्मणि दुहादेः

दुहादिभ्यो यः प्रत्ययः सः अप्रधानं कर्म अभिधत्ते।

2. प्रधाने नीहकृष्वहाम्

नीहकृष्वहिभ्यो यः प्रत्ययः सः प्रधानं कर्म अभिधत्ते।

3. ण्यन्ते कर्तृश्च कर्मणः

ये गत्यर्थादयो धातवः अण्यन्तावस्थायामपि सकर्मका ण्यन्तावस्थायां पुनः 'गतिबुद्धिप्रत्यवसानार्थशब्द-कर्मकर्मकाणामणि कर्ता स णौ' (1.4.52) इति सूत्रेण द्विकर्मका जाताः, तेषु ण्यन्तावस्थायां यदुत्तरसूत्रेणोपजातं कर्म तत्र लादयो भवन्ति। अर्थात् प्रयोज्यकर्तारम् अभिधातुं तत्र लकारः(प्रत्ययः) भवतीत्यर्थः।⁸ यथा- 'देवदत्तेन यज्ञदत्तो ग्रामं गम्यते/गमयितव्यः/गमितः/ सुगमः।'

4. बुद्धिभक्षार्थयोः शब्दकर्मकाणां निजेच्छया⁹

इति पुनस्तत्रैव बुद्ध्यर्थक-भक्षार्थक-शब्दकर्मकधातूनां णिजन्तप्रयोगे लकारस्याभिधानं वक्तुः निजेच्छया

⁸ गतिबुद्धीत्यनेन यस्य प्रयोज्यस्य कर्मसंज्ञा विधीयते तस्मिन्वाच्ये सर्वेषु गत्यर्थादिषु धातुषु लादयो भवन्तीत्यर्थः। तत्रैव भाष्ये प्रदीपः।

⁹ तत्रैव न्यासः

भवति। यथा- 'गुरुणा माणवकः धर्मं बोध्यते/बोधितः/ बोधयितव्यः' अत्र लकारस्य वाच्यत्वेन प्रयोज्यकर्ता विवक्षितः। 'गुरुणा माणवकं धर्मः बोध्यते/बोधितः/ बोधयितव्यः' अत्र तु प्रधानकर्म एव लकारस्य वाच्यत्वेन विवक्षितम्। एवं भक्षार्थके- 'मात्रा शिशुः ओदनं खाद्यते।', 'मात्रा शिशुं ओदनः खाद्यते' इति वा। शब्दकर्मणां - 'अध्यापकेन छात्रः वेदं पाठ्यते।' 'अध्यापकेन छात्रं वेदः पाठ्यते' इति वा।¹⁰

एतेषामंशानामाधारेण इदानीं प्रत्येकस्य प्रत्ययान्तस्य पदान्तरेण सम्बन्धप्रस्थापनम् अधस्तात् क्रमेण विधीयते।

कृदन्तम् (पदसङ्ख्या2, पदविश्लेषणसङ्ख्या2, पदम्2, __, __, __, __, __, __, प्रातिपदिकम्2, पूर्वपदम्2, उत्तर-पदम्2, लिङ्गम्2, विभक्तिः2, वचनम्2, _) अथवा

→

सुबन्तम् (पदसङ्ख्या1, पदविश्लेषणसङ्ख्या1, पदम्1, धातुः1, पूर्वपदम्1, उत्तरपदम्1, लिङ्गम्1, विभक्तिः1, वचनम्1, _) अथवा

कृदन्तम् (पदसङ्ख्या1, पदविश्लेषणसङ्ख्या1, पदम्1, __, __, __, __, __, __, प्रातिपदिकम्1, पूर्वपदम्1, उत्तर-पदम्1, लिङ्गम्1, विभक्तिः1, वचनम्1, _) अथवा

तद्धितान्तम् (पदसङ्ख्या1, पदविश्लेषणसङ्ख्या1, पदम्1, धातुः1, पूर्वपदम्1, उत्तरपदम्1, तद्धितप्रत्ययः1, लिङ्गम्1, विभक्तिः1, वचनम्1, _) अथवा

→

6.6.1 क्तप्रत्ययः

प्रथमाविभक्तिः

प्रथमपदस्य प्रथमाविभक्तिः तथा प्रथमद्वितीयपदयोः लिङ्गविभक्तिवचनानि समानानि सन्ति चेत्

- यदि द्वितीयपदे धातुः गत्यर्थकः, अकर्मकः, श्लिषादिः अथवा आदिकर्मकः अस्ति चेत् प्रथमपदस्य द्वितीयपदेन सह 'प्रयोजककर्ता' इति सम्बन्धो भवितुमर्हति।

विवरणम् : 'गत्यर्थकर्मकश्लिषशीङ्स्थासवसजनरुहजीर्यतिभ्यश्च' (3.4.72) इति सूत्रेण यदा गत्यर्थेभ्यः धातुभ्यः क्तप्रत्ययः कर्तरि विधीयते तदा तेन क्तप्रत्ययेन प्रयोजककर्ता एव अभिधीयते यथा- 'गुरुः शिष्यं ग्रामं गमितः' अत्र 'तत्प्रयोजको हेतुश्च' (1.4.55) इति हेतुसंज्ञकः स्वतन्त्रस्य कर्तुः प्रेरकः प्रयोजककर्ता एव। एवमेव अकर्मकधातुयोगे - 'गुरुः शिष्यं शायितः।' श्लिषादौ- 'गुरुः शिष्येण छात्रं श्लेषितः।' आदिकर्मणि- 'गुरुः शिष्येण कटं प्रकारितः।' अत्र 'आदिकर्मणि क्तः कर्तरि च' (3.4.71) इति सूत्रेण क्तप्रत्ययः कर्तरि कारके विहितः।

¹⁰ बुद्धिप्रत्यवसानार्थशब्दकर्मकेषु गुणकर्मणि प्रधाने वा यथेष्टम्। तत्रैव पदमञ्जरीकारः।

- यदि धातुः द्विकर्मकः 1 चेत् 'गौणकर्म' इति सम्बन्धो भवितुमर्हति।
विवरणम् : 'गुरुणा शिष्येण राजा धनं याचयितः' इत्यत्र 'गौणे कर्मणि दुह्यादेः' इति वचनात्।
- यदि धातुः द्विकर्मकः 2 अस्ति चेत् 'मुख्यकर्म' इति सम्बन्धो भवितुमर्हति।
विवरणम् : 'गुरुणा शिष्येण अजा ग्रामः नायितः' इत्यत्र 'प्रधाने नीहकृष्वहाम्' इति वचनात्।
- यदि धातुः सकर्मकः चेत् 'कर्म' इति सम्बन्धो भवितुमर्हति।
विवरणम् : 'गुरुणा शिष्येण ओदनः पाचितः' अत्र 'तयोरेव कृत्यक्तखलर्थाः' (3.4.70) इति सूत्रेण सकर्मकात् 'पच्'धातोः क्तप्रत्ययः कर्मणि विहितः। अतोऽत्र क्तप्रत्ययान्तेन अभिहितं प्रथमाविभक्त्यन्तं पदं कर्म एव भवति।

द्वितीयाविभक्तिः

प्रथमपदं यदि द्वितीयाविभक्त्यन्तम् अस्ति, प्रातिपदिकञ्च कालाध्ववाचि नास्ति चेत्

- यदि द्वितीयपदे धातुः अकर्मकः अस्ति चेत् प्रथमपदस्य द्वितीयपदेन सह 'प्रयोज्यकर्ता' इति सम्बन्धो भवितुमर्हति। यथा - 'गुरुः शिष्यं शायितः।'
- यदि द्वितीयपदे धातुः द्विकर्मकः 1 अस्ति चेत् 'मुख्यकर्म' इति सम्बन्धो भवितुमर्हति।
विवरणम् : 'गुरुणा शिष्येण राजा धनं याचयितः' अत्र 'गौणे कर्मणि दुह्यादेः' इति गौणकर्म अभिहितत्वात् मुख्यकर्मणः अनभिधानं भवतीति तत्र 'कर्मणि द्वितीया' (2.3.2) द्वितीयाविभक्तिः इति।
- यदि द्वितीयपदे धातुः द्विकर्मकः 2 अस्ति चेत् 'गौणकर्म' इति सम्बन्धो भवितुमर्हति।
विवरणम् : 'गुरुणा शिष्येण अजा ग्रामः नायितः' अत्र 'प्रधाने नीहकृष्वहाम्' इति प्रधानकर्म अभिहितत्वात् गौणकर्मणः अनभिधानं भवतीति तत्र 'कर्मणि द्वितीया' (2.3.2) इति द्वितीयाविभक्तिः।
- यदि द्वितीयपदे धातुः गत्यर्थकः, बुद्ध्यर्थकः, प्रत्यवसानार्थकः अथवा शब्दकर्मकः अस्ति चेत् 'प्रयोज्यकर्ता' अथवा 'कर्म' इत्युभयविधोऽपि सम्बन्धो भवितुमर्हति।
विवरणम् : बुद्धिभक्षार्थयोः शब्दकर्मकाणां निजेच्छया इति नियमेन यदा 'गुरुणा माणवकं धर्मः बोधितः' इति वाक्यं वक्तुः विवक्षया धर्मप्रतिपादनपरत्वं प्रयुज्यते तदा क्तप्रत्ययान्तेन प्रधानकर्म (धर्मः) अभिधीयते।¹¹ पुनः 'गतिबुद्धिप्रत्यवसानार्थशब्दकर्माकर्मकाणामणि कर्ता स गौ' (1.4.52) इति सूत्रेण अप्यन्तावस्थायाः कर्तुः ण्यन्ते कर्मत्वशासनात् तस्य च पुनः अनभिहितत्वात् तत्र 'कर्मणि द्वितीया' (2.3.2) इति द्वितीयाविभक्तिः। अतोऽत्र द्वितीयाविभक्त्यन्तं 'प्रयोज्यकर्ता' इति।
यदा पुनः तदेव वाक्यं वक्तुः विवक्षया माणवकसंस्कारपरायां प्रयुज्यते तदा क्तप्रत्ययान्तेन अप्रधानकर्म (माणवकः) अभिधीयते¹² इति तत्र प्रथमाविभक्तिर्भवति। प्रधानकर्मणस्तु अनभिधानं भवतीति तत्र

¹¹ माणवकं धर्मं बोधयतीत्यादावनियतो गुणप्रधानभाव इत्याहः। धर्मप्रतिपादनपरत्वे वाक्यस्य धर्मस्य प्राधान्यं, माणवकस्य गुणभावः। 'अकथितं च' इति सूत्रभाष्ये प्रदीपः।

¹² माणवकसंस्कारपरायां तु प्रवृत्तौ माणवकस्य प्राधान्यं, धर्मस्य गुणभावः। तत्रैव भाष्ये प्रदीपः।

‘कर्मणि द्वितीया’ (2.3.2) इति द्वितीयाविभक्तिः। अतोऽत्र द्वितीयाविभक्त्यन्तस्य कर्म इत्यपि विश्लेषणं भवति।

तृतीयाविभक्तिः

प्रथमपदं यदि तृतीयाविभक्त्यन्तम् अस्ति, प्रातिपदिकञ्च कालाध्ववाचि नास्ति चेत्

- यदि द्वितीयपदे धातुः गत्यर्थकः, बुद्ध्यर्थकः, प्रत्यवसानार्थकः, शब्दकर्मकः, सकर्मकः, अथवा श्लिषादिः अस्ति चेत् ‘प्रयोजककर्ता’ इति सम्बन्धो भवितुमर्हति।
विवरणम् : गत्यर्थके- ‘गुरुणा शिष्यः ग्रामं गमितः।’ बुद्ध्यर्थके - ‘गुरुणा शिष्यः धर्मं बोधितः।’ प्रत्यवसानार्थके - ‘गुरुणा शिष्यः अन्नं खादयितः।’ शब्दकर्मके - ‘गुरुणा शिष्यः वेदं पाठितः।’ सकर्मके - ‘गुरुणा शिष्येण ओदनः पाचितः।’, श्लिषादौ - ‘गुरुणा शिष्येण छात्रं श्लेषितः।’ सर्वत्र ‘कर्तृकरणयोस्तृतीया’ (2.3.18) इति अनभिहिते कर्तरि तृतीयाविभक्तिः।
- यदि द्वितीयपदे धातुः द्विकर्मकः:1, द्विकर्मकः:2, आदिकर्मकः अस्ति चेत् ‘प्रयोजककर्ता’, अथवा ‘प्रयोज्यकर्ता’ इति अन्यतरः सम्बन्धो भवितुमर्हति।
विवरणम् : द्विकर्मकः:1- ‘गुरुणा शिष्येण राजा धनं याचयितः।’ द्विकर्मकः:2 - ‘गुरुणा शिष्येण अजा ग्रामं नायिता।’ आदिकर्मके - ‘गुरुणा शिष्येण कटः कारितः।’

6.6.2 क्तवतुप्रत्ययः

प्रथमाविभक्तिः

यदि क्तवतुप्रत्ययान्तस्य पदस्य प्रथमाविभक्तिः च अस्ति, तथा प्रथमद्वितीयपदयोः लिङ्गविभक्तिवचनानि समानानि सन्ति चेत् प्रथमपदस्य द्वितीयपदेन सह ‘प्रयोजककर्ता’ इति सम्बन्धो भवितुमर्हति। यथा- ‘गुरुः शिष्यं ग्रामं गमितवान्।’

द्वितीयाविभक्तिः

प्रथमपदं यदि द्वितीयाविभक्त्यन्तम् अस्ति, प्रातिपदिकञ्च कालाध्ववाचि नास्ति चेत्

- यदि द्वितीयपदे धातुः गत्यर्थकः, बुद्ध्यर्थकः, प्रत्यवसानार्थकः, शब्दकर्मकः अथवा अकर्मकः अस्ति चेत् ‘प्रयोज्यकर्ता’ अथवा ‘कर्म’ इत्युभयविधोऽपि सम्बन्धो भवितुमर्हति।
विवरणम् : ‘गतिबुद्धिप्रत्यवसानार्थशब्दकर्माकर्मकाणामणि कर्ता स णौ’ (1.4.52) इति सूत्रेण अप्यन्ता-वस्थायाः कर्तुः ण्यन्ते कर्मत्वम्। वाक्ये प्रयुक्तं यत् प्रधानं कर्म तस्यापि क्रियया अनभिहितत्वात्

उभयत्रापि 'कर्मणि द्वितीया' (2.3.2) इति द्वितीयाविभक्तिः। अतोऽत्र द्वितीयाविभक्त्यन्तं 'प्रयोज्यकर्ता' पुनश्च 'कर्म' इत्युभयं भवति। यथा- 'गुरुः शिष्यं ग्रामं गमितवान्।'

- द्वितीयपदे धातुः द्विकर्मकः:1 अथवा द्विकर्मकः:2 अस्ति चेत् प्रथमपदस्य द्वितीयपदेन सह 'गौणकर्म' अथवा 'मुख्यकर्म' इति सम्बन्धो भवितुमर्हति। यथा द्विकर्मकः:1- 'ब्राह्मणः राजानं गां याचयितवान्।', द्विकर्मकः:2- 'बालकः अजां ग्रामं नायितवान्' इत्युदाहरणानि। यतो हि उभयत्रापि कर्मणि द्वितीया-विभक्तिः समानैव भवतीति।
- द्वितीयपदे धातुः सकर्मकः अस्ति चेत् 'कर्म' इति सम्बन्धो भवितुमर्हति। 'देवदत्तः पाचकेन अन्नं पाचयितवान्।'

तृतीयाविभक्तिः

प्रथमपदं यदि तृतीयाविभक्त्यन्तम् अस्ति चेत् द्वितीयपदे धातुः द्विकर्मकः:1,, द्विकर्मकः:2 अथवा सकर्मकः अस्ति चेत् प्रथमपदस्य द्वितीयपदेन सह 'प्रयोज्यकर्ता' इति सम्बन्धो भवितुमर्हति। यथा द्विकर्मकः:1- 'गुरुः शिष्येण राजानं गां याचयितवान्।', द्विकर्मकः:2- 'पिता पुत्रेण अजां ग्रामं नायितवान्।' सकर्मके - 'गुरुः शिष्येण कार्यं कारयितवान्।' इत्युदाहरणानि। अत्र क्रियया प्रयोज्यकर्ता अनभिहितो भवतीति तत्र सदा तृतीयाविभक्तिः भवति।

6.6.3 कृत्यप्रत्ययः

तव्यत्, तव्य, अनीयर्, यत्, क्यप्, ण्यत्, केलिम् इति सप्तकृत्यप्रत्ययाः।

प्रथमाविभक्तिः

प्रथमपदस्य प्रथमाविभक्तिः अस्ति, द्वितीयं पदं यदि कृत्यप्रत्ययान्तं भवति चेत् तयोर्मध्ये 'कर्म' इति सम्बन्धो भवितुमर्हति।

विवरणम् : 'तयोरेव कृत्यत्तखलर्थाः' (3.4.70) इति कृत्यप्रत्ययाः कर्मणि विधीयन्ते। अतोऽत्र प्रथमाविभक्त्यन्तं कर्म एव भवति। 'रामेण वनं गमितव्यम्।', 'मया वेदः पाठनीयः।'

तृतीयाविभक्तिः

यदि तृतीयाविभक्तिः भवति चेत् 'कर्ता' इति सम्बन्धो भवितुमर्हति। 'त्वया कारयितव्यम्।', 'मया कार्याणि कारयणीयानि।'

6.6.4 शतृ-शानच्प्रत्ययौ

द्वितीयाविभक्तिः

सकर्मकेभ्यः अथवा द्विकर्मकेभ्यः धातुभ्यः लटः स्थाने अथवा लृटः स्थाने यौ शतृ-शानच्प्रत्ययौ विहितौ तदन्तस्य पदस्य द्वितीयाविभक्त्यन्तपदेन सह 'कर्म' इति सम्बन्धो भवितुमर्हति। 'सः पुत्रं गमयन् पश्यति।', 'ग्रामं गमिष्यन् भविष्यति।' 'पाचकः अन्नं पाचयमानः गीतं गायति।'

6.7 भावलक्षणम्

कृदन्तम् (पदसङ्ख्या1, पदविश्लेषणसङ्ख्या1,_,_,_,_, कृत्प्रत्ययः1, _,_,_,_,_, विभक्तिः1, _,_)

→

यदि प्रथमपदे लटः अथवा लृटः स्थाने विहितौ शतृ-शानच्प्रत्ययौ, क्तप्रत्ययः अथवा क्तवतुप्रत्ययः भवति। पुनः सप्तमीविभक्तिः अथवा षष्ठीविभक्तिः भवति चेत्

तिङन्तम् (पदसङ्ख्या2, पदविश्लेषणसङ्ख्या2, _, धातुः2, _,_,_,_,_,_,_,_,_,_)

→

- यदि लटः स्थाने विहितौ शतृ-शानच्प्रत्ययौ भवतः चेत् प्रथमपदस्य द्वितीयपदेन सह 'भावलक्षणसप्तमी_समानकालः' इति सम्बन्धो भवितुमर्हति।

विवरणम् : 'यस्य च भावेन भावलक्षणम्' (2.3.37) इति सूत्रेण यस्य च क्रियया क्रियान्तरं लक्ष्यते ततो भाववतः सप्तमीविभक्तिर्भवति। सा च सप्तमीविभक्तिः शतृ-शानच्प्रत्ययान्तात् भवति चेत् 'भावलक्षणसप्तमी_समानकालः' इति उच्यते। यतः 'लटः शतृशानच्चावप्रथमासमानाधिकरणे' (3.2.124) इति सूत्रेण शतृ-शानच्प्रत्ययौ लटः स्थाने भवतः। लट् प्रत्ययः पुनः 'वर्तमाने लट्' (3.2.123) इति वर्तमानकाले भवति। शतृशानजन्तपदेन लक्ष्यमाना अपरापि क्रिया वर्तमानकाल एव भवतीति कृत्वा इयं 'भावलक्षणसप्तमी_समानकालः' इति ज्ञायते। यथा- 'रामे वनं गच्छति सीता अनुसरति।'

- यदि क्त तथा क्तवतुप्रत्ययान्तात् या सप्तमीविभक्तिः सा 'भावलक्षणसप्तमी_पूर्वकालः' इति सम्बन्धो ज्ञायते।

विवरणम् : 'भूते' (3.2.84) इति अधिकृत्य 'निष्ठा' (3.2.102) इति सूत्रेण भूतकाले क्तक्तवतू प्रत्ययौ विहितौ। भूतकालस्तु पूर्वकालत्वं सूचयति। अत एव इयं सप्तमी 'भावलक्षणसप्तमी_पूर्वकालः' इति सम्बन्धं द्योतयति। यथा- 'रामे वनं गते दशरथः खिन्नः अभवत्।'

- यदि लृटः स्थाने विहितौ शतृ-शानच्प्रत्ययौ भवतः चेत् प्रथमपदस्य द्वितीयपदेन सह 'भावलक्षणसप्तमी_अनन्तरकालः' इति सम्बन्धो भवति।

विवरणम् : 'लृटः सद् वा' (3.3.14) इति सूत्रेण यदा शतृ-शानच्प्रत्ययौ लृटः स्थाने भविष्यदर्थे

विधीयेते तदन्तात् या सप्तमी सा पुनः 'भावलक्षणसप्तमी_अनन्तरकालः' इति विज्ञायते। यथा- 'गोषु धोक्ष्यमाणासु मोहनः गच्छति।'

यदि द्वितीयं पदम्

कृदन्तम् (पदसङ्ख्या2, पदविश्लेषणसङ्ख्या2,_, कृदन्तधातुः2,_,_, कृत्प्रत्ययः2,_,_,_,_,_,_, विभक्तिः2,_,_)

→

- यदि लटः स्थाने विहितौ शतृ-शानच्प्रत्ययौ भवतः चेत् प्रथमपदस्य द्वितीयपदेन सह 'भावलक्षणसप्तमी_समानकालः' इति सम्बन्धो भवितुमर्हति।
यथा- 'रामे वनं गच्छति सीता अनुसृता/अनुसृतवती।'
- यदि क्त तथा क्तवतुप्रत्ययान्तात् या सप्तमीविभक्तिः सा 'भावलक्षणसप्तमी_पूर्वकालः' इति सम्बन्धो ज्ञायते। यथा- 'रामे वनं गते दशरथः खिन्नः भूतः/भूतवान्।'
- यदि लृटः स्थाने विहितौ शतृ-शानच्प्रत्ययौ भवतः चेत् प्रथमपदस्य द्वितीयपदेन सह 'भावलक्षणसप्तमी-अनन्तरकालः' इति सम्बन्धो भवति। यथा- 'गोषु धोक्ष्यमाणासु मोहनः गतः/गतवान्।'

6.7.1 भावलक्षण_सप्तमी

कृदन्तम् (पदसङ्ख्या2, पदविश्लेषणसङ्ख्या2,_,_,_,_, कृत्प्रत्ययः2,_,_,_,_,_,_, विभक्तिः2,_,_)

→

सुबन्तम् (पदसङ्ख्या1, पदविश्लेषणसङ्ख्या1,_,_,_,_, विभक्तिः1,_,_)

→

यदि विभक्तिः सप्तमी अथवा षष्ठी भवति। सा च पुनः प्रथमद्वितीयपदयोः समाना भवति, कृत्प्रत्ययस्तु शतृ, शानच्, क्त, क्तवतु भवति चेत् पदद्वयोर्मध्ये 'कर्ता' अथवा 'कर्म' इति सम्बन्धो भवितुमर्हति।

विवरणम् : क्तप्रत्ययस्तावत् 'तयोरेव कृत्यक्तखलर्थाः', 'आदिकर्मणि क्तः कर्तरि च' (3.4.70-71), गत्यर्था-कर्मकश्लिषशीङ्स्थासवसजनरुहजीर्यतिभ्यश्च' (3.4.72) इति सूत्रैः कर्मणि कर्तरि च विधीयते। यदा कर्तरि क्तप्रत्ययः तदा तेन कर्ता अभिधीयते इति कर्तृपदेनास्य समानलिङ्गविभक्तिवचनता भवतीति अनयोः पदयोः 'कर्ता' इति सम्बन्धो ज्ञायते। यथा- 'रामे वनं गते दशरथः खिन्नः अभवत्।' यदा तु क्तप्रत्ययः कर्मणि तदा एतदेव वाक्यं पुनरेवं भवति - 'रामेण वने गते दशरथः खिन्नः अभवत्।' एवमेव 'गोषु दुह्यमानासु गतः' इत्यत्र दुह्-धातोः शानच् प्रत्ययः लकारस्य स्थाने विहितः। लकारेण 'लः कर्मणि च भावे चाकर्मकेभ्यः' (3.4.69) इति कर्ता, कर्म, भावः अभिधीयते। अत्र च प्रसङ्गे कर्मणि लकारः इति विकरणप्रत्ययः यक् श्रूयते। अतोऽत्र सप्तम्यन्तयोः पदयोर्मध्ये 'कर्म' इति सम्बन्धो ज्ञायते।

6.8 तुमुन्

तिङन्तम् (पदसङ्ख्या2, पदविश्लेषणसङ्ख्या2, , धातु:2, , , , उपसर्ग:2, , , , , , , , , , ,)

→

अव्ययकृदन्तम् (पदसङ्ख्या1, पदविश्लेषणसङ्ख्या1, , , , , , , , , , , कृत्प्रत्यय:1, , , , ,)

→

कृत्प्रत्ययः पुनः 'तुमुन्' अस्ति चेत्

- द्वितीयपदे यदि धातुः इष्1 अस्ति चेत् प्रथमपदस्य द्वितीयपदेन सह 'कर्म' इति सम्बन्धो भवितुमर्हति।
विवरणम् : 'धातोः कर्मणः समानकर्तृकादिच्छायां वा' (3.1.7) इति सूत्रव्याख्याने "इषिकर्म यो धातुरिषिणैव समानकर्तृकः, तस्मादिच्छायाम् अर्थे वा सन् प्रत्ययो भवति" यथा पठितुम् इच्छति पिपठिषति। अत्र तुमुन्तन्तं पदं इषिकर्म इति ज्ञायते।

- द्वितीयपदे यदि धातुः शकादि अस्ति चेत् प्रथमपदस्य द्वितीयपदेन सह 'सहायकक्रिया' इति सम्बन्धो भवितुमर्हति।

विवरणम् : 'शकधृषज्ञाग्लाघटरभलभक्रमसहाहास्त्यर्थेषु तुमुन्' (3.4.65) इति शकादिषु धातुषूपपदेषु धातुमात्रात् यः तुमुन्प्रत्ययो भवति तत्प्रत्ययान्तस्य क्रियया सह 'सहायकक्रिया' इति सम्बन्धः। तुमुन् प्रत्ययः सामान्येन क्रियार्थक्रियायां विधीयते परन्तु शकादिषु पुनर्न भवितुमर्हति। अत एवोक्तम् "अक्रियार्थोऽयमारम्भः इति। न हि शक्नोति भोक्तुमित्यादौ क्रियार्थोपपदं गम्यते। किं तर्हि ? अर्थान्तरम्, अन्यदेव। यथा- शक्नोति भोक्तुम्, उत्सहते भोक्तुम्, जानाति भोक्तुम् इति प्रावीण्यं गम्यते। ग्लायति भोक्तुम् इति तदशक्तता गम्यते। घटयति भोक्तुम्, अर्हति भोक्तुम् इति तद्योग्यतामात्रम्। आरभते भोक्तुम्, प्रक्रमते भोक्तुम् इति भुजरेवाद्यावस्थानक्रियान्तरम्। लभते भोक्तुम् इति प्रत्याख्यानम्। अस्ति भोक्तुम् इत्यादौ सम्भवमात्रम्" अत एव एषु शकादिषु स्थलेषु तुमुन्तन्तस्य क्रियया सह 'सहायकक्रिया' इति सम्बन्धः।

- नो चेत् सामान्येन प्रथमपदस्य द्वितीयपदेन सह 'प्रयोजनम्' इति सम्बन्धो भवितुमर्हति।

विवरणम् : 'तुमुन्वुलौ क्रियायां क्रियार्थायाम्' (3.3.10) इति विधीयमानस्तुमुन्प्रत्ययः क्रियार्थायां क्रियायामुपपदे भवति। 'रामः पठितुं गच्छति' अत्र गमनक्रियायाः मुख्यं प्रयोजनं पठनमेव तदर्थमेव सा क्रियानुष्ठीयते।

कृदन्तम् (पदसङ्ख्या2, पदविश्लेषणसङ्ख्या2, , , कृदन्तधातुः2, उपसर्ग:2, , , , , , , , , , , , , विभक्तिः2)

→

अव्ययकृदन्तम् (पदसङ्ख्या1, पदविश्लेषणसङ्ख्या1, , , , , , , , , , , , , कृत्प्रत्ययः1, , , , , ,)

→

कृत्प्रत्ययः पुनः 'तुमुन्' अस्ति चेत्

- द्वितीयपदे यदि धातुः इष्1 अस्ति चेत् प्रथमपदस्य द्वितीयपदेन सह ‘कर्म’ इति सम्बन्धो भवितुमर्हति। यथा ‘पठितुम् इष्टः/इष्टवान्।’
- द्वितीयपदे यदि धातुः शकादि अस्ति चेत् प्रथमपदस्य द्वितीयपदेन सह ‘सहायकक्रिया’ इति सम्बन्धो भवितुमर्हति। यथा - ‘भोक्तुं शक्तः/शक्तवान्।’, ‘भोक्तुं ज्ञातः/ज्ञातवान्।’ इत्यादीनि।
- नो चेत् सामान्येन प्रथमपदस्य द्वितीयपदेन सह ‘प्रयोजनम्’ इति सम्बन्धो भवितुमर्हति। यथा- ‘रामः पठितुं गतः/गतवान्।’

6.9 विषयाधिकरणम्

सुबन्तम् (पदसङ्ख्या2, पदविश्लेषणसङ्ख्या2, प्रातिपदिकम्2, , , , , ,) अथवा

कृदन्तम् (पदसङ्ख्या2, पदविश्लेषणसङ्ख्या2, , , , , , , प्रातिपदिकम्2, , , , , ,) अथवा

तद्धितान्तम् (पदसङ्ख्या2, पदविश्लेषणसङ्ख्या2, प्रातिपदिकम्2, , , , , ,)

→

सुबन्तम् (पदसङ्ख्या1, पदविश्लेषणसङ्ख्या1, प्रातिपदिकम्1, , , , , ,) अथवा

कृदन्तम् (पदसङ्ख्या1, पदविश्लेषणसङ्ख्या1, , , , , , , प्रातिपदिकम्1, , , , , ,) अथवा

तद्धितान्तम् (पदसङ्ख्या1, पदविश्लेषणसङ्ख्या1, प्रातिपदिकम्1, , , , , ,)

→

यदि प्रातिपदिकस्य विषयाधिकरणाकाङ्क्षा अस्ति ततः सप्तमीविभक्तिः च अस्ति चेत् प्रथमपदस्य द्वितीयपदेन सह ‘विषयाधिकरणम्’ इति सम्बन्धो भवितुमर्हति। यथा- ‘मोक्षे इच्छा अस्ति।’

6.10 अङ्गविकारः

सुबन्तम् (पदसङ्ख्या2, पदविश्लेषणसङ्ख्या2, प्रातिपदिकम्2, , , , , ,) अथवा

कृदन्तम् (पदसङ्ख्या2, पदविश्लेषणसङ्ख्या2, , , , , , , प्रातिपदिकम्2, , , , , ,) अथवा

तद्धितान्तम् (पदसङ्ख्या2, पदविश्लेषणसङ्ख्या2, प्रातिपदिकम्2, , , , , ,)

→

सुबन्तम् (पदसङ्ख्या1, पदविश्लेषणसङ्ख्या1, प्रातिपदिकम्1, , , , , ,) अथवा

कृदन्तम् (पदसङ्ख्या1, पदविश्लेषणसङ्ख्या1, , , , , , , प्रातिपदिकम्1, , , , , ,) अथवा

तद्धितान्तम् (पदसङ्ख्या1, पदविश्लेषणसङ्ख्या1, प्रातिपदिकम्1, , , , , ,)

→

द्वितीयं पदं यदि विकारवाचि, प्रथमं पदम् अङ्गवाचि ततः पुनः तृतीयाविभक्तिः अस्ति चेत् तयोः पदयोः 'अङ्गविकारः' इति सम्बन्धो भवितुमर्हति। यथा 'बालकः अक्षणा काणः अस्ति।'

6.11 पूर्वकालः

तिङन्तम् (पदसङ्ख्या2, पदविश्लेषणसङ्ख्या2,_,_,_,_,_,_,_,_,_,_,_,_)

→

अव्ययकृदन्तम् (पदसङ्ख्या1, पदविश्लेषणसङ्ख्या1,_,_,_,_,_,_कृत्प्रत्ययः1_)

→

यदि कृत्प्रत्ययः 'क्त्वा' अथवा 'ल्यप्' अस्ति चेत् प्रथमपदस्य द्वितीयपदेन सह 'पूर्वकालः' इति सम्बन्धो भवितुमर्हति। यथा- 'रामः दुग्धं पीत्वा गच्छति।', 'लक्ष्मणः सीतां विहाय गच्छति।'

अव्ययकृदन्तम् (पदसङ्ख्या1, पदविश्लेषणसङ्ख्या1,_,_,_,_,_,_कृत्प्रत्ययः1_)

→

अव्ययकृदन्तम् (पदसङ्ख्या1, पदविश्लेषणसङ्ख्या1,_,_,_,_,_,_कृत्प्रत्ययः1_)

→

यदि प्रथमपदस्य कृत्प्रत्ययः 'क्त्वा' अथवा 'ल्यप्' अस्ति पुनः द्वितीयपदस्य कृत्प्रत्ययः तु 'क्त्वा' अथवा 'ल्यप्' इति प्रत्ययभिन्नः अन्यः कृत्प्रत्ययः अस्ति चेत् प्रथमपदस्य द्वितीयपदेन सह 'पूर्वकालः' इति सम्बन्धो भवितुमर्हति।

विवरणम् : 'रामः दृष्ट्वा गन्तुम् इच्छति।' 'गुरुः समीक्ष्य वक्तुम् इच्छति।' अत्र क्त्वान्तस्य ल्यबन्तस्य वा तुमुन्नन्तेन 'पूर्वकालः' इति सम्बन्धः। द्वयोः क्त्वान्तयोः ल्यबन्तयोर्वा परस्परं 'पूर्वकालः' इति सम्बन्धो न भवितुमर्हति। यतो हि 'गुणानां च परार्थत्वात् असम्बन्धः समत्वात् स्यात्' इति मीमांसा (3.1.22) सूत्रानुसारेण क्त्वान्तयोः ल्यबन्तयोर्वा द्वयोरपि गुणत्वात् परस्परम् अभिसम्बन्धस्तु न भवति अतः अनयोः विशेष्यपदेन सम्बन्धः स्यादिति भावः।

अथवा

कृदन्तम् (पदसङ्ख्या2, पदविश्लेषणसङ्ख्या2,_,_,_,_,_,_,_,_,_,_,_,_विभक्तिः2_)

→

यदि सप्तमीविभक्तिः नास्ति

अव्ययकृदन्तम् (पदसङ्ख्या1, पदविश्लेषणसङ्ख्या1,_,_,_,_,_,_कृत्प्रत्ययः1_)

→

यदि कृत्प्रत्ययः 'क्त्वा' अथवा 'ल्यप्' अस्ति चेत् सह 'पूर्वकालः' इति सम्बन्धो भवितुमर्हति।

यथा- 'रामः दुग्धं पीत्वा गतः/गतवान्।', 'लक्ष्मणः सीतां विहाय आगतः/आगतवान्।'

6.12 समानकालः

कृदन्तम् (पदसङ्ख्या1, पदविश्लेषणसङ्ख्या1,_,_,_,_,_कृत्यप्रत्ययः1,_,_,_,_,_,_विभक्तिः1,वचनम्1)

→

तिङन्तम् (पदसङ्ख्या2, पदविश्लेषणसङ्ख्या2,_,_,_,_,_,_,_,_,_,_,_,_)

→

यदि प्रथमद्वितीयपदयोः विभक्तिवचनानि समानानि सन्ति चेत्

- कृत्यप्रत्ययेषु पुनः लटः स्थाने विहितौ शतृ-शानच्प्रत्ययौ स्तः चेत् प्रथमपदस्य द्वितीयपदेन सह 'वर्तमानसमानकालः' इति सम्बन्धो भवितुमर्हति। यथा- 'देवदत्तः जलं पिबन् गच्छति।' , 'बालकः शयानः हसति।'
- यदि कृत्यप्रत्ययेषु पुनः लृटः स्थाने विहितौ शतृ-शानच्प्रत्ययौ स्तः चेत् प्रथमपदस्य द्वितीयपदेन सह 'भविष्यत्समानकालः' इति सम्बन्धो भवितुमर्हति। यथा- 'देवदत्तः जलं पास्यन् गमिष्यति।' , 'बालकः शयिष्यमाणः हसिष्यति।'

द्वितीयं पदम्

कृदन्तम् (पदसङ्ख्या2, पदविश्लेषणसङ्ख्या2,_,_,_,_,_कृत्यप्रत्ययः1,_,_,_,_,_,_विभक्तिः2,वचनम्2,)

→

यदि प्रथमद्वितीयपदयोः विभक्तिवचनानि समानानि सन्ति चेत्

- कृत्यप्रत्ययेषु पुनः लटः स्थाने विहितौ शतृ-शानच्प्रत्ययौ स्तः चेत् प्रथमपदस्य द्वितीयपदेन सह 'वर्तमानसमानकालः' इति सम्बन्धो भवितुमर्हति। यथा- 'देवदत्तः जलं पिबन् गतः।' , 'बालकः शयानः हसितः।'
- यदि कृत्यप्रत्ययेषु पुनः लृटः स्थाने विहितौ शतृ-शानच्प्रत्ययौ स्तः चेत् प्रथमपदस्य द्वितीयपदेन सह 'भविष्यत्समानकालः' इति सम्बन्धो भवितुमर्हति। यथा- 'देवदत्तः जलं पास्यन् गमी।'

6.13 सारांशः

एवं क्रमेणैव क्वचित् विभक्तिं दृष्ट्वा, कुत्रचित् कृत्यप्रत्ययमाश्रित्य, कादाचित् अव्ययपदानि समीक्ष्य अन्येऽपि सर्वे सम्बन्धाः प्रस्थापिताः सन्ति। ग्रन्थविस्तराभिया सर्वमप्यत्र न सङ्कलितम्। अनयैव दिशा अवशिष्टमवगन्तव्यम्।

अध्यायः 7

उपसंहारः

7.1 संस्कृतवाक्यविश्लेषकनिर्माणे उपयुक्तानां सूत्राणां विवरणम्

आचार्यः पाणिनिः तावद् अष्टाध्याय्यां 'कारके' (1.4.23) इति सूत्रादारभ्य 'तत्प्रयोजको हेतुश्च' (1.4.55) इति यावत् त्रयस्त्रिंशता सूत्रैः कर्त्रादिकारकसंज्ञां विधाय पुनः 'अनभिहिते' (2.3.1) इति सूत्रादारभ्य 'चतुर्थी चाशिष्यायुष्यमद्रभद्रकुशलसुखार्थहितैः' (2.3.73) इति यावत् त्रिसप्तत्या सूत्रैः अनभिहितकर्मादौ कारके द्वितीयादीः विभक्तीन् तथैव कारकेतर-उपपद-कर्मप्रवचनीयविभक्तीन् यथावसरम् अनुशशास। एतान्येव सूत्राणि अनुसृत्यात्र आकाङ्क्षायाः प्रतिरूपणं विहितं वर्तते। तेषु च पुनः सूत्रविहितविभक्तिस्थलेषु यत्र वाक्यस्तरे एव सूचना प्राप्यते तत्र तत्र स्थलेषु पाणिनीयसूत्राणामनुसारमेव सम्बन्धविश्लेषणं विहितं वर्तते। यत्र च सम्बन्धस्य विश्लेषणे आर्थिकस्तरे सूचना अपेक्षिता भवति तादृशसूत्रप्रसङ्गानां प्रतिरूपणं नैव विहितं यथा 'इत्थम्भूतलक्षणे' (2.3.21) इति सूत्रेण तृतीयाविभक्तिः विधीयते। इत्थम्भूतो नाम कञ्चित् प्रकारं प्राप्तः तस्य पुनः लक्षणे तृतीया। यथा- 'अपि भवान् कमण्डलुना छात्रमाद्राक्षीत्' इत्यत्र मनुष्यत्वं सामान्यम्, तस्य छात्रत्वं प्रकारः, तं प्राप्तस्य छात्रस्य कमण्डलुर्लक्षणम्।¹ अतः कमण्डलु प्रातिपदिकात् तृतीयाविधानम्। वाक्यविश्लेषणक्रमे अत्र केवलया तृतीयया विभक्त्या इत्थम्भूतलक्षणं न निर्धारयितुं शक्नुमः तदर्थं प्रसङ्गः आर्थिकपक्षश्चापेक्षितः। स च सङ्गणके नास्तीति कृत्वा एतादृशानाम् आर्थिकपक्षापेक्षितानां सूत्राणां प्रतिरूपणं नैव विहितम्। तानि च सूत्राणि अधस्तात् सङ्गृहीतानि। एतान्यतिरिच्यान्येषां सूत्राणां प्रतिरूपणं विहितम्।

1. 'अकर्तर्यृणे पञ्चमी' (2.3.24)

2. 'विभाषा गुणेऽस्त्रियाम्' (2.3.25)

3. 'पञ्चमी विभक्ते' (2.3.42)

4. 'नक्षत्रे च लुपि' (2.3.45)

5. 'सप्तमीपञ्चम्यौ कारकमध्ये' (2.3.7)

6. 'यस्मादधिकं यस्य चेश्वरवचनं तत्र सप्तमी'
(2.3.9)

¹ तत्रैव (2.3.21) टीकायां न्यासकारः

7.2 संस्कृतवाक्यविश्लेषकयन्त्रस्य उपयोगविधिः

पश्यत चित्रं [7.1] इदं संस्कृतवाक्यविश्लेषकयन्त्रस्य मुखपृष्ठं वर्तते।² यस्य वाक्यस्य विश्लेषणमिष्यते तदिह दीयते। उदाहरणार्थम् 'दशरथस्य पुत्रः रामः नगरे कोशात् हस्तेन ब्राह्मणाय धनं ददाति' इति वाक्यं यन्त्राय विश्लेषणार्थं दीयते।

तत्रादौ प्रदत्तस्य वाक्यस्य सर्वाणि पदानि परिज्ञाय प्रत्येकस्यापि पदस्य लिङ्ग-विभक्ति-वचन-प्रत्यय-कालादि-पुरस्सरं पदविश्लेषणं प्रदीयते। ततः प्रत्येकस्यापि पदस्य हिन्दीभाषायां पदशः अनुवादः दीयते। यथा चित्रे [7.2] द्रष्टुं शक्यते। तत्रैव पुनः चित्रे प्रथमपङ्क्तौ '1.1.A' इत्यत्र यदि cursor स्थाप्यते चेत् वाक्यस्य कारकादि-सम्बन्धविश्लेषणं चित्रात्मकप्रस्तुतौ (Graphical representation) द्रष्टुं शक्यते। पश्यत चित्रं [7.3] यत्र च पदयोर्मध्ये विद्यमानः कारकादिसम्बन्धः प्रदर्श्यते। अनया प्रस्तुत्या यः कश्चित् शाब्दबोधं कर्तुं शक्नुयात्।

² <http://scl.samsaadhanii.in/scl/SHMT/index.html>

संसाधनी-Samsādhanī

Updated on 15th August 2019

अंभकृत - हिन्दी अनुवादकम् अनुभाक्थव
(Sanskrit-Hindi Accessor Cum Machine Translator)

Input Encoding: Unicode-Devanagari

Output Encoding: Devanagari

Segmenter: None

Parse: Full

Text type: Prose

दशरथस्य पुत्रः रामः नगरे कोशात् हस्तेन ब्राह्मणाय धनं ददाति।
Try दशरथस्य पुत्रः रामः नगरे कोशात् हस्तेन ब्राह्मणाय धनं ददाति. (Without segmenter)
Try दशरथपुत्रः रामः अयोध्यानगर्या कोशात् हस्तेन ब्राह्मणाय धनं ददाति. (With segmenter)

Valid XHTML 1.0 Transitional

© 2002-19 Amba Kulkarni

Contributors

271,360

चित्रम् 7.1: संस्कृतवाक्यविश्लेषकम्

1.1 दशरथस्य पुत्रः रामः नगरे कोशात् हस्तेन ब्राह्मणाय धनं ददाति

संस्कृतवाक्यम्/वाक्यानि

हिन्दी-अनुवाद

1.1 दशरथ का पुत्र राम नगर में कोश से हाथ से ब्राह्मण को धन को देता है

वाक्यविश्लेषणम्

Below we give the step by step analysis of the input. By default only three rows with the original Sanskrit sentence, relevant morph analysis and the Hindi translation are shown. You can hide/open other rows using the Show/Hide Rows button at the bottom. The color of each cell indicates the vibhakti / category of the word. Details of color coding are available [here](#).

If you bring the cursor on the sentence ID, you will see the parsed tree (Kaaraka Analysis) for the given sentence. Clicking on this link will show you all the possible parses. Finally each word is linked to the Apte's dictionary. The link is available along with the morph analysis displayed in row C.

1.1.A	दशरथस्य	पुत्रः	रामः	नगरे	कोशात्	हस्तेन	ब्राह्मणाय	धनं	ददाति।	
1.1.E	दशरथ	पुं 6 एक	पुत्र	पुं 1 एक	राम	पुं 1 एक	ब्राह्मण	पुं 4 एक	धन	पुं 2 एक
1.1.J	दशरथ_का	पुत्र	राम	नगर_में	कोश_से	हाथ_से	ब्राह्मण_को	धन_को	देता_है।	

चित्रम् 7.2: वाक्यस्थपदानां विश्लेषणम्

Below we give the step by step analysis of the input. By default only three rows with the original Sanskrit sentence, relevant morph analysis and the Hindi translation are shown. You can hide/open other rows using the Show/Hide Rows button at the bottom. The color of each cell indicates the vibhakti / category of the word. Details of color coding are available [here](#).

If you bring the cursor on the sentence ID, you will see the parsed tree (Kaaraka Analysis) for the given sentence. Clicking on this link will show you all the possible parses. Finally each word is linked to the Apte's dictionary. The link is available along with the morph analysis displayed in row C.

1.1.1.A	दशरथस्य	पुत्रः	रामः	नगरे	कोशात्	हस्तेन	ब्राह्मणाय	धनं	ददाति।						
1.1.1.E	दशरथस्य	पु 6 एक	पुत्रः	पु 1 एक	नगर	पु 3 एक	ब्राह्मण	पु 4 एक	धन	पु 2 एक	ददाति	कतोरे लट प्र एक	परस्मैपदो	दुदाव्य	सुहाव्यादिः
1.1.1.															

वाक्यविश्लेषणम्

Parse: 1 of 28; Cost = 421

Help

चित्रम् 7.3: वाक्यस्य कारकादिसम्बन्धाविश्लेषणम्

7.3 शोधकार्यस्य उपयोगिता

शोधकर्म इदं तावद् भाषाशिक्षणे अनुभूयमानसमस्यानाम् अपवारणे सङ्गणकयन्त्रेण साहाय्यं कथं वा प्राप्तुं शक्यते इति विचिन्त्य आरभ्यते। भाषाधिगमे भाषानियमानां ज्ञानं नितरामपेक्षते। तदर्थं जनाः पुरा व्याकरणम् अधीयते स्म। परन्तु अद्यत्वे 'द्वादशवर्षैः व्याकरणं श्रूयते' इति समयाभावात् जनाः व्याकरणाद् बिभ्यति। व्याकरणज्ञानाभावे संस्कृतभाषायाः सम्यक् अवबोधो न भवितुमर्हति। ये पुनः संस्कृतग्रन्थान् पठितुमिच्छन्ति तैरादौ व्याकरणमध्येतव्यं भवति। परन्तु अद्यत्वे तु पारम्परिकरूपेण व्याकरणशास्त्राध्ययनं सर्वेषां कृते न तावत् सुकरं वर्तते। यदि ते स्वयमेव पठन्ति चेत् न तावद् गभीराध्ययनं भवति। अत एतादृशानां कृते 'संस्कृतवाक्यविश्लेषकम्' इति सङ्गणकीयसंसाधनम् उपयोगाय कल्पते। ग्रन्थाध्ययनप्रसङ्गे यत्र सन्देहो भवति तत्र यन्त्रसाहाय्येन कश्चित् सन्देहनिवृत्तिं कुर्यात्। कथमिति अधस्तात् संस्कृतवाक्यविश्लेषकयन्त्रस्य सहयोग-सन्दर्भान् अनुशीलयामः।

7.3.1 कारकादिसम्बन्धपरिज्ञाने सहयोगः

शाब्दबोधे तावत् कारकादिसम्बन्धपरिज्ञानं नितरामपेक्षते। यान्त्रिवाक्यविश्लेषणक्रमे यदा वाक्यस्य चित्रात्मक-प्रस्तुतिः (Graphical Representation) दीयते सा चेह वाक्यार्थावबोधे साहाय्यं प्रददाति यथा-

1. 'यथा नरः जीर्णानि वासांसि विहाय अपराणि नवानि गृह्णाति तथा देही जीर्णानि शरीराणि विहाय अन्यानि नवानि संयाति।'

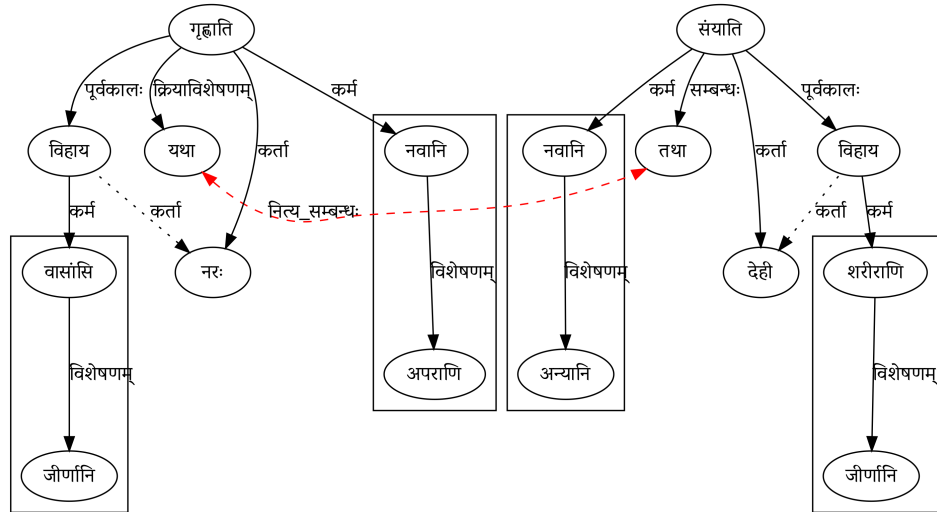

चित्रम् 7.4: उदाहरणवाक्यम् 1

चित्रात्मकप्रस्तुत्या इह विशेषणविशेष्यभावपरिज्ञाने, पूर्वकालत्वपरिज्ञाने च सौकर्यं भवति।

2. 'भवन्तं परीक्षितुम् अहं स्वां पवित्रां वाणीं कथं अ-पवित्रां कुर्याम् इति सः महाराजः तं प्रणम्य सविनयम् इदम् अवोचत्।'

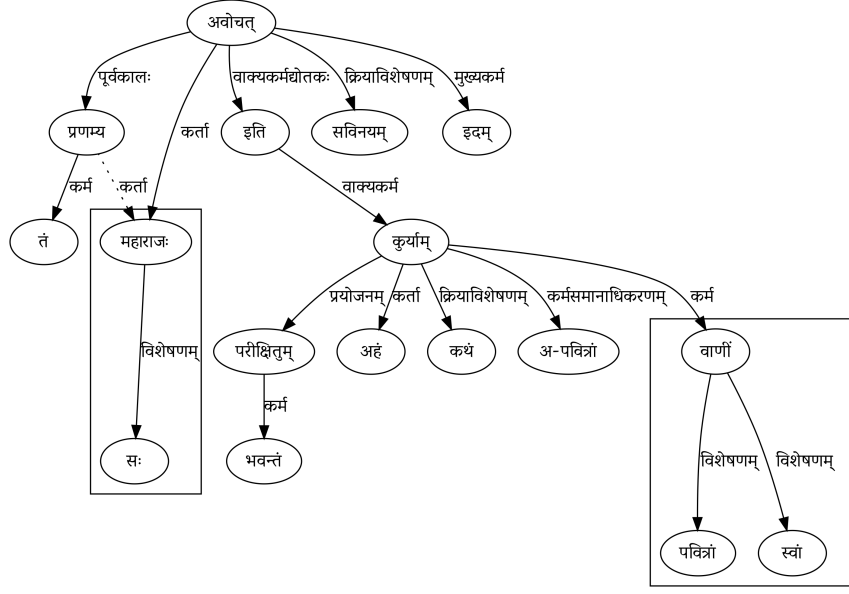

चित्रम् 7.5: उदाहरणवाक्यम् 2

अत्र वाक्यकर्मसम्बन्धपरिज्ञाने सहयोगः।

3. 'सः कौन्तेयः तान् अवस्थितान् सर्वान् बन्धून् समीक्ष्य परया कृपया आविष्टः विषीदन् इदम् अब्रवीत्।'

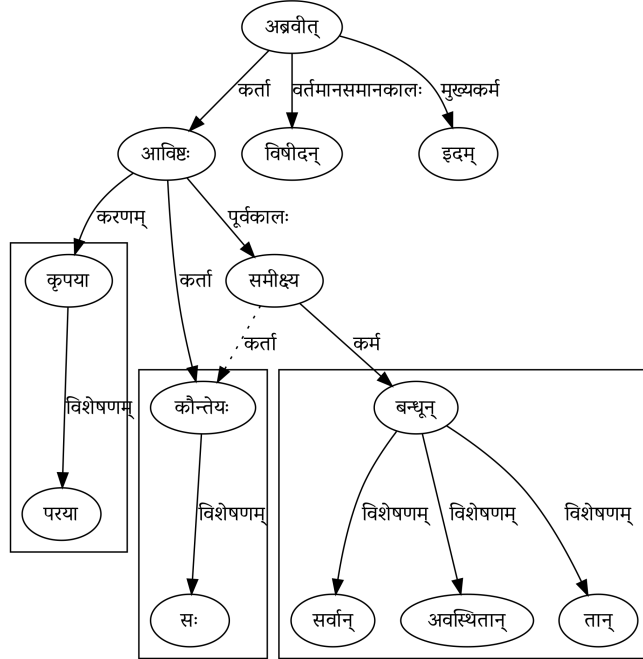

चित्रम् 7.6: उदाहरणवाक्यम् 3

4. 'मया धर्म-शास्त्रं श्रुत्वा वीत-रागेण इदं दुष्करं व्रतं चान्द्रायणम् अध्यवसितम्।'³

³ हितोपदेशे मित्रलाभतः

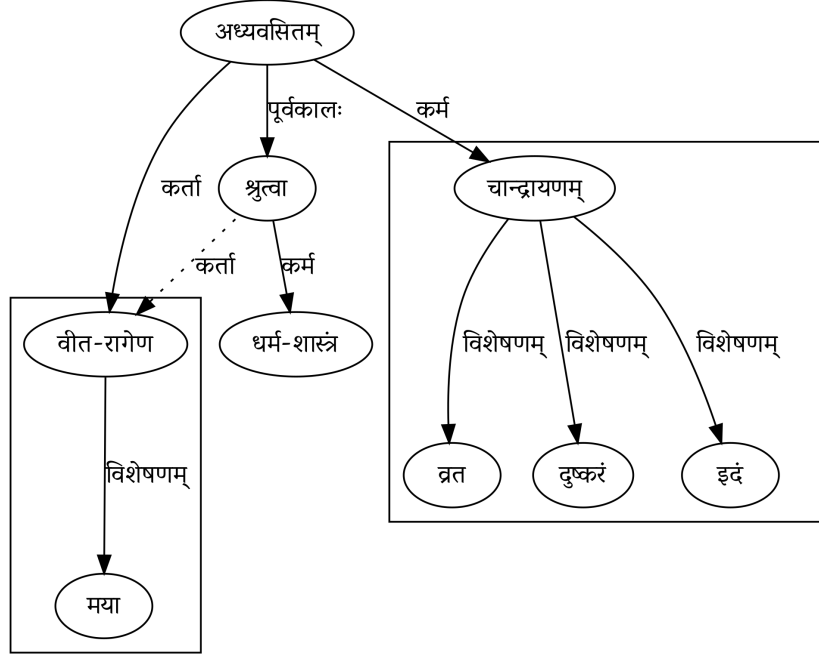

चित्रम् 7.7: उदाहरणवाक्यम् 4

5. 'इन्द्रिय-प्रणालिकया चित्तस्य बाह्यवस्तूप-रागात् तद्-विषया सामान्यविशेष-आत्मनः अर्थस्य विशेषावधारणा-प्रधाना वृत्तिः प्रत्यक्ष-प्रमाणं भवति।'⁴

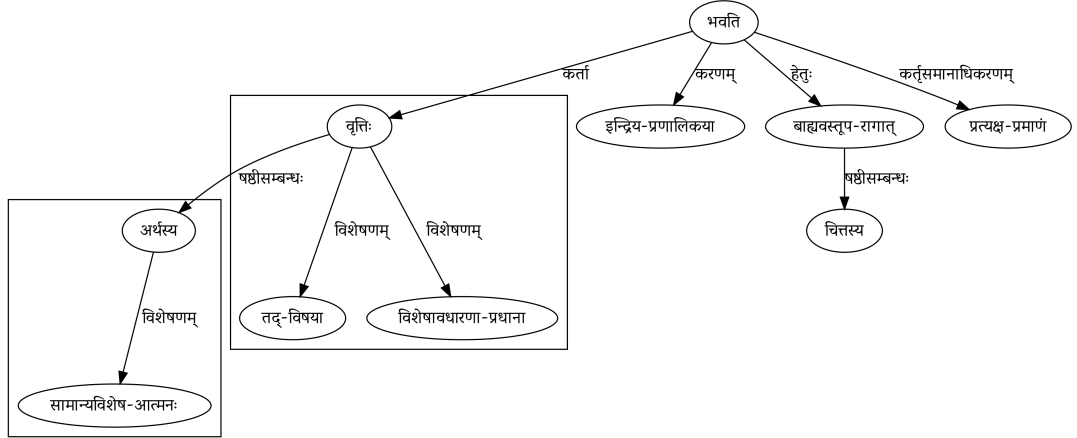

चित्रम् 7.8: उदाहरणवाक्यम् 5

7.3.2 एकाधिकवाक्यविश्लेषणप्रसङ्गः

संस्कृते एकैकस्यापि वाक्यस्य विश्लेषणमनेकविधं भवितुमर्हति। यतो हि वाक्ये पदानि आकाङ्क्षावशात् येन केनापि पदान्तरेण संयुक्तानि भवितुमर्हन्ति। तत्सर्वमपि मनुष्येण एकदैव ज्ञातुं दुष्करं भवति। विस्मरणेन च

⁴ 'प्रत्यक्षानुमानागमाः प्रमाणानि' (1.7) इति योगसूत्रस्य व्यासभाष्ये

कारणेन कदाचित् सम्भावितस्य समुचितसम्बन्धस्य ज्ञानं दृष्टिपथं नागच्छेत्। यन्त्रं तु सर्वमपि एकदैव स्मरणे रक्षितुं शक्नोतीति सङ्गणकयन्त्रस्य वैशिष्ट्यं वर्तते। उदाहरणार्थमत्र 'सः शूरः स्व-रथस्य चक्रे हस्ते स्वीकृत्य शत्रोः उपरि आक्रमणम् अकरोत्।' इति वाक्यं प्रथमम् एवं विश्लिश्यते। पश्यत चित्रं [7.9]

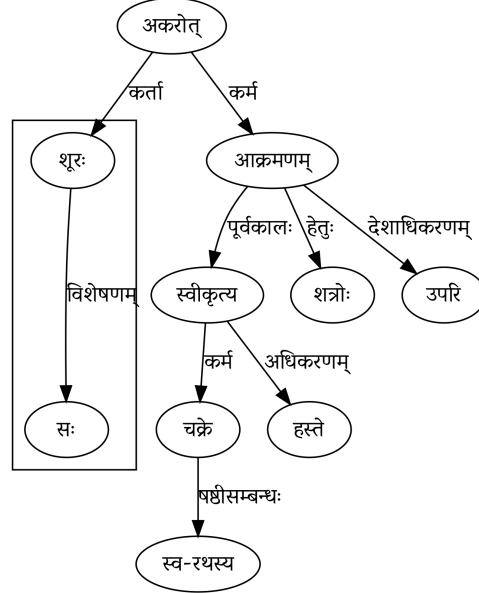

चित्रम् 7.9: सः शूरः स्व-रथस्य चक्रे हस्ते स्वीकृत्य शत्रोः उपरि आक्रमणम् अकरोत्।

अत्र 'शत्रोः' इति पदस्य विश्लेषणं पञ्चम्यन्तम्, षष्ठ्यन्तम् इति उभयविधं वर्तते। पञ्चमीविभक्त्यन्तं मत्वा 'आक्रमणम्' इति पदस्य हेतुत्वेनास्य वाक्ये विश्लेषणं विहितम्। यदि षष्ठीविभक्त्यन्तं मन्यामहे चेत् अस्य वाक्यस्य अन्यथा एव विश्लेषणं स्यात्। तदपि विश्लेषणमत्रैव द्रष्टुं शक्यम्। तदर्थं [7.2] इति चित्रे दर्शितरीत्या '1.1.A' इत्यत्र नोदनम् (click) क्रियते चेत् अधो निर्दिष्टरूपेण वाक्यस्य सम्भावितसम्बन्धाः प्रदर्श्यन्ते। तेषु युक्ततमं सम्बन्धं स्वयं चेतुं शक्यते। पश्यत चित्रं [7.10]

Summary of Complete Parses
Undo 533 filtered trees

वृत् (2)

- 1. वृत् 1.1

स्त-श्रवसा (3)

- 1. स्त-श्रवसा 1.1
- 2. स्त-श्रवसा 1.2

चक्ष (4)

- 1. चक्ष 1.1

हस्त (5)

- 1. हस्त 1.1

स्विगुल्फ (6)

- 1. स्विगुल्फ 1.1
- 2. स्विगुल्फ 1.2

उभरि (8)

- 1. उभरि 1.1

शतो (7)

- 1. शतो 1.1
- 2. शतो 1.2
- 3. शतो 1.3

अग्रभाषण (9)

- 1. अग्रभाषण 1.1
- 2. अग्रभाषण 1.2
- 3. अग्रभाषण 1.3
- 4. अग्रभाषण 1.4
- 5. अग्रभाषण 1.5
- 6. अग्रभाषण 1.6
- 7. अग्रभाषण 1.7

अक्योत् (10)

- 1. अक्योत् 1.1
- 2. अक्योत् 1.2
- 3. अक्योत् 1.3
- 4. अक्योत् 1.4
- 5. अक्योत् 1.5
- 6. अक्योत् 1.6
- 7. अक्योत् 1.7
- 8. अक्योत् 1.8
- 9. अक्योत् 1.9
- 10. अक्योत् 1.10
- 11. अक्योत् 1.11
- 12. अक्योत् 1.12
- 13. अक्योत् 1.13

चित्रम् 7.10: वाक्यस्थपदानां पदन्तरेण सम्भावितसम्बन्धाः

अत्र वयं द्रष्टुं शक्नुमः यत् सप्तमं 'शत्रोः' इति पदं नवमपदस्य 'हेतुः' अपि भवितुमर्हति, पुनः अष्टमपदस्य कृते 'सन्दर्भबिन्दुः' अपि भवितुमर्हति। यदि वयं द्वितीयं सम्बन्धं चिनुमः चेत् वाक्यविश्लेषणम् एवं भवति पश्यत चित्रं [7.2]

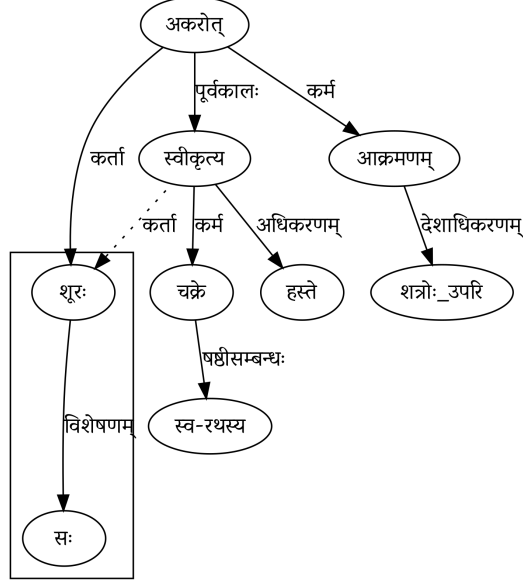

चित्रम् 7.11: सः शूरः स्व-रथस्य चक्रे हस्ते स्वीकृत्य शत्रोः उपरि आक्रमणम् अकरोत्।

अत्र 'शत्रोः_उपरि' इति पदयुगलम् 'आक्रमणम्' इति पदस्य अधिकरणम्। वस्तुतः उपरि इति पदम् अधिकरणं वर्तते। तच्च पुनः सापेक्षं पदमिति तस्य सदा कस्येति सन्दर्भस्य अपेक्षा भवति। 'शत्रोः' इति षष्ठ्यन्तं पदमत्र सन्दर्भं सूचयतीति पदयुगलस्य यौगपद्येनसम्बन्धः। एवं रीत्या एकाधिकवाक्यविश्लेषणप्रसङ्गेष्वपि यन्त्रेण साहाय्यं लभामहे।

7.3.3 द्विकर्मकवाक्यविश्लेषणप्रसङ्गः

द्विकर्मकाणां धातूनां प्रयोगे कुत्रचित् मुख्यकर्मणोऽभिधानं भवति क्वचित् गौणकर्मणः। एतेषां प्रयोगपरिज्ञानं सामान्येन विप्रतिपत्तिं जनयेत्। एतादृशेषु सन्दर्भेषु पुनः 'संस्कृतवाक्यविश्लेषकम्' इति यन्त्रं समुचितं समाधानं कुर्यात्। यत्र पुनः पदानामेकाधिकेषु सम्बन्धेषु सत्सु युक्ततरस्य सम्बन्धस्य चयने साहाय्यं कल्पयेत्। विषयोऽयं तृतीयाध्याये सोदाहरणपुरस्सरं विमृष्टो वर्तते।

7.3.4 श्लोकान्वयः

संस्कृतसाहित्ये श्लोकानां बाहुल्यं वर्तते। छन्दसः नियमानुसारं श्लोके परस्परसम्बन्धानि पदानि इतस्तथा भवन्ति। विशेषणं कुत्रचित् भवति चेत् विशेष्यं क्वचिद् भवति। अतः श्लोकस्य अर्थावबोधार्थं तावत् तस्य

अन्वयज्ञानं नितरामपेक्षितं भवति। अन्वयस्तु पदानां परस्पराकाङ्क्षाधारेण विधीयते। यन्त्रमपि आकाङ्क्षाधारेण पदसम्बन्धान् विश्लेषयतीति तस्य साहाय्येन श्लोकान्वयं प्राप्य ततः श्लोकार्थावगमे सौकर्यं भवति। यथा-

1. एवम् उक्त्वा अर्जुनः सङ्ख्ये रथ-उपस्थे उपाविशत् विसृज्य स-शरं चापं शोक-संविग्र-मानसः⁵। इति श्लोकस्य विश्लेषणार्थं पश्यत चित्रं [7.12]

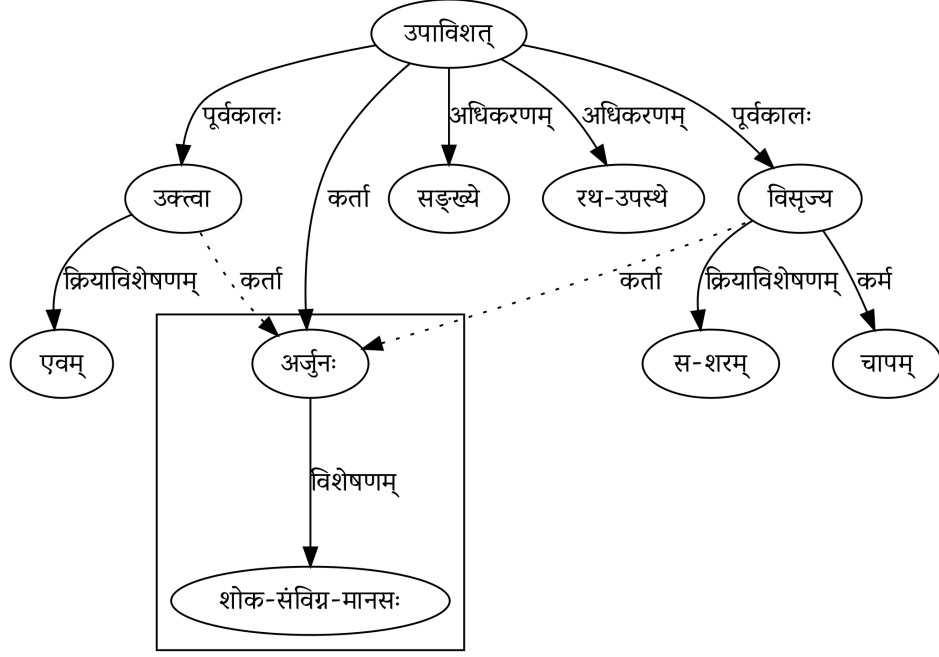

चित्रम् 7.12: उदाहरणः श्लोकः 1

अत्र 'शोक-संविग्र-मानसः' कः इति जिज्ञासायाम् अर्जुनः इति चित्रात्मकप्रस्तुत्या झटित्येव ज्ञातुं शक्यं भवति।

2. तम् उवाच हृषीकेशः प्रहसन् इव भारत सेनयोः उभयोः मध्ये विषीदन्तम् इदं वचः⁶। इति श्लोकस्य विश्लेषणार्थं पश्यत चित्रं [7.13]

⁵ गीता (1.47)

⁶ गीता (2.10)

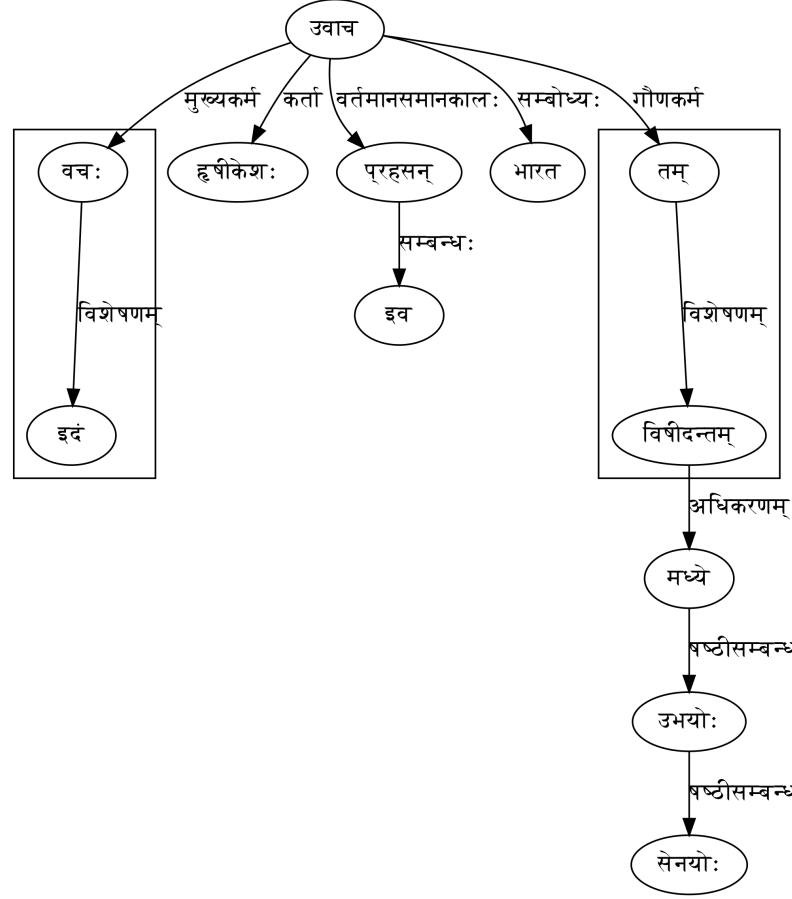

चित्रम् 7.13: उदाहरणः श्लोकः 2

7.3.5 यान्त्रिकानुवादः

संस्कृतवाक्यविश्लेषकयन्त्रस्य यान्त्रिकभाषानुवादेऽपि महदुपयोगिता भवति। यन्त्रेण प्रदत्तस्य वाक्यस्य पदेषु परस्परसम्बन्धपुरस्सरं यत् कारकादिविश्लेषणं विधीयते तत् अन्यभाषाणां वाक्यनिर्माणयन्त्रस्य (Sentence Generator) कृते उपयोगाय कल्पते। तेन च यान्त्रिकभाषानुवादोऽपि सुष्ठुर्भवति। प्रायोगिकरूपेण आदौ संस्कृतवाक्यस्य विश्लेषणं संस्कृतवाक्यनिर्माणे कथम् उपयोगाय कल्पते इति पश्यामः।

‘दशरथस्य पुत्रः रामः नगरे कोशात् हस्तेन ब्राह्मणाय धनं ददाति।’ इति वाक्यस्य विश्लेषणम् एवं प्रकारेण भवति-

1. दशरथ पुं एक षष्ठीसम्बन्धः 2
2. पुत्र अभेदः 3
3. राम पुं एक कर्ता 9
4. नगर नपुं एक अधिकरणम् 9
5. कोश पुं एक अपादानम् 9
6. हस्त पुं एक करणम् 9

7. ब्राह्मण पुं एक सम्प्रदानम् 9
8. धन नपुं एक कर्म 9
9. दा3 कर्तरि वर्तमानः

इदं विश्लेषणं यदि संस्कृतवाक्यव्युत्पादिकायै (Sanskrit Sentence Generator)⁷ दीयते चेत् पूर्वतनवाक्यं यथातथं व्युत्पाद्यते। अनेनैव क्रमेण यदि अन्यभाषाणां वाक्यव्युत्पादिकानां कृते एतद्विश्लेषणम् उपयोगाय कल्पेत।

7.4 अग्रिमपरिष्कारस्यावकाशः

1. साम्प्रतं योग्यतायाः आंशिकरूपेण प्रतिरूपणं विहितम्। तदाधारेण पदस्तरे (syntax) एव विश्लेषणं विधीयते। योग्यतायाः सम्भावितान्यसन्दर्भेष्वपि प्रतिरूपणे सति आर्थिकस्तरे (semantics) अपि वाक्यविश्लेषणं भवतुमर्हति।
2. चार्थमधिकृत्य समुच्चयान्वाचयप्रसङ्गेषु प्रतिरूपणं विहितम्। तदितरप्रसङ्गेषु युक्ततरविश्लेषणाय प्रतिरूपणम् इतोऽपि करणीयं वर्तते।
3. सर्वनाम्नां पदानां प्रत्यवमर्शः विषयः।
4. इव, वा इति अव्ययपदयोः पदान्तरेण सम्बन्धविषयः।
5. क्रियाध्याहारविषयः।
6. प्रतिरूपणं विहितस्यास्य तन्त्रांशस्य अन्यभाषाणां वाक्यविश्लेषणेऽपि अनुप्रयोगः।

एतेषामंशानां प्रतिरूपणं विधीयते चेत् यन्त्रेण वाक्यस्य विश्लेषणम् इतोऽपि युक्ततरं कारयितुं शक्यते।

7.5 उपसंहृतिः

एवं “संस्कृतवाक्यानां यान्त्रिकविश्लेषणे पाणिनीयं व्याकरणम् अनुसृत्य आकाङ्क्षाप्रतिरूपणम्” इति शोधप्रबन्धविषयः यथामतिः निरूप्य अलमतिप्रसङ्गेनेति विरम्यते।

॥ शमस्तु ॥

⁷ http://scl.samsaadhanii.in/cgi-bin/scl/SHMT/test_xml.cgi

कारकाङ्कनसूचना: एवं निर्देशाः

के. वी. रामकृष्णमाचार्यः, शीतल पोकार, देवानन्द शुक्लः
अग्रिमपरिष्कारः अम्बा कुलकर्णी एवं सञ्जीवः पाञ्चालः

0 पूर्वभूमिका

मानवकृताङ्कनसङ्ग्रहस्य सङ्गणकस्योपयोगेन भाषाविश्लेषणे महत्त्वपूर्णं स्थानमस्ति। वस्तुतः एषः सङ्ग्रहः यन्त्रशिक्षणे एव न, अपि तु नियमाधारितयन्त्रनिर्माणे अपि सहायको भविष्यति। यन्त्रेण वाक्येषु पदानां परस्पर-सम्बन्धप्राप्तये तत्र स्थितानां विविधसम्बन्धानाम् अङ्कनम् अनिवार्यमस्ति। अङ्कनकाले एते त्रयः प्रश्नाः अस्माकं सविधे उपस्थापिताः भवन्ति

1. आर्थिकस्तरे अङ्कनस्य अभिप्रेतः स्तरः कः?
2. कः सम्बन्धः अङ्कनीयः कः च न?
3. द्योतकशब्दानां प्रबन्धनं कथम्?

0.1 आर्थिकस्तरे अङ्कनस्य अभिप्रेतः स्तरः कः?

स्थाली पचति इत्यत्र 'स्थाली' एवञ्च 'पचति' अनयोः मध्ये कः सम्बन्धः? किं 'स्थाली' इति 'पचति' इत्यस्य अधिकरणम् उत कर्ता? वास्तविकरूपेण कोऽपि 'स्थाली' इत्यस्य अधिकरणम् इत्यपि अङ्कनं कुर्यात्। आर्थिकस्तरे 'स्थाली' अधिकरणम् एवञ्च शाब्दिकस्तरे 'स्थाली' कर्ता। अत्र द्विधा अङ्कनं भवितुमर्हति। वस्तुतस्तु अधिकरणम् इति अङ्कनं वास्तवजगतः प्रकृतं सम्बन्धं द्योतयेत्। किन्तु कर्ता इति अङ्कनं प्रयुक्तेषु पदेषु निहितानां तथ्यानां साक्षात् प्रकाशनं कुर्यात्। एवञ्च कर्ता इति अङ्कनं शब्दजगतः वास्तविकं स्वरूपं प्रदर्शयेत्। तत्रापि कर्ता इति सम्बन्धस्याङ्कनं प्रत्ययं दृष्ट्वा कर्तुं शक्यते। परन्तु अधिकरणस्याङ्कने पदार्थज्ञानं व्यवहारज्ञानं च आवश्यकम्।

0.2 कः सम्बन्धः अङ्कनीयः कः च न?

रामः दुग्धम् पीत्वा शालाम् गच्छति इत्यस्मिन् वाक्ये 'रामः' एवञ्च 'पीत्वा' अनयोः मध्ये सम्बन्धः स्पष्टतया प्रत्ययेन न स्फुट्यते। तस्य अर्थः इत्थं ज्ञायते - गच्छति इति प्रयोगः कर्तरि अस्ति इति कृत्वा तिप्-प्रत्ययेन कर्तुः अभिहितत्वात् अभिहिते प्रथमा इति नियमेन रामः इत्यत्र प्रथमा भवति। तन्नाम 'रामः', 'गच्छति' इत्यनयोः कर्ता इति सम्बन्धः साक्षाद् ज्ञायते। परन्तु 'रामः' एवञ्च 'पीत्वा' इत्यत्र प्रत्ययेन सम्बन्धः स्पष्टरूपेण न द्योतितः। अपि तु तत्र 'समानकर्तृकयोः पूर्वकाले' (पा० 3.4.21) इति पाणिनीयसूत्रं वर्तते, येन ज्ञायते यत् समानकर्तृकयोः क्रिययोः पूर्वकाले विद्यमानाद्वातोः क्त्वा-प्रत्ययः भवति। 'गच्छति' इत्यस्य पूर्वकालिकक्रिया 'पीत्वा' इति वर्तते, पूर्वकालिकक्रियायां 'पीत्वा' इत्यत्र समानकर्तृकत्वात् क्त्वा-प्रत्ययः आगतः। अतः अत्र यः 'गच्छति' इत्यस्य कर्ता स एव 'पीत्वा' इत्यस्यापि कर्ता इति तु पार्श्विकबोधेन ज्ञायते, न तु शब्दात्। अस्मिन् स्तरे वयम् एतादृशानां सम्बन्धानाम् अङ्कनं न कुर्मः। अत्र 'पीत्वा' एवं 'गच्छति' इत्यनयोः मध्ये पूर्वकालसम्बन्धः एवञ्च 'रामः' एवं 'गच्छति' इत्यत्र कर्तृसम्बन्धः भवति। तस्मात् स्वाभाविकरूपेण 'स-

मानकर्तृकयोः पूर्वकाले' (पा० 3.4.21) इत्यनेन सूत्रेण गच्छति इति क्रियापदस्य समानकर्तृत्वेन 'रामः' इति पदं 'पीत्वा' इत्यस्यापि कर्ता भवति।

अपरमेकम् उदाहरणं पश्यामः। बालकः हस्तेन कदलीफलम् छित्वा खादन्तम् वानरम् पश्यति। अत्र छिद् इति क्रिया खाद्, दृश् इति क्रिययोः पूर्वकालिकी वर्तते। यावत्पर्यन्तमत्र पूर्वकालिकत्वं न ज्ञायते तावता छिद् धातोः कर्ता न निश्चेतुं शक्यः। अन्यच्च अत्र खाद् धातोः अपेक्षया छिद् धातोः कर्ता वानरः पुनश्च दृश् धातोः अपेक्षया छिद् धातोः कर्ता बालकः वर्तते। कर्तृभेदश्च अत्र अर्थाधारेण अवगम्यते न तु केवलं विभक्तिप्रत्ययेन। अतः एतादृशेषु स्थलेषु कर्तृभेदस्य विश्लेषणस्य अङ्कनं न क्रियते।

0.3 द्योतकः वाचकः वा?

वयं द्वयोः पदयोः मध्ये सम्बन्धस्याङ्कनं कुर्मः। अत्र 'पदम्' नाम किम् इति जिज्ञासायाम् उच्यते 'सुप्तिङन्तम् पदम्' (1.4.14) सुबन्तं तिङन्तं च पदसंज्ञकं भवति। तत् पदम् वाचकम् अथवा द्योतकं वा भवितुमर्हति। उदाहरणं पश्यामः - रामेण सह सीता वनं गच्छति। वाक्येऽस्मिन् 'सह' इति पदं 'रामेण' एवं 'सीता' इत्यनयोः सम्बन्धस्य अङ्कनं करोति। अत्र 'सह' इति पदं वाचकं नास्ति, अपि तु तत् द्योतकं वर्तते। किन्तु व्याकरणदृष्ट्या 'सह' इति पदं वर्तते। अतः प्रथमं वयं 'रामेण' तथा 'सह' इत्यनयोः पदयोः एवञ्च 'सीता' तथा 'सह' इत्यनयोः मध्ये सम्बन्धस्य अङ्कनं कुर्मः। तदनन्तरं 'रामः' एवं 'सीता' इत्यनयोर्मध्ये सम्बन्धः प्रतिपादयितुं शक्यते।

0.4 सम्बन्धानाम् अङ्कनस्य प्रतिज्ञा

सम्बन्धाङ्कनार्थं वयम् एकस्याः सरणेः उपयोगं कुर्मः। बाणसदृशेन चिह्नेन सम्बन्धं दर्शयामः। यथा रामः ओदनं पचति इत्यत्र रामः 'पचति' इत्यस्य कर्ता, तथा ओदनं 'पचति' इत्यस्य कर्म। सम्बन्धानां नाम प्रथमान्ततया लिख्यते।

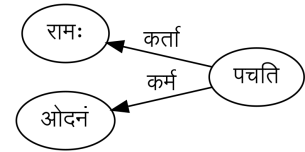

एतादृशैः चित्रैः विभिन्नसम्प्रदायानां शाब्दबोधः अपि प्राप्तुं शक्यते। उदाहरणार्थं रामः इत्यतः आरभ्य सर्वान् अंशान् स्पृष्ट्वा मूलक्रियायां समाप्य कश्चिद् वैयाकरणरीत्या 'रामकर्तृक-ओदनकर्मक-पाकानुकूलव्यापारः' इति शाब्दबोधं प्राप्नुयात्। वैपरीत्येन दृष्टं चेत् ओदनम् इत्यतः आरभ्य रामः इत्यत्र समाप्यमाने 'ओदन-कर्मक-पाकानुकूल-कृतिमान् रामः' इति नैय्यायिकरीत्या शाब्दबोधोऽपि प्राप्तुं शक्यते। यद्यपि शाब्दबोधः विविधरीत्या जन्येत, चित्रे तु एकः प्रधानो बिन्दुः भवति। सः मुख्यविशेष्यं द्योतयति। वयं वैयाकरणरीत्या शाब्दबोधम् अनुसरामः। तस्माद् मूलबिन्दुः मुख्यक्रिया एव भवति। यतो हि क्रियैव वैयाकरणैः मुख्यविशेष्यत्वेन

अङ्गीक्रियते। वाक्यस्य अङ्कने वयं वैयाकरणानां शाब्दबोधप्रक्रियामनुसरामः इत्यतः “एकतिङ् वाक्यम्” इति नियमाद् वाक्ये एकं तिङन्तम् अवश्यमेव भवेत्। यदि नास्ति तर्हि ‘अस्ति/भवति’ अनयोः एकम् अध्याहार्यम्। पतञ्जलेरप्ययम् अभिप्रायः “अस्तिभवन्तीपरः प्रथमपुरुषोऽप्रयुज्यमानोऽप्यस्ति” (महाभाष्यम् 2/3/1) सङ्गणकम् अभिलक्ष्य अङ्कनार्थम् उट्टुङ्कित-सञ्चिका (text file) एव अपेक्षिता, चित्रस्य अपेक्षा नास्ति।

अङ्कनस्य प्रक्रिया एवं भवेत् - वाक्यस्य प्रत्येकः शब्दः प्रत्येकस्यां पङ्क्तौ भवेत्। प्रत्येकस्य शब्दस्य क्रमं तत् शब्दस्य क्रमसङ्ख्या दर्शयति। शब्दस्य यः सम्बन्धः अन्येन शब्देन सह वर्तते तस्य सम्बन्धस्य नाम एवञ्च येन सह सम्बन्धः तस्य शब्दस्य क्रमसङ्ख्या तत्र लेखनीया। शब्द-सङ्ख्ययोः मध्ये सङ्ख्यामेव वयं अङ्कनार्थं चिनुमः। यतः एकस्मिन् वाक्ये एक एव शब्दः असकृत् प्रयुज्येत, तेन कारणेन सः शब्दः संशयं जनयेत्। सङ्ख्याप्रदानेन प्रत्येकस्य शब्दस्य एका सङ्ख्या निर्धारिता भवति येन शब्दस्य निर्णये संशयो न जायते। एवञ्च वाक्ये यद् मुख्यं विशेष्यं तस्य पार्श्वे कश्चन सम्बन्धः न अङ्क्यते।

अनया रीत्या ‘रामः ओदनं पचति’ इत्यत्र अङ्कनम् एवं भवति—

1 रामः कर्ता 3

2 ओदनं कर्म 3

3 पचति

0.5 स्थूलसूक्ष्मविचारः

प्रो. के. वी. रामकृष्णमाचार्येण (2009) प्रस्तुतसम्बन्धानां सूची परिशिष्टे संयोजिता अस्ति। तत्र प्रत्येकस्य कारकस्य कृते विशिष्टरूपेण सम्बन्धाः श्रेण्यामुपश्रेण्यां च प्रतिपादिताः। कारकविश्लेषणं गभीरार्थविश्लेषणार्थम् आवश्यकम् एवञ्च भाषाव्यत्यासानां समाधानार्थं सहायकं वर्तते। एतदर्थम् अङ्कनकर्तारः वैयाकरणाः भवेयुः। त्रिधाङ्कनं करणीयम् इति प्रस्तावः

- प्रथमस्तरः : अस्मिन् पत्रे यथा सूचितं तदनुसारेण स्थूलसूचनाङ्कनं करणीयम् इति प्रस्तावः।
- द्वितीयस्तरः : सम्बन्धानां संविभागः सूक्ष्माङ्कनञ्च (एतत् यन्त्रेण कर्तुं शक्यते।)
- तृतीयस्तरः : आर्थिकस्तरे अङ्कनम्।

प्रथमस्तरः रामः दुग्धम् पीत्वा शालाम् गच्छति इति वाक्ये - प्रथमस्तरे ‘रामः’ इत्यस्य अङ्कनं ‘गच्छति’ इत्यस्य कर्ता इति करणीयम्। द्वितीयस्तरे ‘पीत्वा’ एवं ‘रामः’ इत्यनयोः मध्ये कर्ता इति सम्बन्धं तु यन्त्रं स्वयमेव कर्तुं शक्नोति।

द्वितीयस्तरः घटः नश्यति इत्यत्र नश्यति इति क्रियायाः कर्ता घटः इति अङ्कनं करणीयम्। द्वितीयस्तरे क्रियां दृष्ट्वा ‘घटः’ इति अनुभवी कर्ता इत्यङ्कनं यन्त्रेण स्वयं कर्तुं शक्यते।

तृतीयस्तरः स्थाली पचति इत्यत्र पुनः पचति इति क्रियापदस्य स्थाली इति शब्देन 'कर्ता' इति अङ्कनं करणीयम्। तृतीयस्तरे स्थाली इत्यस्य 'अधिकरणम्' इत्यङ्कनं भवितुमर्हति।

सम्प्रति तु प्रथमस्तरे एव अङ्कनं कथं करणीयमिति विचार्यते।

0.6 अङ्कने लघिष्ठः अंशः

अङ्कनस्य विषये चर्चाया आरम्भात् प्राक् अङ्कने लघिष्ठम् अंशं निश्चिनुमः। वयं पदानां सम्बन्धस्य विषये चर्चामहे इत्यस्मादेव सिद्धं यद् वाक्यमेव लघिष्ठः अंशः भवति। स्वभावतः अयं प्रश्नः समुदेति यत् वाक्यं नाम किम्? सङ्गणकीयदृष्ट्या वाक्यं नाम पूर्णविरामचिह्नेन प्रश्नचिह्नेन वा समाप्यमानः पदसमूहः। वाक्यानाम् उदाहरणानि यथा -

- रामः वनं गच्छति।
- रामः प्रतिदिनं शालां गच्छति।
- भवान् कुत्र गच्छति?
- रामः खादति पिबति च।
- यदि त्वम् इच्छसि तर्हि अहं भवतः गृहम् आगमिष्यामि।
- यत्र नार्यः तु पूज्यन्ते रमन्ते तत्र देवताः।

एषु आदितः त्रिषु वाक्येषु एकमेव तिङन्तं पदं वर्तते। अपरेषु तु एकाधिकानि तिङन्तानि वर्तन्ते।

0.7 संस्कृते प्रस्तावितः कारकाङ्कनसमूहः

1. वाक्यीयसम्बन्धाः

प्रत्येकस्य तिङन्तपदस्य स्वकीया आकाङ्क्षाः भविष्यन्ति। तिङन्तस्य अधीनानां पदानां पदान्तरैः सम्बन्धः वाक्यीयसम्बन्धः इति निर्दिश्यते।

2. आन्तर्वाक्यसम्बन्धाः

येन तिङन्तद्वयस्य अथवा एकस्य तिङन्तस्य अधीनस्य कस्यचित् पदस्य अपरतिङन्ताधीनपदेन सम्बन्धः क्रियते तस्य सम्बन्धस्य आन्तर्वाक्यसम्बन्ध इति निर्देशः।

उभयमपि पुनः शब्दानाम् अर्थवैविध्येन तथा सम्बन्धानां वैचित्र्येण विभाजयितुं शक्यते।

1. वाक्यीयसम्बन्धाः

- (a) कारक-सम्बन्धाः
- (b) कारकेतर-सम्बन्धाः
- (c) उपपदसम्बन्धाः

(d) कर्मप्रवचनीयसम्बन्धाः ¹

2. आन्तर्वाक्यसम्बन्धाः

(a) वाक्ययोजकानि अव्ययानि

(b) सापेक्षसर्वनामानि

वाक्याभ्यन्तरः

1 कारकसम्बन्धाः

1.1 कर्ता

को नाम कर्ता? 'स्वतन्त्रः कर्ता' (1/4/54) क्रियायां स्वातन्त्र्येण विवक्षितार्थः कर्ता इति। कर्ता इत्यत्र 'कर्तृकरणयोस्तृतीया' (2/3/18) इत्यनेन सूत्रेण अनभिहिते कर्तरि तृतीया विभक्तिर्भवति। अभिहिते तु प्रातिपदिकार्थमात्रे कर्तरि प्रथमा विभक्तिर्भवति। यदि कर्तुः योगः कृदन्तेन भवति तर्हि 'कर्तृकर्मणोः कृति' (2/3/65) इत्यनेन कर्तरि षष्ठीविभक्तिर्विधीयते। यदा क्रिया भावलक्षणसप्तम्यन्ता भवति तदा कर्ता सप्तम्यां वा भवेत्।

रामः पचति।

1 रामः कर्ता 2

2 पचति

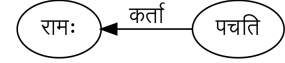

उदाहरणेऽस्मिन् 'स्वतन्त्रः कर्ता' इत्यनेन रामः कर्ता भवति, तत्र अभिहितत्वात् प्रथमाविभक्तिः।

रामेण गम्यते।

1 रामेण कर्ता 2

2 गम्यते

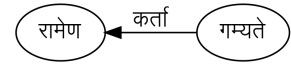

उदाहरणेऽस्मिन् तु 'स्वतन्त्रः कर्ता' इत्यनेन रामः कर्ता भवति, 'कर्तृकरणयोस्तृतीया' इत्यनेन रामेण इत्यत्र कर्तुः अनभिहितत्वात् तृतीयाविभक्तिः।

¹ साम्प्रतम् पत्रेऽस्मिन् न चर्च्यते

रामस्य गमनं भवति।

- 1 रामस्य कर्ता 2
- 2 गमनं कर्ता 3
- 3 भवति



उदाहरणेऽस्मिन् 'राम' इत्यस्य गमनक्रियायां स्वातन्त्र्यम् अस्ति अतः 'स्वतन्त्रः कर्ता' इत्यनेन स कर्ता भवति, गमनम् इति कृदन्तं पदं वर्तते अतः 'कर्तृकर्मणोः कृति' इत्यनेन राम इत्यत्र कृद्योगे षष्ठीविभक्तिः।

रामे वनं गच्छति सीता अनुसरति।

- 1 रामे कर्ता 3
- 2 वनं कर्म 3
- 3 गच्छति भावलक्षणसप्तमी_समानकालः
- 4 सीता कर्ता 5
- 5 अनुसरति

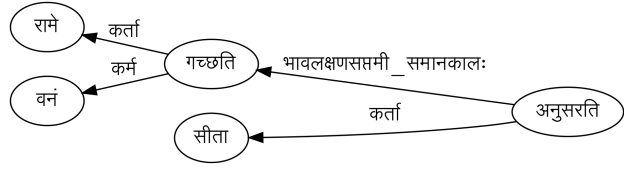

1.1.1 प्रयोजककर्ता

देवदत्तः विश्वामित्रेण ओदनं पाचयति।

- 1 देवदत्तः प्रयोजककर्ता 4
- 2 विश्वामित्रेण प्रयोज्यकर्ता 4
- 3 ओदनं कर्म 4
- 4 पाचयति

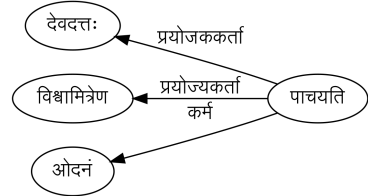

1.1.2 प्रयोज्यकर्ता

सामान्येन प्रयोज्यकर्तरि तृतीयाविभक्तिर्भवति।

यदि अत्र क्रियाः गत्यर्थ-बुद्ध्यर्थ-प्रत्यवसानार्थ-शब्दकर्मक-अकर्मकाः सन्ति तर्हि 'गतिबुद्धिप्रत्यवसानार्थ-शब्दकर्मकर्मकाणामणि कर्ता स णौ' (1/4/52) इत्यनेन सूत्रेण प्रयोज्यकर्तरि द्वितीयाविभक्तिः भवति।

देवदत्तः विश्वामित्रेण पाचयति।

- 1 देवदत्तः प्रयोजककर्ता 3
- 2 विश्वामित्रेण प्रयोज्यकर्ता 3
- 3 पाचयति

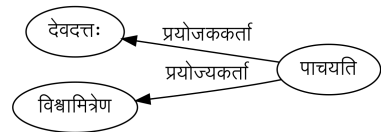

माता बालं क्षीरं पाययति।

- 1 माता प्रयोजककर्ता 4
- 2 बालम् प्रयोज्यकर्ता 4
- 3 क्षीरम् कर्म 4
- 4 पाययति

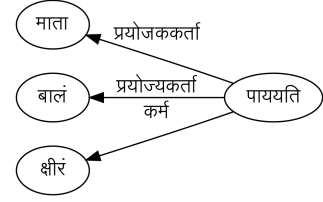

1.1.3 मध्यस्थकर्ता

प्रयोज्यकर्ता एवं प्रयोजककर्ता इत्यनयोः मध्ये एकः मध्यस्थकर्ता अपि भवितुमर्हति। यथा अस्मिन् वाक्ये

माता धात्र्या बालं दुग्धं पाययति।

- 1 माता कर्ता 5
- 2 धात्र्या मध्यस्थकर्ता² 5
- 3 बालं प्रयोज्यकर्ता 5
- 4 दुग्धं कर्म 5
- 5 पाययति

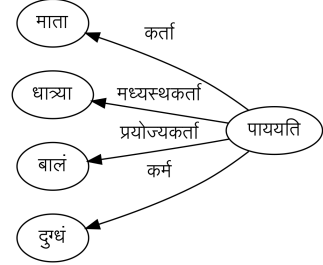

1.2 कर्म

‘कर्तुरीप्सिततमं कर्म’ (1/4/49) कर्तुः क्रियया आप्तुमिष्टतमं कारकं कर्मसंज्ञं स्यात्। यदि कर्म अभिहितं तर्हि तत्र प्रातिपदिकार्थमात्रे प्रथमाविभक्तिर्भवति। यदि अनभिहितं कर्म वर्तते तर्हि कर्मणि द्वितीया(2/3/2) इत्यनेन अनभिहिते कर्मणि द्वितीया विभक्तिः भवति। यदि कर्मणः योगः कृदन्तेन सह वर्तते तर्हि ‘कर्तृकर्मणोः कृति’ (2/3/65) इत्यनेन सूत्रेण तत्र कृद्योगे कर्मणि षष्ठीविभक्तिः विधीयते।

रामेण ग्रामः गम्यते।

- 1 रामेण कर्ता 3
- 2 ग्रामः कर्म 3
- 3 गम्यते

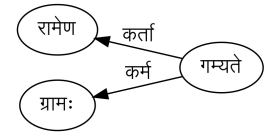

शत्रून् जयति।

- 1 शत्रून् कर्म 2
- 2 जयति

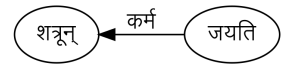

² इदानीं यान्त्रिकवाक्यविश्लेषे तावदयं सम्बन्धो न विनियोजिता।

रामेण प्रजानाम् शासनं क्रियते।

- 1 रामेण कर्ता 4
- 2 प्रजानाम् कर्म 3
- 3 शासनम् कर्म 4
- 4 क्रियते

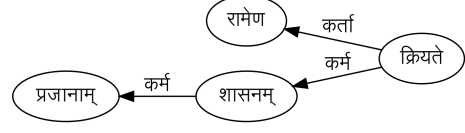

इष् धातोः कर्म तुमुन्नन्तं पदम्

बालकः पठितुम् इच्छति।

- 1 बालकः कर्ता 3
- 2 पठितुम् कर्म 3
- 3 इच्छति

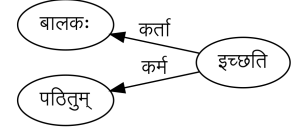

कर्मसंज्ञा चात्र 'धातोः कर्मणः समानकर्तृकादिच्छायाम् वा' (3/1/7) इति सन्-विधायकसूत्राधारेणावगम्यते।

1.2.1 गौणकर्म एवं मुख्यकर्म

द्विकर्मकधातूनां विषये एषा कारिका प्रसिद्धा

दुह्याच्यच्दण्डुधिप्रच्छिचिबूशासुजिमन्थुषाम्।

कर्मयुक् स्यादकथितं तथा स्यान्नीहकृष्वहाम् ॥³

अत्र ये धातवः सन्ति तेषां प्रयोगे अकथितं यत् कारकं तस्य कर्मसंज्ञा भवति। सा कर्मसंज्ञा गौणी भवति अतः 'गौणकर्म' इति उच्यते। यत् कर्म कर्तुरीप्सिततमत्वेन भवति तत् 'मुख्यकर्म' भवति। गौणमुख्यकर्मणः अङ्कनस्य मुख्योद्देश्यः अग्रिमस्तरे यन्त्रस्य शिक्षणे तस्य उपयोगः। पुनश्च कर्मणिप्रयोगे तस्य अपेक्षा विशेषतया भवति।

गोपालः गां दुग्धं दोग्धि।

- 1 गोपालः कर्ता 4
- 2 गां गौणकर्म 4
- 3 दुग्धं मुख्यकर्म 4
- 4 दोग्धि

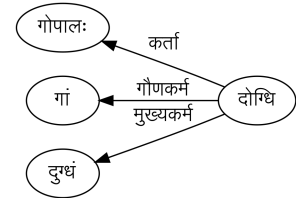

³ सिद्धान्तकौमुदी, अकथितं च (1/4/51) इति सूत्रव्याख्याने

गोपालेन गौः दुग्धम् दुह्यते।

- 1 गोपालेन कर्ता 4
- 2 गौः गौणकर्म 4
- 3 दुग्धं मुख्यकर्म 4
- 4 दुह्यते

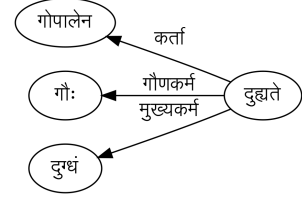

तेन अजा ग्रामं नीयते।

- 1 तेन कर्ता 4
- 2 अजा मुख्यकर्म 4
- 3 ग्रामं गौणकर्म 4
- 4 नीयते

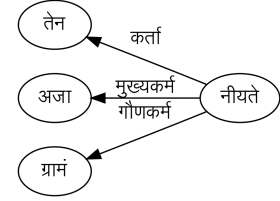

1.2.2 गतिकर्म

रामः ग्रामाय गच्छति।

- 1 रामः कर्ता 3
- 2 ग्रामाय गतिकर्म 3
- 3 गच्छति

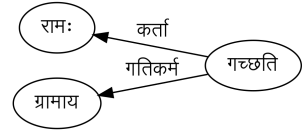

1.2.3 वाक्यकर्म

अहं गृहं गमिष्यामि इति सः अवदत्।

- 1 अहं कर्ता 3
- 2 गृहं कर्म 3
- 3 गमिष्यामि प्रतियोगी 4
- 4 इति वाक्यकर्म 6
- 5 सः कर्ता 6
- 6 अवदत्

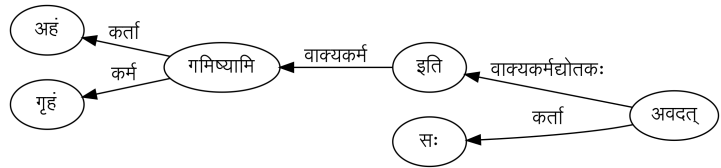

1.3 करणम्

बालः कुञ्चिकया तालम् उद्धाटयति।

- 1 बालः कर्ता 4
- 2 कुञ्चिकया करणम् 4
- 3 तालम् कर्म 4
- 4 उद्धाटयति

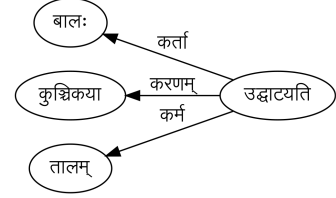

1.4 सम्प्रदानम्

देवदत्तः ब्राह्मणाय गां ददाति।

1. देवदत्तः कर्ता 4
2. ब्राह्मणाय सम्प्रदानम् 4
3. गाम् कर्म 4
4. ददाति

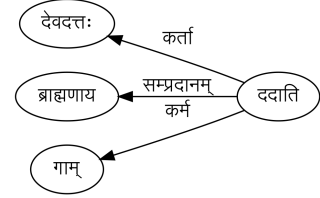

खण्डिकोपाध्यायः शिष्याय चपेटां ददाति।

- 1 खण्डिकोपाध्यायः कर्ता 4
- 2 शिष्याय सम्प्रदानम् 4
- 3 चपेटां कर्म 4
- 4 ददाति

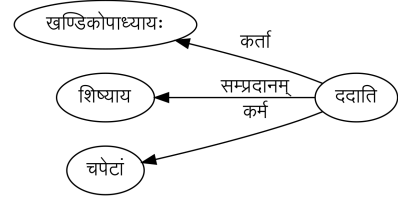

1.5 अपादानम्

वृक्षात् पर्णं पतति।

1. वृक्षात् अपादानम् 3
2. पर्णम् कर्ता 3
3. पतति

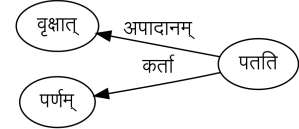

1.6 अधिकरणम्

‘आधारोऽधिकरणम्’ (1/4/45) कर्तृकर्मद्वारा तन्निष्ठक्रियाया आधारः कारकमधिकरणं स्यात्। अस्मिन् प्रकरणे अधिकरणं त्रिविधम् - देशाधिकरणम्, कालाधिकरणम् एवं विषयाधिकरणम्। यत्पदं देशं बोधयति

तत्पदं यदि अधिकरणे प्रयुज्यते तर्हि तस्य 'देशाधिकरणम्' इति अङ्कनं करणीयम्। यत्पदं कालं बोधयति तत्पदं यदि अधिकरणे प्रयुज्यते तर्हि तस्य 'कालाधिकरणम्' इति अङ्कनं करणीयम्। यत्पदं विषयं बोधयति तत्पदं यदि अधिकरणे प्रयुज्यते तर्हि तस्य 'विषयाधिकरणम्' इति अङ्कनं करणीयम्। एतेषु यदि किमपि पदम् अन्तर्भावितं न भवति तर्हि तत् पदं सामान्यतया 'अधिकरणम्' इति ज्ञातव्यम्, तदनुगुणम् अङ्कनं करणीयम्।

वानरः वृक्षे वसति।

- 1 वानरः कर्ता ३
- 2 वृक्षे अधिकरणम् ३
- 3 वसति

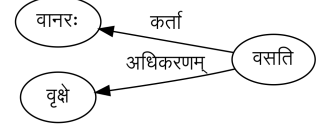

1.6.1 कालाधिकरणम्

त्रेतायुगे रामः आसीत्।

- 1 त्रेतायुगे कालाधिकरणम् ३
- 2 रामः कर्ता ३
- 3 आसीत्

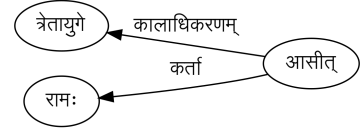

1.6.2 देशाधिकरणम्

रामः अयोध्यायाम् आसीत्।

- 1 रामः कर्ता ३
- 2 अयोध्यायाम् देशाधिकरणम् ३
- 3 आसीत्

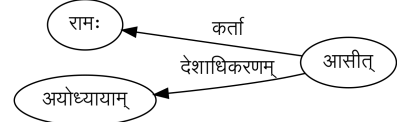

1.6.3 विषयाधिकरणम्

मोक्षे इच्छा अस्ति।

- 1 मोक्षे विषयाधिकरणम् ३
- 2 इच्छा कर्ता ३
- 3 अस्ति

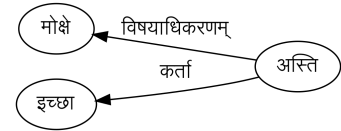

2 कारकेतरसम्बन्धाः

क्रियाक्रियासम्बन्धाः

2.1 भावलक्षणसप्तमी_अनन्तरकालः

लृट्: स्थाने यौ शतृ-शानचौ तदन्तः शब्दः यदि सप्तम्यां भवति, तर्हि तस्य 'भावलक्षणसप्तमी_अनन्तरकालः' इति अङ्कनं करणीयम्। यथा -

गोषु धोक्ष्यमाणासु रामः गतः।

1 गोषु कर्म 2

2 धोक्ष्यमाणासु भावलक्षणस-

प्तमी_अनन्तरकालः 4

3 रामः कर्ता 4

4 गतः

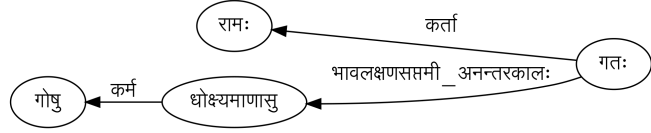

2.2 भावलक्षणसप्तमी_पूर्वकालः

सप्तम्यन्त-क्तप्रत्ययान्तपदेन मूलक्रियायाः पूर्ववर्तिनी क्रिया उच्यते। यथा - रामे वनं गते सति दशरथः खिन्नः अभवत्। अत्र गते_सति इत्यस्य अभवत् इत्यनेन सह 'भावलक्षणसप्तमी_पूर्वकालः' इति अङ्कनं क्रियते।

रामे वनं गते सति दशरथः खिन्नः अभवत्।

1 रामे कर्ता 3

2 वनं कर्म 3

3 गते_सति भावलक्षणस-

प्तमी_पूर्वकालः 6

4 दशरथः कर्ता 6

5 खिन्नः कर्तृसमानाधिकरणम् 6

6 अभवत्

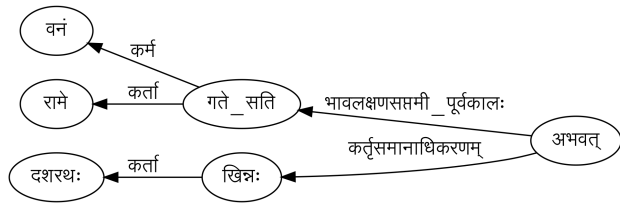

कदाचित् अत्र सति इति न प्रयुज्येत अपि। यथा -

रामे वनं गते दशरथः खिन्नः अभवत्।

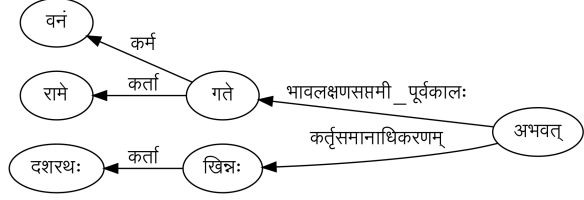

2.3 भावलक्षणसप्तमी_समानकालः

शतृशानच्-प्रत्ययान्तधातुवाच्यक्रिया यदा क्रियान्तरेण सम्बध्यते तदा क्रियाद्वयस्य समानकालिकत्वं ज्ञायते।

अतः अयं सम्बन्धः अत्र 'भावलक्षणसप्तमी_समानकालः' इति नाम्ना अभिधीयते।

रामे वनं गच्छति सीता अनुसरति।

- 1 रामे कर्ता 3
- 2 वनं कर्म 3
- 3 गच्छति भावलक्षणसप्तमी_समानकालः 5
- 4 सीता कर्ता 5
- 5 अनुसरति

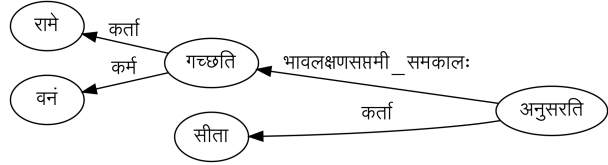

2.4 पूर्वकालः

क्त्वाप्रत्ययान्तधातुवाच्यक्रिया अपरक्रियापेक्षया पूर्वकालिकी भवति। ईदृशसम्बन्धः 'पूर्वकालः' इति नाम्ना अभिधीयते।

रामः दुग्धं पीत्वा शालां गच्छति

- 1 रामः कर्ता 5
- 2 दुग्धम् कर्म 3
- 3 पीत्वा पूर्वकालः 5
- 4 शालाम् कर्म 5
- 5 गच्छति

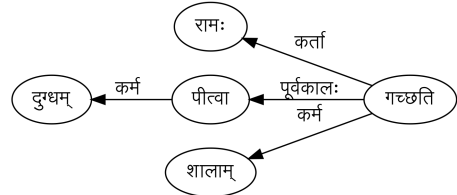

2.5 वर्तमानसमानकालः

शतृशानच्-प्रत्ययान्तधातुवाच्यक्रिया यदा क्रियान्तरेण सम्बध्यते तदा क्रियाद्वयस्य समानकालिकत्वं ज्ञायते।

अतः अयं सम्बन्धः अत्र 'वर्तमानसमानकालः' इति नाम्ना अभिधीयते।

बालकः जलं पिबन् गच्छति

- 1 बालकः कर्ता 4
- 2 जलम् कर्म 3
- 3 पिबन् वर्तमानसमानकालः 4
- 4 गच्छति

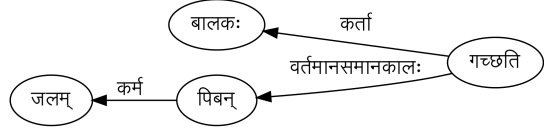

बालकः शयानः हसति

- 1 बालकः कर्ता 3
- 2 शयानः वर्तमानसमानकालः 3
- 3 हसति

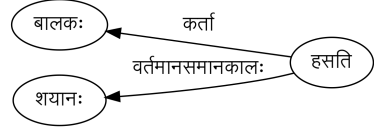

2.6 भविष्यत्समानकालः

लृट्-स्थानक-शतृशानच्-प्रत्ययान्तधातुवाच्यक्रिया (लृट्: स्थाने यौ शतृशानचौ विधीयेते तदन्तधातुवाच्य-क्रिया) अपरक्रियाया अनन्तरं भविष्यति। तस्माद् अस्य सम्बन्धस्य नाम 'भविष्यत्समानकालः' इति स्थिरीकृतम्। यथा -

बालकः जलं पास्यन् भविष्यति।

- 1 बालकः कर्ता 4
- 2 जलम् कर्म 3
- 3 पास्यन् भविष्यत्समानकालः 4
- 4 भविष्यति

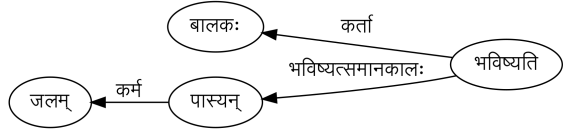

बालकः ग्रन्थम् अधीष्यमाणः भविष्यति।

- 1 बालकः कर्ता 4
- 2 ग्रन्थं कर्म 3
- 3 अधीष्यमाणः भविष्यत्समानकालः 4
- 4 भविष्यति

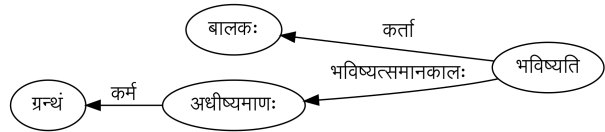

2.7 सहायकक्रिया

सः गन्तुं शक्नोति

1. सः कर्ता 2
2. गन्तुं सहायकक्रिया 3
4. शक्नोति

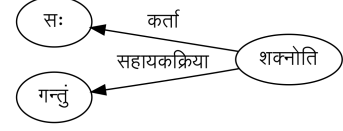

क्रियासम्बन्धाः

2.8 सम्बोध्यः, सम्बोधनसूचकम्

सम्बुद्धौ यत् पदं तस्य अङ्कनं 'सम्बोध्यः' इति करणीयम्। सम्बोधनार्थं भो, अयि, हे, अरे इत्यादयः शब्दाः प्रयुज्यन्ते। तेषाम् अङ्कनं 'सम्बोधनसूचकम्' इति करणीयम्।

भो राम माम् उद्धर।

1. भो सम्बोधनसूचकम् 2
2. राम सम्बोध्यः 4
3. माम् कर्म 4
4. उद्धर

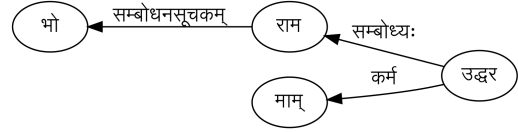

2.9 हेतुः

द्रव्यादिव्यापारसाधारणं निर्व्यापारसाधारणं च हेतुत्वम्। हेतौ द्योत्ये तृतीयापञ्चमीविभक्ती भवतः। तत्र 'हेतुः' इति अङ्कनीयम्।

विद्यार्थी अध्ययनेन विद्यालये वसति।

- 1 विद्यार्थी कर्ता 4
- 2 अध्ययनेन हेतुः 4
- 3 विद्यालये अधिकरणम् 4
- 4 वसति

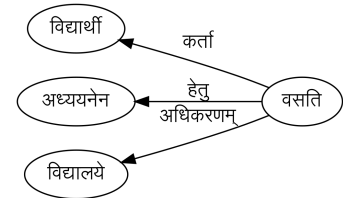

जाड्यात् मूर्खः बद्धः।

- 1 जाड्यात् हेतुः 3
- 2 मूर्खः कर्ता 3
- 3 बद्धः

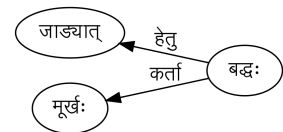

अस्त्यर्थकधातौ विद्यमाने सति सुबन्तस्य सुबन्तेन सह 'हेतुः' इति सम्बन्धः भवति।

दण्डेन घटः अस्ति।

- 1 दण्डेन हेतुः 2
- 2 घटः कर्ता 3
- 3 अस्ति



2.10 प्रयोजनम्

तमुन्नतपदानां मुख्यक्रियया सह 'प्रयोजनम्' इति अङ्कनं करणीयम्। कदाचित् भावार्थकप्रत्ययेन चतुर्थीवि-
भक्तेः अथवा अर्थशब्दस्य प्रयोगः भवति। तत्रापि 'प्रयोजनम्' इत्येव अङ्कनं करणीयम्।

अहं योगशास्त्रं पठितुम् विद्यालयं गच्छामि

- 1 अहम् कर्ता 5
- 2 योगशास्त्रम् कर्म 3
- 3 पठितुम् प्रयोजनम् 5
- 4 विद्यालयम् कर्म 5
- 5 गच्छामि

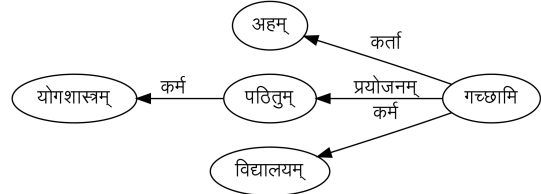

अहं भवन्तं मम गृहे भोक्तुम् आह्वयामि

- 1 अहम् कर्ता 6
- 2 भवन्तम् कर्म 6
- 3 मम शेषषष्ठी 4
- 4 गृहे अधिकरणम् 6
- 5 भोक्तुम् प्रयोजनम् 6
- 6 आह्वयामि

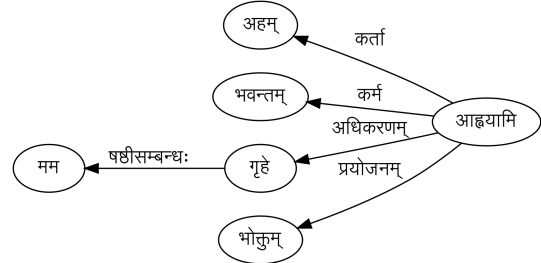

छात्रः अध्ययनाय विद्यालये वसति।

- 1 छात्रः कर्ता 4
- 2 अध्ययनाय प्रयोजनम् 4
- 3 विद्यालये अधिकरणम् 4
- 4 वसति

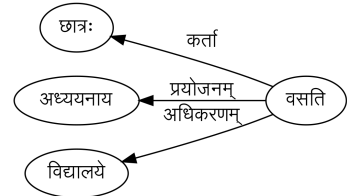

छात्रः अध्ययनार्थं विद्यालये वसति।

- 1 छात्रः कर्ता 4
- 2 अध्ययनार्थं प्रयोजनम् 4
- 3 विद्यालये अधिकरणम् 4
- 4 वसति

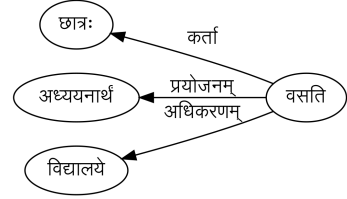

सा क्रयणाय आपणम् गच्छति।

- 1 सा कर्ता 4
- 2 क्रयणाय प्रयोजनम् 4
- 3 आपणम् कर्म 4
- 4 गच्छति

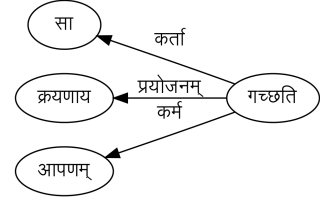

कदाचिद् एकस्याः क्रियायाः प्रयोजनवाचिका अपरा क्रिया अप्रयुक्ता भवति। तस्याः अप्रयुज्यमानायाः कर्मणि 'क्रियार्थोपपदस्य च कर्मणि स्थानिनः' (2/3/14) इति सूत्रेण चतुर्थी भवति। तत्र चतुर्थ्यन्तपदस्य मूलक्रियया सह 'प्रयोजनम्' इति सम्बन्धेन अङ्कनं कुर्मः। यथा -

फलेभ्यः याति।

- 1 फलेभ्यः प्रयोजनम् 2
- 2 याति

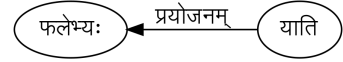

युद्धाय गच्छति।

- 1 युद्धाय प्रयोजनम् 2
- 2 गच्छति

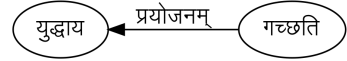

2.11 कर्तृसमानाधिकरणम्

विशेषणम् द्विधा भवति। प्रथमं उद्देश्यविशेषणम्, अपरं विधेयविशेषणम् इति। विधेयविशेषणस्य अत्र 'कर्तृसमानाधिकरणम्' इति अङ्कनं कुर्मः।

देवदत्तः अध्यापकः अस्ति।

- 1 देवदत्तः कर्ता 3
- 2 अध्यापकः कर्तृसमानाधिकरणम् 3
- 3 अस्ति

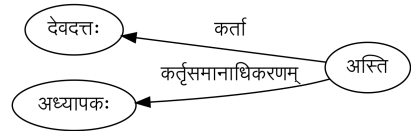

बालः शयानः अस्ति।

- 1 बालः कर्ता 3
- 2 शयानः कर्तृसमानाधिकरणम् 3
- 3 अस्ति

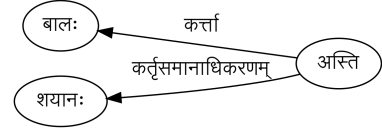

2.12 कर्मसमानाधिकरणम्

अत्रापि विधेयविशेषणस्य कर्मणः 'कर्मसमानाधिकरणम्' इति अङ्कनं करणीयम्।

अहं त्वां शुनं मन्ये।

- 1 अहं कर्ता 4
- 2 त्वां कर्म 4
- 3 शुनं कर्मसमानाधिकरणम् 4
- 4 मन्ये

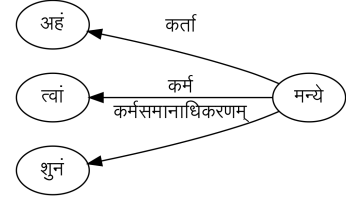

बालं शयानं पश्य।

- 1 बालं कर्म 3
- 2 शयानं कर्मसमानाधिकरणम् 3
- 3 पश्य

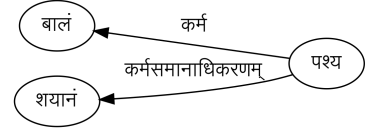

2.13 क्रियाविशेषणम्

यदा कोऽपि शब्दः क्रियायाः विशेषतां वक्ति तस्य शब्दस्य 'क्रियाविशेषणम्' इति अङ्कनं करणीयम्।

हस्ती मार्गं मन्दं गच्छति।

- 1 हस्ती कर्ता 4
- 2 मार्गं अधिकरणम् 4
- 3 मन्दम् क्रियाविशेषणम् 4
- 4 गच्छति

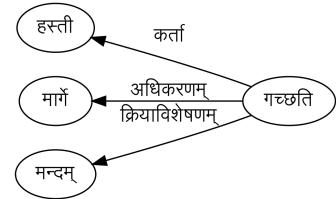

मृगः वेगेन धावति।

- 1 मृगः कर्ता 3
- 2 वेगेन क्रियाविशेषणम् 3
- 3 धावति

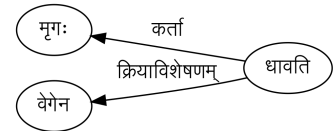

ब्राह्मणवत् रामः अधीते।

- 1 ब्राह्मणवत् क्रियाविशेषणम् 3
- 2 रामः कर्ता 3
- 3 अधीते

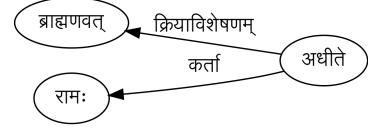

2.14 प्रतिषेधः

यदा क्रियायाः निषेधः क्रियते तदा न इति पदस्य क्रियया सह 'प्रतिषेधः' इति अङ्कनीयम्।

घटः न अस्ति।

- 1 घटः कर्ता 3
- 2 न प्रतिषेधः 3
- 3 अस्ति

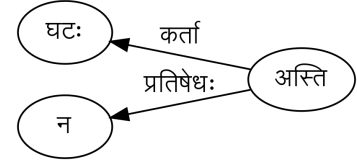

नामपदसम्बन्धाः

2.15 षष्ठीसम्बन्धः

यः षष्ठीविभक्त्यन्तः शब्दः यत्र कारकं न बोधयति तत्र 'षष्ठीसम्बन्धः' इति अङ्कनं करणीयम्।

अध्यापकस्य पुस्तकं छात्राः पठन्ति।

- 1 अध्यापकस्य षष्ठीसम्बन्धः 2
- 2 पुस्तकम् कर्म 4
- 3 छात्राः कर्ता 4
- 4 पठन्ति

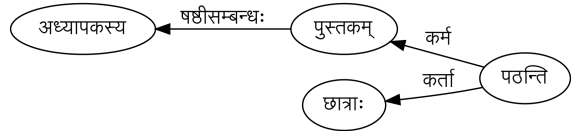

2.16 अङ्गविकारः

बालः अक्षणा काणः वर्तते।

- 1 बालः कर्ता 4
- 2 अक्षणा अङ्गविकारः 3
- 3 काणः कर्तृसमानाधिकरणम् 4
- 4 वर्तते

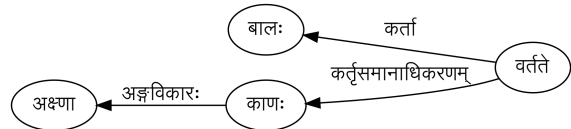

2.17 वीप्सा

यत्र वीप्सा भवति तत्र द्वौ शब्दौ भवतः, तत्र प्रथमशब्दे 'वीप्सा' इति अङ्कनं करणीयम्। एवञ्च द्वितीयशब्दे यः सम्बन्धः (कारक/कारकेतरसम्बन्धः) सः अङ्कनीयः। यथा -

रामः कस्मै कस्मै ददाति।

- 1 रामः कर्ता 4
- 2 कस्मै वीप्सा 3
- 3 कस्मै सम्प्रदानम् 4
- 4 ददाति

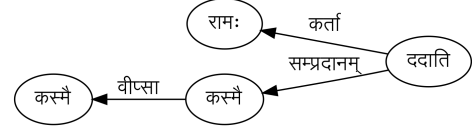

रामः किं किं ददाति।

- 1 रामः कर्ता 4
- 2 किं वीप्सा 3
- 3 किं कर्म 4
- 4 ददाति

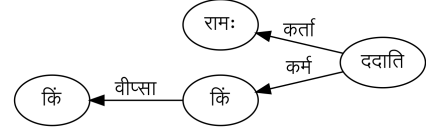

हस्ती मन्दं मन्दं चलति।

- 1 हस्ती कर्ता 4
- 2 मन्दं वीप्सा 3
- 3 मन्दं क्रियाविशेषणम् 4
- 4 चलति

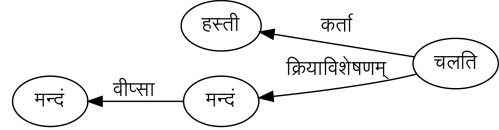

2.18 विशेषणम्

विशेषणं द्विविधं भवति, उद्देश्यं विधेयञ्च। यानि उद्देश्यं विशेषयन्ति तानि 'विशेषणम्' इति नाम्ना अभिधीयन्तेऽत्र। यानि च विधेयत्वेन प्रयुज्यन्ते तानि 'कर्तृसमानाधिकरणम्' अथवा 'कर्मसमानाधिकरणम्' इति नाम्ना अभिधीयन्ते। (यदा तत् कर्तुः विशेषणं भवति तदा कर्तृसमानाधिकरणम्, यदा च कर्मणः विशेषणं भवति तदा कर्मसमानाधिकरणम् इति उच्यते। यथा -

दाशरथिः रामः वनं गच्छति।

- 1 दाशरथिः विशेषणम् 2
- 2 रामः कर्ता 4
- 3 वनं कर्म 4
- 4 गच्छति

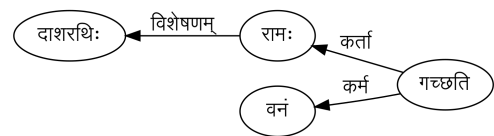

शयानं बालं पश्य।

1 शयानं विशेषणम् 2

2 बालं कर्म 3

3 पश्य

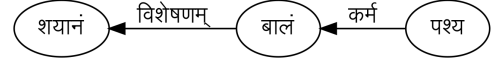

बालकः शयानः हसति। इत्यनेन [2.5] तुलनां कुरुत .

2.19 विभक्तम्

माथुराः पाटलीपुत्रकेभ्यः आढ्यतराः सन्ति।

1 माथुराः कर्ता 4

2 पाटलीपुत्रकेभ्यः

विभक्तम् 3

3 आढ्यतराः कर्तृस-

मानाधिकरणम् 4

4 सन्ति

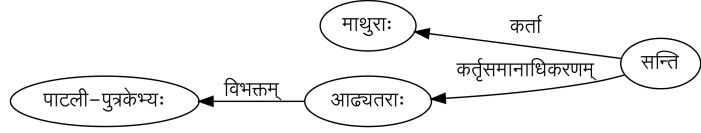

2.20 अभेदः

अभेदः इति कश्चन विशिष्टः विशेषणसम्बन्धः। सर्वाण्यपि उपाधिसम्बन्धवाचकपदानि यथा आचार्य, पुत्र, पिता आदीनि 'अभेदः' इति सम्बन्धेन अङ्कनीयानि।

दशरथस्य पुत्रः रामः अस्ति

1 दशरथस्य षष्ठीस-

म्बन्धः 2

2 पुत्रः अभेदः 3

3 रामः कर्ता 4

4 अस्ति

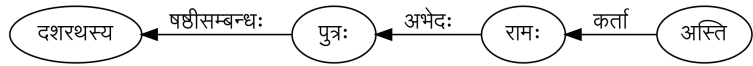

2.21 ल्यप्कर्माधिकरणम्

प्रासादात् प्रेक्षते।

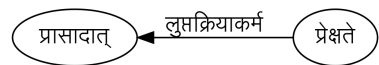

or

आसनात् प्रेक्षते।

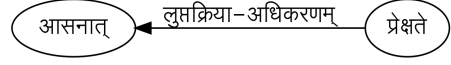

अत्र प्रासादात् अथवा आसनात् इति पदस्य प्रेक्षते इति क्रियापदेन साक्षात् सम्बन्धः नास्ति। अतः शाब्दबोधार्थं तावदत्र अप्रयुक्तस्य आरुह्य अथवा उपविश्य इति क्रियापदस्य अध्याहारः क्रियते। क्रियापदाध्याहारे सति वाक्यं पुनः प्रासादम् आरुह्य प्रेक्षते अथवा आसने उपविश्य प्रेक्षते इति परिवर्तितं भवति। तदा प्रासादम् इति पदस्य आरुह्य इति ल्यबन्तेन पदेन 'कर्म' इति सम्बन्धः भवति। एवमेव आसने इति पदस्य उपविश्य इति ल्यबन्तेन पदेन 'अधिकरणम्' इति सम्बन्धः भवति। यदा ल्यबन्तस्य पदस्य प्रयोगो न भवति तदा 'ल्यब्लोपे कर्मण्यधिकरणे च' इति वार्तिकेन कर्मणि अथवा अधिकरणे पञ्चमीविभक्तिः भवतीति पञ्चम्यन्तेन पदेन क्रियापदस्यात्र 'ल्यप्कर्माधिकरणम्' इति सम्बन्धाङ्कनं क्रियते।

रामः आसनात् प्रेक्षते

- 1 रामः कर्ता ३
- 2 आसनात् ल्यप्कर्माधिकरणम् ३
- 3 प्रेक्षते

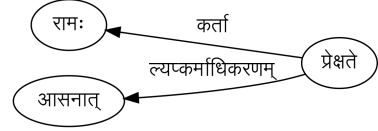

2.22 निर्धारणम्

रामः क्षत्रियेषु शूरः अस्ति।

- 1 क्षत्रियेषु निर्धारणम् 2
- 2 शूरः कर्तृसमानाधिकरणम् ३
- 3 रामः कर्ता 4
- 4 अस्ति

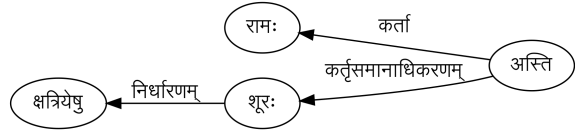

2.23 अत्यन्तसंयोगः

यदा कालवाचिनः अथवा अध्ववाचिनः प्रातिपदिकात् द्वितीयाविभक्तिः भवति। तस्याश्च द्वितीयाविभक्तेः क्रियापदेन अत्यन्तसंयोगः इति सम्बन्धेनाङ्कनं भवति।

रामः मासम् अधीते।

- 1 राम कर्ता ३
- 2 मासम् अत्यन्तसंयोगः ३
- 3 अधीते

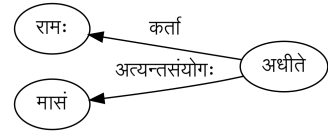

2.24 अपवर्ग_सम्बन्धः

यदा कालवाचिनः अथवा अध्ववाचिनः प्रातिपदिकात् तृतीयाविभक्तिः भवति। तस्याश्च तृतीयाविभक्तेः क्रियापदेन अपवर्गः इति सम्बन्धेनाङ्कनं भवति।

रामः मासेन अधीते।

- 1 राम कर्ता 3
- 2 मासेन अपवर्गः 3
- 3 अधीते

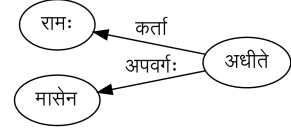

2.25 सम्बन्धः

न, इव, एव, इति - एतादृशाः केचन शब्दाः सन्ति येषाम् अर्थाः तेषां सम्बन्धान् निर्धारयन्ति। यथा 'न' इति निषेधं द्योतयति, स्म इति भूतकालम्, इव इति सादृश्यं द्योतयति। किन्तु 'इति', 'एव' इत्यादयः केचन शब्दाः विविधान् सम्बन्धान् द्योतयन्ति। यथा 'इति' शब्दः कदाचित् शब्दस्वरूपं सूचयति, कदाचित् समाप्तिं सूचयति, कदाचित् 'इति' शब्देन कर्म द्योत्यते। 'एव' शब्दः कदाचित् बलाधानं द्योतयति, कदाचिच्च अवधारणं द्योतयति। यदा एते शब्दाः शब्दद्वयेन सम्बन्ध्यन्ते, तत्र च एकः सम्बन्धः केनचित् कारकसम्बन्धेन अथवा कारकेतरसम्बन्धेन, अपरः सम्बन्धः केवलं 'सम्बन्धः' इति नाम्ना अभिधीयते। यदा तु शब्दद्वयम् एकेन शब्देन सह सम्बन्ध्यते तदा वयं प्रतियोगी एवम् अनुयोगी इति सम्बन्धौ अभिधास्यामः। अत्र सम्बन्धः इत्यस्य यत् पदं तद्योग्यसम्बन्धः इत्यर्थः। तन्नाम, 'एव' इत्यनेन सम्बन्धः अस्ति चेत्, 'सम्बन्धः' इत्यस्यैव योग्यसम्बन्धः अर्थः।

2.25.1 स्म

कृष्णः मथुरायां वसति स्म।

- 1 कृष्णः कर्ता 3
- 2 मथुरायाम् अधिकरणम् 3
- 3 वसति
- 4 स्म 3 सम्बन्धः

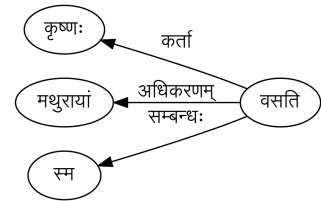

2.25.2 इव

चन्द्रः इव मुखं पश्य।

1 चन्द्रः कर्ता 4

2 इव सम्बन्धः 1

3 मुखं कर्म 4

4 पश्य

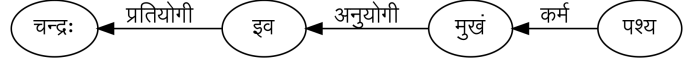

2.25.3 एव

रामः एव सुन्दरः अस्ति।

1 रामः कर्ता 4

2 एव सम्बन्धः 1

3 सुन्दरः कर्म कर्तृसमानाधि-
करणम्

4 अस्ति

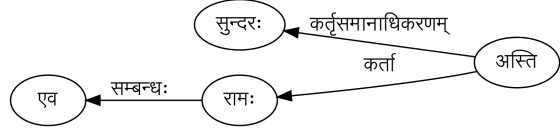

रामः सुन्दरः भवति एव।

1 रामः कर्ता 3

2 सुन्दरः कर्तृसमानाधिकरणम् 3

3 भवति

4 एव सम्बन्धः 3

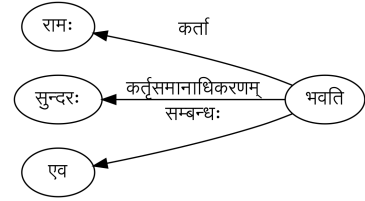

रामः सुन्दरः एव भवति।

1 रामः कर्ता 4

2 सुन्दरः कर्तृसमानाधिकरणम् 4

3 एव सम्बन्धः 2

4 भवति

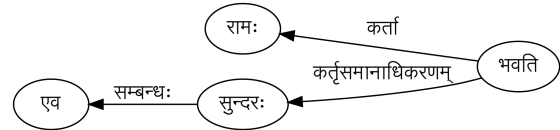

2.25.4 अपि

सीता अपि वनं गच्छति।

- 1 सीता कर्ता 4
- 2 अपि सम्बन्धः 1
- 3 वनं कर्म 4
- 4 गच्छति

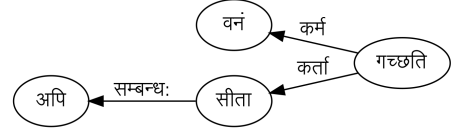

2.26 वाक्यकर्मद्योतकः

अहं गृहं गमिष्यामि इति सः अवदत्।

- 1 अहं कर्ता 3
- 2 गृहं कर्म 3
- 3 गमिष्यामि वाक्यकर्म 4
- 4 इति वाक्यकर्मद्योतकः 6
- 5 सः कर्ता 6
- 6 अवदत्

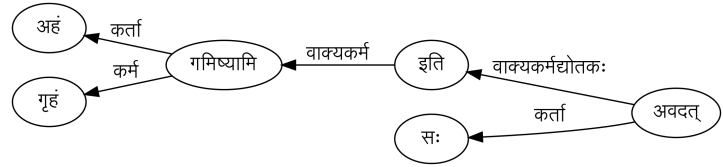

3 उपपदसम्बन्धाः

उपपदानि पुनः क्रियापदेन अथवा नामपदेन कारकसम्बन्धेन अथवा विशेषणसम्बन्धेन युक्तानि भवन्ति। सर्वेषामपि उपपदानां कस्याश्चन विभक्तेः आकाङ्क्षा भवति। सा च पुनः समीपस्थेन पदेन पूर्यते। अतः उपपदस्य समीपपदस्य च मध्ये कश्चन सम्बन्धः अङ्क्यते। सम्बन्धानाम् अनुशीलनं कुर्मः चेत् एते सम्बन्धाः विभक्त्या-धारित-अर्थाधारितभेदेन द्विधा विभज्यन्ते।

3.1 विभक्त्याधारित-उपपदविभागः

विभक्त्याधारेण तावत् षोढा विभागः भवति। उपपदद्वितीया, उपपदतृतीया, इत्यादयः।

3.2 अर्थाधारित-उपपदविभागः

‘ग्रामं परितः वृक्षाः सन्ति’ इत्यत्र सन्ति इति क्रियायाः ‘परितः’ इति पदम् अधिकरणं भवति। ग्रामम् इति द्वितीयान्तं पदं तु परितः इत्यधिकरणस्य सन्दर्भं सूचयति। अतः ‘सन्दर्भबिन्दुः’ इति नाम्ना अस्य अङ्कनं क्रियते।

3.2.1 सन्दर्भबिन्दुः

ग्रामं परितः वृक्षाः सन्ति।

- 1 ग्रामं सन्दर्भबिन्दुः 2
- 2 परितः अधिकरणम् 4
- 3 वृक्षाः कर्ता 4
- 4 सन्ति

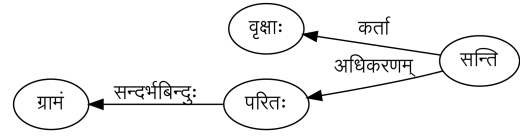

3.2.2 तुलनाबिन्दुः

तुल्यादीनां पदानां प्रयोगे तुलना तृतीयान्तेन पदेन अथवा षष्ठ्यन्तेन पदेन क्रियते। अतः तृतीयान्तं पदम् अथवा षष्ठ्यन्तं पदम् अत्र ‘तुलनाबिन्दुः’ इति सम्बन्धेन अङ्क्यते।

श्यामेन तुल्यः रामः अस्ति।

- 1 श्यामेन तुलनाबिन्दुः 2
- 2 तुल्यः कर्तृसमानाधिकरणम् 4
- 3 रामः कर्ता 4
- 4 अस्ति

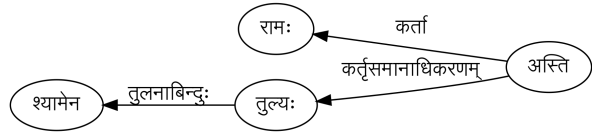

3.2.3 विषयाधिकरणम्

सः केशेषु प्रसितः अस्ति ।

- 1 सः कर्ता 4
- 2 केशेषु विषयाधिकरणम् 3
- 3 प्रसितः कर्तृसमानाधिकरणम् 4
- 4 अस्ति

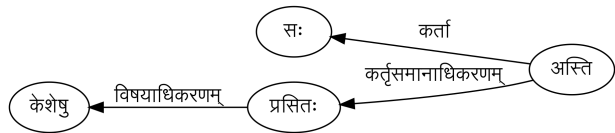

3.2.4 निर्धारणम्

जातिगुणक्रियाभिः समुदायादेकस्य पृथक्करणं निर्धारणं भवति। अत्र प्रसूतात्वेन काचन गौः अन्याभ्यः पृथक्क्रियते। अतोऽस्य 'निर्धारणम्' इति अङ्कनं करणीयम्।

कपिला गवां प्रसूता अस्ति ।

- 1 कपिला कर्ता 4
- 1 गवां निर्धारणम् 3
- 2 प्रसूता कर्तृसमानाधिकरणम् 4
- 3 अस्ति

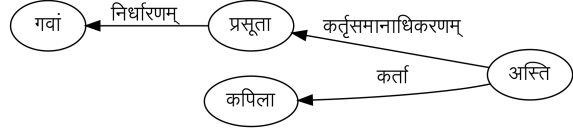

3.2.5 प्रयोजनम्

रामाय कुशलं भूयात् ।

- 1 रामाय प्रयोजनम् 2
- 2 कुशलं कर्ता 3
- 3 भूयात्

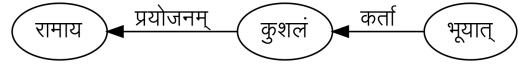

3.2.6 उद्धारवाचकः

दुर्जनं धिक् भवतु ।

- 1 दुर्जनम् उद्धारवाचकः 2
- 2 धिक् क्रियाविशेषणम् 3
- 3 भवतु



3.2.7 सहार्थः

सहादीनां प्रयोगे तृतीयान्तं पदं सहकारकं भवति। तस्य च प्रधानकारकपदेन सह सम्बन्धः भवति। यदि प्रधानकारकपदं कर्ता चेत् तेन सह 'सहकर्ता' इति सम्बन्धः अङ्कनीयः। यदि च प्रधानकारकपदं कर्म चेत् तेन सह 'सहकर्म' इति सम्बन्धः अङ्कनीयः।

रामेण सह सीता वनं गच्छति ।

- 1 रामेण_सह सहकर्ता 2
- 2 सीता कर्ता 4
- 3 वनं कर्म 4
- 4 गच्छति

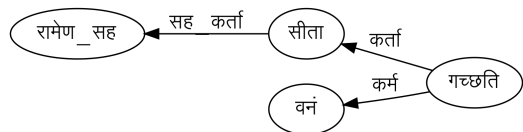

रामः अन्नेन सह फलं खादति ।

- 1 रामः कर्ता 4
- 2 अन्नेन_सह कर्म 3
- 3 फलं कर्म 4
- 4 खादति

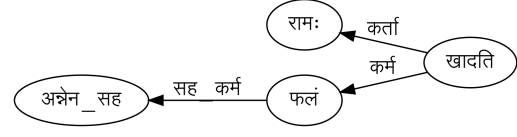

3.2.8 विनार्थः

रामं पृथक् श्यामः वर्तते ।

- 1 रामं_पृथक् विनार्थः 2
- 2 श्यामः कर्ता 3
- 3 वर्तते

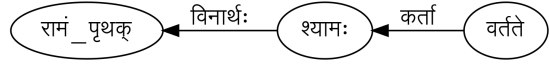

3.2.9 स्वामी

स्वामी, ईश्वर इत्यादीनां प्रयोगे षष्ठ्यन्तं वा सप्तम्यन्तं वा पदं स्वत्ववाचकं भवति। ईश्वरादीनि पदानि पुनः स्वामिवाचकानि। एतादृशेषु पदेषु स्व-स्वामी सम्बन्धज्ञानार्थं वयम् अत्र 'स्वामी' इति सबन्धाङ्कनं कुर्मः।

सीता गोषु स्वामिनी अस्ति ।

- 1 सीता कर्ता 4
- 2 गोषु स्वामी 3
- 3 स्वामिनी कर्तृसमानाधिकरणम् 4
- 4 अस्ति

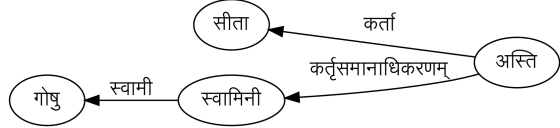

3.2.10 स्रोतः

प्रभृति, आरभ्य इत्यादीनां प्रयोगे षष्ठ्यन्तस्य पदस्य 'स्रोतः' इति सम्बन्धः अङ्कनीयः।

हिमालयात् प्रभृति गङ्गा प्रभवति।

- 1 हिमालयात्_प्रभृति स्रोतः 3
- 2 गङ्गा कर्ता 3
- 3 प्रभवति

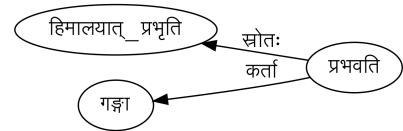

+

4 वाक्येतरसम्बन्धाः

यदा वाक्ये तिङन्ताः एकाधिकाः सन्ति, तदा तिङन्तघटितानि अनेकानि वाक्यानि त्रिभिः प्रकारैः परस्परं सम्बन्धेरन्।

1. किन्तु, परन्तु इत्यादिभिः योजकैः
2. यदि-तर्हि इत्येवं युगलरूपेण प्रयुज्यमानयोजकैः
3. वाक्ययोजकं वाक्यकर्माथकम् 'इति' इत्यव्ययेन

4.1 वाक्ययोजकानि किन्तु, परन्तु, आदीनि

किन्तु, परन्तु इत्यादीनि योजकानि परस्परनिरपेक्षं सम्पूर्णं (निराकाङ्क्षम्) वाक्यं योजयन्ति। अतः प्रथमवाक्यस्य समाप्तौ पूर्णविरामः दीयते। अपरं वाक्यं किन्तु इत्यनेन अथवा परन्तु इत्यनेन आरभ्यते। अतोऽत्र वयं किन्तु इति पदस्य प्रथमवाक्यस्थक्रियापदेन 'प्रतियोगी' इति अपरवाक्यस्थक्रियापदेन 'अनुयोगी' इति सम्बन्धाभ्यां अङ्कनं कुर्मः।

गजेन्द्रः तीव्रप्रयत्नम् अकरोत् किन्तु नक्रग्रहात् न मुक्तः।

- 1 गजेन्द्रः कर्ता 3
- 2 तीव्रप्रयत्नम् कर्म 3
- 3 अकरोत्
- 4 किन्तु प्रतियोगी 3
- 5 नक्रग्रहात् अपादान-
नम् 7
- 6 न प्रतिषेधः 7
- 7 मुक्तः अनुयोगी 4

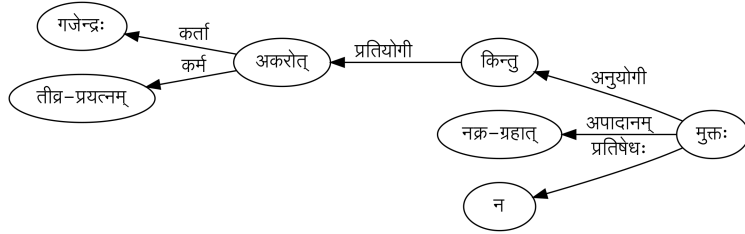

4.2 युगलरूपेण प्रयुज्यमानवाक्ययोजकपदानि

1. यदि तर्हि
2. यद्यपि तथापि
3. यतः ततः/अतः
4. यावत् तावत्

कानिचन योजकानि युगलरूपेण प्रयुज्यन्ते, यथा यदि-तर्हि, यद्यपि-तथापि, यतः-ततः/अतः, यावत्-तावत्। अत्र वाक्यद्वये सम्बन्धाः पार्थक्येन निर्णयन्ते। ततः वाक्यद्वयगतयोः मुख्यक्रिययोः यदि-तर्हि इत्या-

भ्यां यथाक्रमं प्रतियोगी अनुयोगी इति सम्बन्धाभ्यां सम्बन्धं कुर्मः। यदि-तर्हि इत्येतौ परस्परं 'नित्यसम्बन्धः' इति सम्बन्धेन सम्बन्ध्येते।

यदि त्वम् इच्छसि तर्हि अहं भवतः गृहम् आगमिष्यामि।

1 यदि नित्यसम्बन्धः 4

2 त्वं कर्ता 3

3 इच्छसि प्रतियोगी 1

4 तर्हि नित्यसम्बन्धः 1

5 अहं कर्ता 8

6 भवतः षष्ठीसम्बन्धः 7

7 गृहम् कर्म 8

8 आगमिष्यामि अनुयोगी 4

अत्र वाक्ये आगमिष्यामि इति पदं मुख्यविशेष्यं भवति।

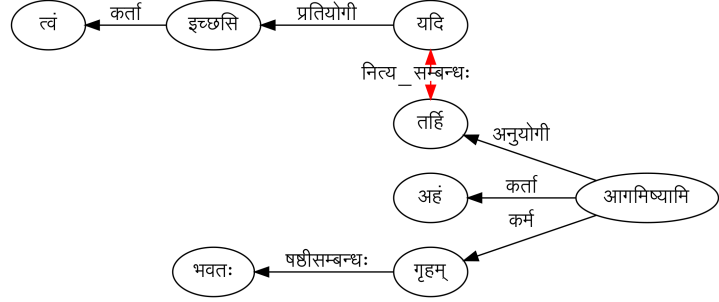

यद्यपि अयं बहु प्रयासं कृतवान् तथापि परीक्षायाम् उत्तीर्णः न अभवत्

1 यद्यपि नित्यसम्बन्धः 6

2 अयं कर्ता 5

3 बहु क्रियाविशेषणम् 4

4 प्रयासं कर्म 5

5 कृतवान् प्रतियोगी 1

6 तथापि

7 परीक्षायाम् अधिकरणम्

10

8 उत्तीर्णः कर्ता 10

9 न प्रतिषेधः 10

10 अभवत् अनुयोगी 6

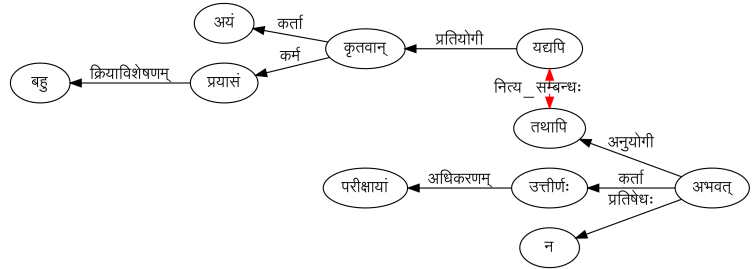

यतः समये न आगतः आसीत् ततः परीक्षायां न अनुमतः अस्ति।

- 1 यतः नित्यसम्बन्धः 6
- 2 समये अधिकरणम् 4
- 3 न प्रतिषेधः 4
- 4 आगतः कर्ता 5
- 5 आसीत् प्रतियोगी 1
- 6 ततः अनुयोगी 10
- 7 परीक्षायाम् अधिकरणम् 9
- 8 न प्रतिषेधः 9
- 9 अनुमतः कर्ता 10
- 10 अस्ति

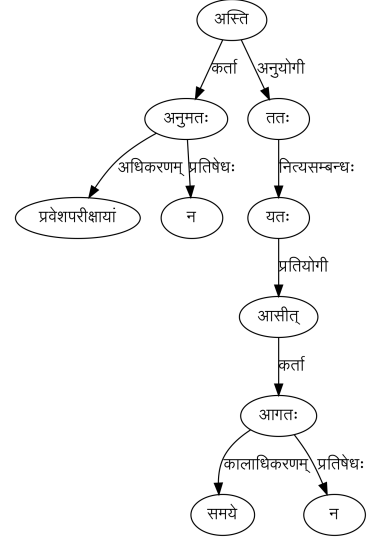

बहुधा युगलयोः एकस्यैव प्रयोगः एकस्मिन् वाक्ये दृश्यते, तदा वाक्यस्य विश्लेषणसमये वयम् नित्यसम्बन्धं विहाय प्रतियोगी अनुयोगी इति सम्बन्धाभ्यामेव सम्बन्धाङ्कनं कुर्मः।

त्वम् इच्छसि तर्हि अहं भवतः गृहम् आगमिष्यामि

- 1 त्वम् कर्ता 2
- 2 इच्छसि प्रतियोगी 3
- 3 तर्हि अनुयोगी 7
- 4 अहं कर्ता 7
- 5 भवतः षष्ठीसम्बन्धः 6
- 6 गृहम् कर्म 7
- 7 आगमिष्यामि

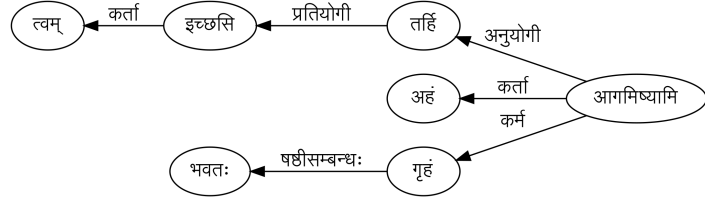

त्वम् इच्छसि चेत् अहं भवतः गृहम् आगमिष्यामि।

- 1 त्वम् कर्ता 2
- 2 इच्छसि प्रतियोगी 3
- 3 चेत् अनुयोगी 7
- 4 अहं कर्ता 7
- 5 भवतः षष्ठीसम्बन्धः 6
- 6 गृहम् कर्म 7
- 7 आगमिष्यामि

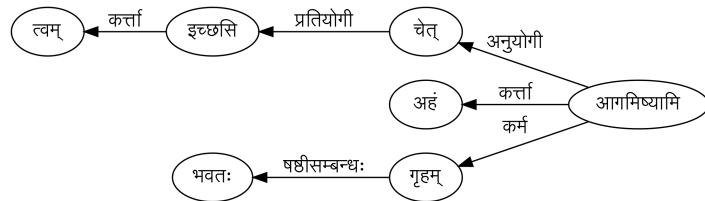

यदि त्वम् इच्छसि अहं भवतः गृहम् आगमिष्यामि।

1 यदि अनुयोगी 7

2 त्वम् कर्ता 2

3 इच्छसि प्रतियोगी 1

4 अहं कर्ता 7

5 भवतः षष्ठीसम्बन्धः 6

6 गृहम् कर्म 7

7 आगमिष्यामि

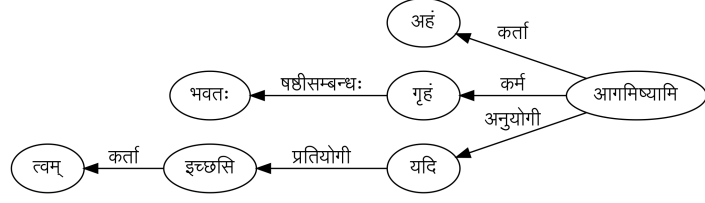

अयं बहु प्रयासं कृतवान् तथापि परीक्षायाम् उत्तीर्णः न अभवत्।

1 अयं कर्ता 4

2 बहु क्रियाविशेषणम् 3

3 प्रयासं कर्म 4

4 कृतवान् प्रतियोगी 5

5 तथापि अनुयोगी 9

6 परीक्षायाम् अधिकरणम्

9

7 उत्तीर्णः कर्ता 9

8 न प्रतिषेधः 9

9 अभवत्

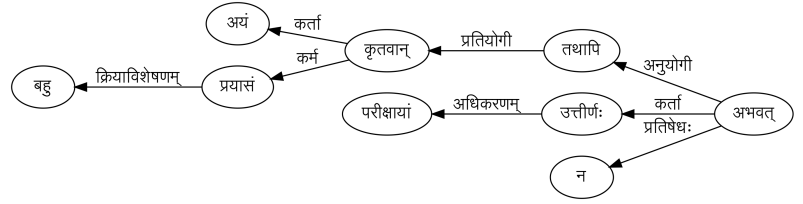

4.3 समुच्चितः/सुप्_समुच्चितः

रामः सीता च वनम् गच्छतः

इत्युदाहरणवाक्ये गम् धातोः रामः पुनः सीता इत्युभयमपि कर्तृपदं, वनं च कर्मपदम्। अतः सम्बन्धाङ्कनम् एवं भवितुमर्हति। -

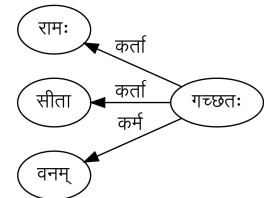

परन्तु कर्तृत्वम् अत्र 'रामः' पुनः 'सीता' इति पदयोः पृथक् रूपेण नावतिष्ठते। अपि तु समुदितयोरुभययोः रामसीतयोः तिष्ठति। एतदेवात्र चशब्देन समुच्चयार्थः द्योत्यते।

यतो हि च इति पदं समुच्चयार्थद्योतकं वर्तते। अतः क्रियापदेन अस्य साक्षात् सम्बन्धो न भवति। चशब्दसन्निध्यादेव पुनः समुच्चयीयमानपदयोः क्रियापदेन सम्बन्धप्रस्थापने सूचना प्राप्यते। क्रियान्वयविषये सम्बन्धाङ्कनं तु द्विधा भवति।

1. अन्त्येन चशब्दसमुच्चितेन पदेन क्रियान्वयः
2. समुच्चयानुरूपः क्रियान्वयः

यदा अन्त्येन चशब्दसमुच्चितेन पदेन क्रियान्वयः भवति तदा सम्बन्धाङ्कनम् एवं क्रियते-

रामः सीता च वनं गच्छति।

- 1 राम सुप्_समुच्चितः 2
- 2 सीता कर्ता 5
- 3 च समुच्चयद्योतकः 2
- 4 वनं कर्म 5
- 5 गच्छति

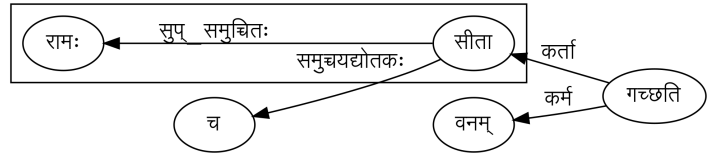

अत्र 'च' शब्दस्य सीता इति शब्देन सह 'समुच्चयद्योतकः' इति सम्बन्धः, रामः पुनः सीता इति पदयोः 'सुप्_समुच्चितः' इति सम्बन्धः अङ्क्यते।

यदा 'च' शब्दः द्वितीयसमुच्चितपदेन संयुनक्ति तदा चित्रात्मकप्रस्तुतिरेवं भवति।

रामः सीता च वनं गच्छति।

- 1 राम सुप्_समुच्चितः 2
- 2 सीता_च कर्ता 4
- 3 वनं कर्म 4
- 4 गच्छति

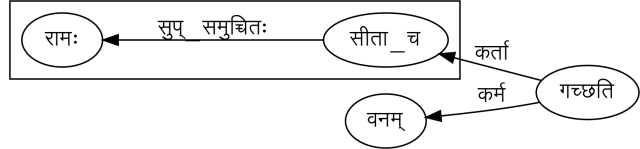

रामः च त्वं च ग्रामं गच्छसि

- 1 राम सुप्_समुच्चितः 3
- 2 च समुच्चयद्योतकः 3
- 3 त्वं कर्ता 6
- 4 च समुच्चयद्योतकः 3
- 5 ग्रामं कर्म 6
- 6 गच्छसि

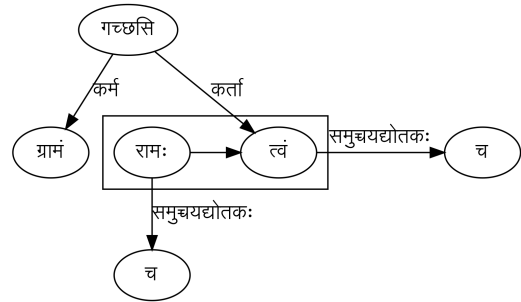

रामः च अहं च ग्रामं गच्छामि

- 1 राम सुप्_समुच्चितः 3
- 2 च समुच्चयद्योतकः 3
- 3 अहं कर्ता 6
- 4 च समुच्चयद्योतकः 3
- 5 ग्रामं कर्म 6
- 6 गच्छामि

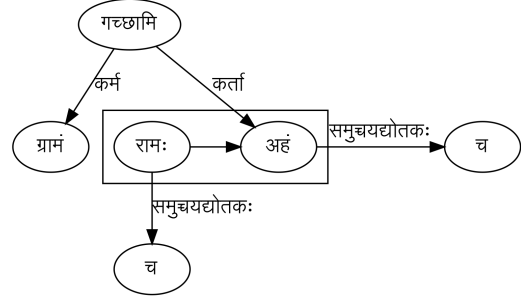

यदा पुनः कर्तृत्वादि कारकत्वधर्म समुच्चये (समूहे) वर्तते न तु प्रत्येकस्मिन् पदे। तदा चशब्देन समुच्चितस-
मूहस्यैव क्रियया सह सम्बन्धो भवति। अत्र सम्बन्धाङ्कनम् एवं विधीयते।-

रामः सीता लक्ष्मणः च वनं गच्छन्ति।

- 1 राम सुप्_समुच्चितः 3
- 2 सीता सुप्_समुच्चितः 3
- 3 लक्ष्मणः_च कर्ता 5
- 4 वनं कर्म 5
- 5 गच्छन्ति

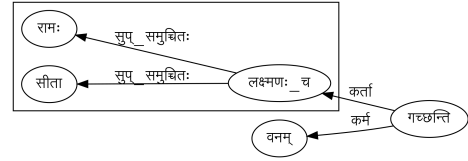

5 इतिहासः

कारकाणां निश्चयार्थम् ईदृशी योजना प्रथमं के. वि. रामकृष्णमाचार्यैः प्रस्ताविता। इदञ्च तृतीयसंस्कृतसङ्ग-
णकभाषाविज्ञानसङ्गोष्ठ्यां हैदराबादविश्वविद्यालये 2009 वर्षस्य जनवरीमासे शोधपत्ररूपेण प्रस्तुतम्।

अस्य च अङ्कनसमूहस्य हिन्दीभाषायाम् अधुना विद्यमानेन अङ्कनसमूहेन सह तुलना कृता तथा सङ्क्षेपरामायणस्य
सुन्दरकाण्डस्य पञ्चदश-षोडशसर्गयोः शतस्य वाक्यानां कारकनिश्चयः अपि कृतः।

अत्र कृतानां कार्याणां समीक्षणाय 2010 वर्षस्य जुलाई-मासस्य 24-26 दिनाङ्केषु, पुनः अक्टूबर-मासस्य
21-22 दिनाङ्कयोः विद्वांसः चर्चाम् अपि कृतवन्तः।

प्रचलितशोधकार्यस्य आधारेण पुनः अम्बा कुलकर्णीवर्याणां मार्गदर्शने 2019 वर्षस्य जूलै मासे अग्रिमपरि-
ष्कृतिः कृता।

वयं प्रो० के. वि. रामकृष्णमाचार्यमहोदयेभ्यः धन्यवादान् समर्पयामः। ते विविधस्तरेषु अस्य विवर्धनाय बहून्
विषयान् योजितवन्तः।

एवमेव पुनः वयं कारकविषयकाधिवेशने सोत्साहं भागं गृहीत्वा प्रश्नोत्तरपुरस्सरं बहुमूल्यं योगदानं दत्तवद्भ्यः सर्वेभ्योऽपि धन्यवादान् समर्पयामः।

एते सर्वे विशेषज्ञाः कारकविषयकाधिवेशने भागं गृहीतवन्तः

प्रो. रामकृष्णमाचार्यः	प्रो. वीरनारायण पाण्डुरङ्गी
प्रो. सत्यनारायण मूर्ति	प्रो. तिरुमल कुलकर्णी
प्रो. श्रीनिवास वरखेडी	प्रो. राजधर मिश्र
प्रो. दीप्ति मिश्रा शर्मा	प्रो. गिरीश नाथ झा
Prof. Gérard Huet	डा. वरलक्ष्मी
डा. अम्बा कुलकर्णी	डा. देवानन्द शुक्ल
आचार्य रामचन्द्र	डा. शीतल पोकार
माधवाचार्य	डा. आर. चन्द्रशेखर
श्री पवन कुमार	श्री अनिल कुमार
सुश्री शिवजा	डा. विभूति नाथ झा
श्रीमती प्रीति शुक्ला	श्रीमती मोनाली
सुश्री गायत्री	आचार्य दीपक
श्री माधव गोपाल	श्री नृपेन्द्र पाठक
श्री जगदीश	श्री ललित

वयं पुनः प्रो. राजीव सङ्घल एवं प्रो. विनीत चैतन्य महाभागेभ्यः च बहुमूल्यपरामर्शार्थं धन्यवादान् समर्पयामः।

Appendices

.1 कारक-विभक्ति-प्रतिचित्रणम्

धातुप्रकारः	कर्ता	मुख्यकर्म	गौणकर्म	उदाहरणम्
अकर्मकः	1	-	-	रामः तिष्ठति
सकर्मकः	1	-	-	रामः ग्रामं गच्छति
द्विकर्मकः	1	2	2	रामः अजां ग्रामं नयति

तालिका 1: कर्तरि प्रयोगः

धातुप्रकारः	कर्ता	मुख्यकर्म	गौणकर्म	उदाहरणम्
अकर्मकः	3	-	-	रामेण शीयते
सकर्मकः	3	1	-	रामेण ग्रामः गम्यते
द्विकर्मकः 1	3	2	1	रामेण गौः दुग्धं दुह्यते
द्विकर्मकः 2	3	1	2	रामेण अजा ग्रामं नीयते

तालिका 2: कर्मणि प्रयोगः

धातुप्रकारः	प्रयोजककर्ता	प्रयोज्यकर्ता	कर्म	उदाहरणम्
अकर्मकः	1	2	-	रामः लक्ष्मणं शाययति
सकर्मकः 1	1	2	2	रामः लक्ष्मणं वेदं पाठयति
सकर्मकः	1	3	2	रामः लक्ष्मणेन अन्नं पाचयति
द्विकर्मकः	1	3	2	रामः लक्ष्मणेन अजां ग्रामं नाययति

तालिका 3: णिजन्तकर्तरि प्रयोगः

धातुप्रकारः	प्रयोजककर्ता	प्रयोज्यकर्ता	कर्म	उदाहरणम्
अकर्मकः	3	1	-	रामेण लक्ष्मणेन शीयते
सकर्मकः 1.1	3	1	2	रामेण लक्ष्मणः ग्रामं गम्यते
सकर्मकः 1	3	1(2)	2(1)	रामेण लक्ष्मणः वेदं पाठ्यते / रामेण लक्ष्मणं वेदः पाठ्यते
सकर्मकः	3	3	1	रामेण लक्ष्मणेन ओदनं पाच्यते
द्विकर्मकः 1	3	3	1(मुख्य), 2(गौण)	रामेण लक्ष्मणेन गौः दुग्धं दुह्यते
द्विकर्मकः 2	3	3	1(मुख्य), 2(गौण)	रामेण लक्ष्मणेन अजा ग्रामं नीयते

तालिका 4: णिजन्तकर्मणि प्रयोगः

द्विकर्मकः 1 - दुह्, याच्, पच्, दण्ड्, रुधि, प्रच्छि, छि, ब्रू, शास्, जी, मथ्, मुष्

द्विकर्मकः 2 - नी, ह्, कृष्, वह्

सकर्मकः 1.1 - गत्यर्थकधातवः

सकर्मकः 1 - गतिबुद्धिप्रत्यवसानार्थशब्दकर्मधातवः

.2 वाक्यविश्लेषकयन्त्रे उपयुक्ताः कारकाङ्कनसम्बन्धाः

• कारकसम्बन्धाः

- कर्ता
 - * प्रयोजककर्ता
 - * प्रयोज्यकर्ता
- कर्म
 - * मुख्यकर्म
 - * गौणकर्म
 - * वाक्यकर्म
- करणम्
- सम्प्रदानम्
- अपादानम्
- अधिकरणम्
 - * कालाधिकरणम्
 - * देशाधिकरणम्
 - * विषयाधिकरणम्

• कारकेतरसम्बन्धाः

- क्रियाक्रियासम्बन्धाः
 - * भावलक्षणसप्तमी_अनन्तरकालः
 - * भावलक्षणसप्तमी_पूर्वकालः
 - * भावलक्षणसप्तमी_समानकालः
 - * पूर्वकालः
 - * वर्तमानसमानकालः
 - * भविष्यत्समानकालः
 - * सहायकक्रिया
- क्रियासम्बन्धाः
 - * सम्बोध्यः
 - * हेतुः
 - * प्रयोजनम्
 - * कर्तृसमानाधिकरणम्
 - * कर्मसमानाधिकरणम्
 - * क्रियाविशेषणम्
 - * प्रतिषेधः
- नामनामसम्बन्धाः
 - * षष्ठीसम्बन्धः

- * अङ्गविकारः
- * वीप्सा
- * विशेषणम्
- * सम्बोधनसूचकम्
- * विभक्तम्
- * अवधिः
- * अभेदः
- * ल्यप्कर्माधिकरणम्
- * निर्धारणम्
- * अत्यन्तसंयोगः
- * अपवर्ग_सम्बन्धः
- * वाक्यकर्मद्योतकः

• उपपदसम्बन्धाः

- सन्दर्भबिन्दुः
- तुलनाबिन्दुः
- विषयाधिकरणम्
- निर्धारणम्
- प्रयोजनम्
- उद्गारवाचकः
- सह-अर्थः
- विना-अर्थः
- स्वामी
- स्रोतः

• वाक्येतरसम्बन्धाः

- अनुयोगी
- प्रतियोगी
- नित्य_सम्बन्धः

• समुच्चयादिसम्बन्धाः

- समुच्चितः
- समुच्चयद्योतकः
- अन्यतरः
- अन्यतरद्योतकः

.3 द्वितीया-तृतीयादिविभक्त्याकाङ्क्षकाणाम् उपपदानां सूची

द्वितीयाविभक्तिः

अधरेण
अधोधः
अधोऽधः
अध्यधि
अन्तरा
अन्तरेण
अभितः
उत्तरेण
उपर्युपरि
उभयतः
दक्षिणेन
धिक्
नाना
निकषा
परितः
पृथक्
यावत्
विना
समया
सर्वतः
हा

तृतीयाविभक्तिः

अलम्
उत्सुक
उत्सुका
तुल्य
तुल्या
नाना
पृथक्
प्रसित
प्रसिता
युक्त
विना
सदृक्ष
सदृक्षा
सदृक्षी
सदृश
सदृशा
समम्
समा
समान
समाना
सह
साकम्

सार्धम्

चतुर्थीविभक्तिः

अर्थः
अलम्
आयुष्यम्
कुशलम्
चिरञ्जीवितम्
नमः
निरामयम्
भद्रम्
मद्रम्
वषट्
शम्
सुखम्
स्वधा
स्वस्ति
स्वाहा
हितम्

पञ्चमीविभक्तिः

अन्तिकम्
अन्तिकात्
अन्तिकान्
अन्तिके
अन्तिकेन
अन्यः
अन्या
अभ्याशः
अभ्याशम्
अभ्याशा
अभ्याशात्
अभ्याशान्
अभ्याशे
अभ्याशेन
अवाची
अवाच्
आरभ्य
आरात्
इतर
इतरा
उत्तरम्
उत्तरा
उत्तरान्
उत्तराहि
उत्तरे
उदक्

उदक्

उदीची
ऋते
दक्षिणम्
दक्षिणा
दक्षिणा
दक्षिणान्
दक्षिणे
दूरा
दूरात्
दूरान्
दूरे
दूरेण
नाना
निकटम्
निकटात्
निकटान्
निकटे
निकटेन
पश्चिमं
पश्चिमा
पश्चिमान्
पूर्व
पूर्वा
पूर्वान्
पृथक्
प्रतीची
प्रत्यक्
प्रत्यञ्च
प्रभृति
प्राक्
प्राची
प्राञ्च
बहिः
भिन्न
भिन्ना
विना
विप्रकृष्टम्
विप्रकृष्टा
विप्रकृष्टात्
विप्रकृष्टान्
विप्रकृष्टे
विप्रकृष्टेन
विलक्षण
विलक्षणा

समीपम्

समीपात्
समीपान्
समीपे
समीपेन
षष्ठीविभक्तिः
अग्रतः
अधः
अधरात्
अधरेण
अधस्तात्
अधिपतिः
अन्तः
अन्तिकम्
अन्तिकात्
अन्तिकान्
अन्तिके
अन्तिकेन
अभ्याशः
अभ्याशम्
अभ्याशा
अभ्याशात्
अभ्याशान्
अभ्याशे
अभ्याशेन
अर्थः
अर्थे
अवः
अवरतः
अवरतः
अवरस्तात्
अवस्तात्
आयुष्यम्
ईश्वर
उत्तरतः
उत्तरात्
उत्तरेण
उपरि
उपरिष्ठात्
कुशलम्
कृते
चिरञ्जीवितम्
तुल्य
तुल्या
दक्षिणतः

दक्षिणात्
दक्षिणाहि
दक्षिणेन
दायाद
दूरम्
दूरा
दूरात्
दूरान्
दूरे
दूरेण
निकटम्
निकटात्
निकटान्
निकटे
निकटेन
निरामयम्
परतः
परस्तात्
पश्चात्
पुरः
पुरतः
पुरस्तात्

प्रतिभू
प्रसूतः
प्रसूता
भद्रम्
मद्रम्
विना
विप्रकृष्टम्
विप्रकृष्टा
विप्रकृष्टात्
विप्रकृष्टान्
विप्रकृष्टे
विप्रकृष्टेन
शम्
सदृक्ष
सदृक्षा
सदृक्षी
सदृश
सदृशा
समा
समान
समाना
समीपम्

समीपात्
समीपान्
समीपे
समीपेन
साक्षिणं
साक्षिणी
साक्षिन्
सुखम्
स्वामिनी
स्वामिन्
हितम्
सप्तमीविभक्तिः
अधिपतिः
अनुरक्त
अनुरक्ता
असाधु
आयुक्त
आयुक्ता
आसक्त
आसक्ता
ईश्वर
उत्सुक

उत्सुका
कुशल
कुशला
दायाद
निपुण
निपुणा
प्रतिभू
प्रसितः
प्रसिता
प्रसूत
प्रसूता
लग्न
लग्ना
साक्षिणी
साक्षिन्
साधु
स्वामिनी
स्वामिन्

.4 आर्थिकस्तरे विद्यमानाकाङ्क्षकानि उपपदानि

सन्दर्भबिन्दुः

आरात्
अभितः
अभ्याशा
अभ्याशान्
अभ्याशात्
अभ्याशः
अभ्याशम्
अभ्याशे
अभ्याशेन
अधः
अधरात्
अधरेण
अधस्तात्
अधोधः
अधोऽधः

अध्यधि
अग्रतः
अन्तः
अन्तिकान्
अन्तिकात्
अन्तिकम्
अन्तिके
अन्तिकेन
अवाच्
अवाची
अवः
अवरस्तात्
अवरतः
अवस्तात्
बहिः
इतरा

इतर
निकषा
निकटान्
निकटात्
निकटम्
निकटे
निकटेन
पूर्वा
पूर्वान्
पूर्व
पश्चात्
पश्चिमा
पश्चिमान्
पश्चिमं
परस्तात्
परतः

परितः
प्राञ्च
प्राची
प्रतीची
प्रत्यञ्च
प्रत्यक्
पुरः
पुरस्तात्
पुरतः
समीपान्
समीपात्
समीपम्
समीपे
समीपेन
समया
सर्वतः

उभयतः	दक्षिणे	प्रसूतः	स्वामिनी
उपरि	दक्षिणेन	प्रसिता	दायाद
उपरिष्ठात्	<u>तुलनाबिन्दुः</u>	प्रसित	<u>सहार्थः</u>
उपर्युपरि	भिन्ना	प्रसितः	साकम्
उत्तरा	भिन्न	साधु	सार्धम्
उत्तराहि	अन्या	उत्सुका	सह
उत्तरान्	अन्यः	उत्सुक	समम्
उत्तरात्	समा	उत्सुकः	<u>विनार्थः</u>
उत्तरम्	समाना	युक्त	अन्तरा
उत्तरतः	समान	<u>प्रयोजनम्</u>	अन्तरेण
उत्तरे	सदृशा	आयुष्यम्	नाना
उत्तरेण	सदृश	भद्रम्	पृथक्
उदीची	सदृक्षा	शम्	विना
उदच्	सदृक्षी	अर्थे	<u>निर्धारणम्</u>
उदक्	सदृक्ष	चिरञ्जीवितम्	प्रसूता
विप्रकृष्टा	विलक्षणा	हितम्	प्रसूतः
विप्रकृष्टान्	विलक्षण	कृते	<u>उद्गारवाचकः</u>
विप्रकृष्टात्	तुल्या	कुशलम्	धिक्
विप्रकृष्टम्	तुल्य	मद्रम्	हा
विप्रकृष्टे	<u>विषयाधिकरणम्</u>	निरामयम्	<u>कर्तृसमानाधिकरणम्</u>
विप्रकृष्टेन	आसक्त	सुखम्	अलम्
दूरा	आसक्त	स्वाहा	<u>स्रोतः</u>
दूरान्	आयुक्ता	स्वधा	आरभ्य
दूरात्	आयुक्त	स्वस्ति	प्रभृति
दूरम्	अनुरक्ता	वषट्	<u>अन्यसम्बन्धाः</u>
दूरे	अनुरक्त	<u>स्वामी</u>	यावत्
दूरेण	असाधु	ईश्वर	अर्थः
दक्षिणा	कुशला	अधिपतिः	अलम्
दक्षिणाहि	कुशल	प्रतिभू	नमः
दक्षिणान्	लग्ना	साक्षिणी	ऋते
दक्षिणात्	लग्न	साक्षिणं	नाना
दक्षिणम्	निपुणा	साक्षिन्	प्राक्
दक्षिणतः	निपुण	स्वामिन्	

.5 आकाशासूची

सकर्मकाः	आङ्_काक्ष1	अज्2	अनु_दृश्1	अव_लोक2
अभि_अर्च1	आङ्_कर्ण1	अक्1	अन्ध1	अव_षद्1
अभि_असृ3	आङ्_क्रद्2	अक्2	आप्1	अव_प्तम्1
अभि_असूय	आङ्_ख्या1	अक्ष1	आप्2	अव_सद्1
अभि_अव_हृ1	आङ्_लोक2	अल्1	अप_ईक्ष1	अव_शिष्य2
अभि_भू1	आङ्_म्1	अलं_कृ3	अप_हृ1	अव_तृ1
अभि_भू2	आङ्_म्ना1	अम्1	अप_कृ3	अत्1
अभि_हन्1	आङ्_पद्1	अम्2	अप_णुद्1	अति_इ1
अभि_ज्ञा1	आङ्_प्रच्छ1	अंस1	अप_सु1	अति_रिच1
अभि_कृध्1	आङ्_रभ्1	अंश1	अप_वाह्1	अति_वृत्1
अभि_णद्1	आङ्_षद्1	अन्च्2	अष्1	अति_तृ1
अभि_नि_विश्1	आङ्_ष्ठा1	अन्ज्1	अर्ब्1	अत्द्1
अभि_प्र_इ1	आङ्_राध्1	अनोरुध्1	अर्च1	अत्द्2
अभि_रक्ष1	आङ्_रुह्1	अनु_भू1	अर्च2	अद्1
अभि_शप्1	आङ्_ष्वद्2	अनु_इष्1	अर्ह1	अद्2
अभि_उप_पद्1	आङ्_शन्स्1	अनु_इष्2	अर्ह2	अद्इ1
अभि_वच्1	आङ्_शास्1	अनु_जन्1	अर्ह3	अधि_आस्1
अभि_धा1	आङ्_श्लिष्2	अनु_जू1	अर्ज्1	अधि_गम्1
अभि_धी1	आङ्_श्रि1	अनु_कप्1	अर्ज्2	अधि_इ2
अभि_दृ1	आङ्_धस्1	अनु_कृ2	अर्क्1	अधि_क्रम्1
अभ्र	आङ्_वह्1	अनु_मन्1	अर्व1	अधि_ष्ठा1
अच्1	आङ्_वस्1	अनु_मान्1	अर्थ1	अधि_रुह्1
आच्छ1	आङ्_विश्_कृ3	अनु_णी1	अर्द्1	अधि_शी1
अइ1	आङ्_वृ1	अनु_पाल्1	अर्द्2	अधि_शीङ्1
अञ्च1	आङ्_वृत्1	अनु_प्र_आप्1	अस्1	अधि_वस्1
अञ्च2	आङ्_तन्1	अनु_ष्ठा1	अश्1	अय्1
अञ्च3	आङ्_दा1	अनु_स्मृ1	अश्2	भङ्1
आङ्_चक्ष1	आङ्_धा1	अनु_स्मृ2	अस्3	भङ्2
आङ्_चर्1	आङ्_दा3	अनु_सृ1	अट्1	भज्1
आङ्_चि1	आङ्_दिश्1	अनु_श्रु1	अट्2	भज्2
अङ्ग1	आङ्_युज्2	अनु_शुच्1	अव्1	भज्3
आङ्_गम्1	आङ्_युज्3	अनु_वस्1	अव_आप्1	भाज1
अङ्गी_कृ3	अग्2	अनु_वृत्1	अव_गम्1	भक्ष1
आङ्_हृ1	अह्1	अनु_वृत्3	अव_गण1	भक्ष2
आङ्_हु1	अह्2	अनु_दाव्1	अव_ईक्ष1	भल्1
आङ्_हे1	अह्3	अनु_धि1	अव_ज्ञा1	बल्2
अङ्क1	अज्1	अनु_धी1	अव_लोक1	भल्2

बल्ह्1	भुज्1	चर्च्3	छर्1	घट्2
बल्ह्2	भुज्2	चर्च्1	चूर्ण्1	घट्3
भल्ल्1	बुक्क्1	चट्1	छट्1	गवेष1
भण्1	बुल्1	चत्1	चुट्2	गद्1
भन्ज्1	बुन्द्1	चद्1	चुट्3	गाध्1
बन्ध्1	भूष्1	चद्2	चुट्4	गै1
भाष्1	बुस्1	छद्2	चुद्1	गेष्1
बर्ब्1	बुस्त्1	छद्1	च्य्1	गेव्1
बर्ह्1	भुव्1	चय्1	च्यु1	घिण्1
बर्ह्2	बुध्1	चाय्1	च्युस्1	गल्1
भर्व्1	बुध्2	छेद्1	च्युत्1	गल्ह्1
भर्त्स्1	बुध्3	चि2	डम्ब1	गल्स्1
भस्1	ब्युष्1	चि3	डप्1	ग्लेप्1
बस्त्1	ब्युस्1	चीक्1	डी2	ग्लेष्1
भट्1	चङ्2	चिल्1	डिप्1	ग्लेव्1
भट्2	छञ्ज्1	चिरि1	डिप्2	ग्लुच्1
बध्1	चह1	चीव्1	डिप्3	ग्लुन्च्1
बाध्1	चक्1	चीव्3	डिप्4	गोम1
बध्2	चक्क्1	चित्2	ढौक्1	गृ1
बिल्1	चक्ष्1	चित्र1	एष्1	गृ1
बिल्2	चल्3	छिद्1	एट्1	घृ1
बिट्1	चम्1	छिद्2	गा1	गृ2
भिद्1	छम्1	छो1	गा2	घृ3
भ्लक्ष्1	चम्2	चृप्1	गङ्1	गृह्1
भृ1	चण्1	छृप्1	गाह्1	गृह1
भृ1	चन्2	चृत्1	गल्1	घृण्2
भृ2	चन्च्1	छृद्1	गल्3	घृष्1
बृह्3	चप्1	छृद्2	गल्ह्1	गृध्1
भृज्1	चप्2	चुब्1	गम्1	घ्रा1
बृह्2	चप्3	चुब्2	गण1	ग्रह्1
भृश्2	चर्1	छुङ्1	गर्ब्1	ग्राम1
भ्रक्ष्1	चष्1	चुङ्2	गर्ह्1	ग्रन्थ्1
भ्रस्ज्1	छष्1	चुल्1	गर्ह्2	ग्रन्थ्2
भ्रूण्1	चर्2	छृप्1	गर्ज्2	ग्रस्1
ब्रूस्1	चर्ब्1	चुर्1	गर्ध्1	ग्रस्2
भृ2	चर्च्1	चूर्1	गर्द्2	गृच्1
बुङ्ग्1	चर्च्2	चूष्1	घस्1	गुङ्1

गुड्2	हिट्1	जभ्3	जुष्2	कास्1
गुह्1	हिव्1	जक्ष्1	ज्वल्1	कस्2
घुण्1	हृग्1	जल्1	ज्या1	कट्1
घुण्2	हृप्1	जल्प्1	ज्यु1	खट्1
गुण1	हु1	जम्1	कच्1	कट्2
गुन्फ्1	होड्1	झम्1	काच्1	कट्3
गुप्1	हौड्1	जन्1	कच्2	खट्1
गुफ्1	ह2	जन्4	खड्1	कत्थ्1
गुप्2	हृग्1	जप्1	खड्2	कद्1
गुप्4	हु1	जष्1	कड्3	खद्1
गूर1	हृड्1	झष्1	खड्3	खाद्1
घुष्1	हुड्2	झष्2	कड्4	कड्ड्1
घूर1	हुल्1	जर्ज्1	कग्1	खै1
गूर2	हे1	झर्ज्1	खज्1	खेड1
घुष्3	इ1	जर्ज्2	कक्2	केल्1
घूर्ण्1	ई1	झर्ज्2	कख्2	खेट1
घूर्ण्2	इ2	जस्1	काक्ष्1	केव्1
गुठ्1	इ4	जस्2	खल्1	खेव्1
घुट्2	ईड्1	जस्3	खलीकृ3	कि1
गुथ्1	ईड्2	जेष्1	कल्2	कील्1
हा1	इग्1	ज्ञा1	कल्3	कीट्1
हा2	ईज्1	ज्ञा2	कल्1	कित्1
हल्1	इख्1	ज्ञप्1	काल1	खिद्2
हम्म्1	ईख्1	जिम्1	कम्1	क्लप्1
हन्1	इख्2	जिन्व्2	खन्1	क्लथ्1
हर्य्1	ईक्ष्1	जिष्1	कण्2	क्लद्2
हय्1	इल्1	जिरि1	कष्1	क्लेश्1
हेड्1	इल्2	जिव्1	खष्1	क्लिन्द्2
हेड्2	इष्1	झृ1	कर्ब्1	क्लिश्1
हेप्1	ईर्1	जृ1	खर्ब्1	क्लिश्2
हेट्1	ईष्1	ज्जि1	कर्ज्1	क्लिद्2
हि1	इष्2	जुड्1	खर्ज्1	कृप्1
हिड्1	ईर्2	जुड्2	कर्ण्1	क्लु1
हिल्1	ईष्2	जुग्1	कर्त1	क्नस्1
हिष्फ्1	इष्4	जुष्1	खर्द्1	क्नूय्1
हिस्1	इट्1	जूर्1	कस्1	खोट1
हिस्2	इव्1	जूष्1	कश्1	कृ1

कृ1	कृड्1	लाभ्1	लिश्2	मह्3
कृ2	क्षुर्1	लभ्1	लोच्1	मह1
कृ2	कृश्1	लघ्1	लोच्2	मक्1
कृ3	क्षुद्1	लाछ्1	लोक्1	मख्1
कृ3	क्ष्विद्1	लङ्2	लोक्2	मख्2
कृप्2	कु3	लङ्3	लू1	माक्ष्1
कृष्2	कुब्1	लञ्ज्4	लुब्1	मल्1
कृश्1	कुब्2	लग्1	लुभ्1	मल्ल्1
कृव्1	कुच्2	लघ्1	लुब्2	मान्1
कृत्1	कुङ्1	लघ्2	लुभ्2	मन्1
कृत्1	खुङ्1	लग्3	लुङ्1	मन्2
कृत्2	कुङ्4	लघ्3	लुज्1	मान्2
क्षज्1	कुह1	लज्1	लुन्च्1	मन्थ्1
क्षल्2	कुज्1	लाज्1	लुप्1	मष्1
क्षम्1	खुज्1	लज्2	लुप्2	मर्ब्1
क्रम्1	कुक्1	लाज्2	लूष्1	मार्ग्1
क्षम्2	कूल्1	लज्4	लूष्2	मर्व्1
क्षण्1	कूण्1	लख्1	लुट्1	मस्क्1
क्रप्1	कुण1	लाख्1	लुट्1	मट्2
क्षप्1	कूण1	लख्2	लुट्3	मव्1
क्रथ्1	खुण्ङ्1	लक्ष्1	लुट्3	मव्य्1
क्रथ्2	कुण्ठ्2	लक्ष्2	लुट्4	मर्1
क्रद्2	कुन्थ्1	लल्1	लुट्6	मद्1
क्रद्3	कुप्2	लण्ङ्2	लुथ्1	मद्3
क्षेव्1	कुष्1	लप्1	मा1	मय्1
क्री1	खुर्1	लष्1	मा2	मे1
क्षी1	कुस्1	लर्ब्1	मा3	मेप्1
क्षि2	कुश्1	लस्1	म्भ्1	मेव्1
क्षिण्1	कुस्2	लेप्1	मच्1	मेथ्1
क्षिप्1	कूट्1	ली1	मच्2	मेद्1
क्षिप्2	कुट्2	ली2	मङ्1	मि1
क्षिप1	कुथ्1	ली3	मङ्2	मी2
क्षीव्1	कुत्स्1	लिग्1	मङ्3	मी3
क्ष्माय्1	कुत्त्1	लिग्2	मग्1	मिछ्1
क्ष्मील्1	कुद्1	लिह्1	मघ्2	मिह्1
क्षण्1	ख्या1	लिख्1	मह्1	मिज्1
क्षोट1	ला1	लिप्1	माह्1	मिल्1

मिल्2	मुण्1	नि_धा1	पड्2	पट्1
मीम्1	मुर्1	णिज्1	फक्क्1	पठ्1
मिष्1	मूष्1	णिज्2	पक्ष1	पट्2
मिश्र1	मुर्व्1	णिक्ष1	पक्ष2	पट1
मिव्1	मुस्1	णिल1	पल्1	पथ्1
मिद्1	मुट्1	निर्_आङ्_चक्ष1	पाल्1	पथ्2
मिद्2	मुठ्1	निर्_ईक्ष1	पला_अय्1	पत1
मिद्4	मुट्2	निर्_मा1	पल्यूल1	पद्1
म्लेव्1	मुट्3	नि_षिव्1	पन्1	पद1
म्लुच्1	मुद्2	णिष्क्1	पण्1	पय्1
म्लुञ्च1	णभ्1	निर्_णी1	फण्1	पै1
म्ना1	णभ्2	निर्_ष्ठा1	पष1	पेल्1
मोक्ष1	णभ्3	नि_रुध्1	परा_अय्1	फेल्1
मृ1	णह्1	णिस्1	परा_इ1	पैण्1
मृ1	णख्1	निस्_चि1	परा_मृश्1	पेष्1
मृड्1	णख्2	निस्_वप्1	पर्ब्1	पेव्1
मृड्2	नक्क्1	णिव्1	परि_भाष्1	पि1
मृग1	णक्ष1	निवास1	परि_चक्ष1	पी1
मृज्1	णल्1	नि_विश्1	परि_ह्1	पिछ्1
मृज्2	नल्2	नि_विद्1	परि_ईक्ष1	पीड्1
मृण्1	णम्1	नि_विद्5	परि_मार्ग्1	पिड्2
मृष्1	नमस्_कृ3	णिद्1	परि_मृष्2	पिञ्ज्2
मृष्2	णश्1	नि_यम्1	परि_णी1	पिज्2
मृष्3	नट्1	नि_युज्2	परि_पाल्1	पील्1
मृश्1	नाथ्1	नृ1	परि_प्रछ्1	पिष्1
मृद्1	नाध्1	नृ2	परि_षिव्1	पिस्1
म्रद्1	णद्2	णु1	परि_सम्_आप्1	पिश्1
मुच्1	णय्1	णू1	परि_उप_आस्1	पिस्2
मुन्च्1	णेष्1	णुद्1	परि_विष्1	पिस्3
मृ1	णेद्1	ओख्1	परि_तप्2	पिट्1
मृ2	नि_बन्ध्1	ओण्1	परि_त्रै1	पिव्1
मुच्2	नि_बुध्1	पा1	परि_त्यज्1	प्लक्ष्1
मुच्3	नि_बुध्2	पा2	परि_दह्1	प्ली1
मुड्1	नि_क्षिप्2	पच्1	पर्प्1	प्लिह्1
मुड्2	नि_गम्1	पच्2	पर्व्1	प्लु1
मुह्1	नि_हन्1	पच्3	पस्1	प्लुष्1
मूल्2	नि_मील्1	पड्1	पश्1	प्लुष्2

प्लुष्3	प्र_णम्1	प्री2	ऋन्फ्1	षस्ज्1
पृ1	प्र_णी1	प्री3	ऋफ्1	रट्1
पृ2	प्र_नि_धा1	प्रु1	ऋष्1	रठ्1
पृ2	प्र_षह्1	प्रुष्1	रा1	रव्1
पृ3	प्र_षद्1	प्रुष्2	रभ्1	षट्1
पृच्1	प्र_ष्ठा1	प्सा1	षच्1	रट्1
पृच्2	प्र_प्त्तु1	पू1	षच्2	रध्1
पृच्3	प्रस्1	पू2	रच1	राध्1
पृड्1	प्र_शन्स्1	पुड्1	रञ्ज1	राध्2
पृण्1	प्र_उत्_षह्1	पुड्2	रग्1	रय्1
पृष्1	प्र_वच्1	पूज्1	रघ्1	रेक्1
पृथ्2	प्र_वह्1	पुल्1	षग्1	रेप्1
प्रा1	प्र_वद्1	पूल्2	षघ्1	रेट्1
प्र_आङ्_आप्1	प्र_वि_ली1	पुंस्1	रग्2	रि1
प्र_आङ्_कश्1	प्र_विश्1	पुर्1	रघ्2	री1
प्र_आङ्_रभ्1	प्रथ्2	पूर्1	रग्3	षि1
प्र_आप्1	प्र_तप्1	पुष्2	षह्1	रि2
प्र_आप्2	प्रति_आङ्_चक्ष्1	पूर2	रह्2	री2
प्र_अर्थ1	प्रति_आङ्_गम्1	पुष्3	रह्3	षि2
प्र_अश्1	प्रति_आङ्_ख्या1	पुष्4	षह्3	रिच्1
प्र_भाष्1	प्रत्या_ख्या1	पूर्ण्1	रह्4	षिच्1
प्र_ब्रू1	प्रति_भिद्1	पुर्व्2	रह1	रिच्2
प्र_बुध्1	प्रति_ब्रू1	पुस्त्1	रक्1	रिग्1
प्र_चल्1	प्रति_ईक्ष्1	पुट्1	रख्1	रिह्1
प्र_हा1	प्रति_ज्ञा1	पुट्2	राख्1	रिख्1
प्र_हन्1	प्रति_पद्1	पुट्3	रख्2	षिल्1
प्र_ह्र1	प्रति_षद्1	पुट्1	रक्ष्1	रिफ्1
प्र_इ1	प्रति_ष्ठा1	पुथ्2	स्म1	रिष्1
प्र_ईक्ष्1	प्रति_श्रु1	पुथ्3	षण्1	रिश्1
प्र_ईर्2	प्रति_वच्1	पुथ्4	रण्2	षिट्1
प्र_ज्ञा1	प्रति_यम्2	ऋ1	षण्2	रिव्1
प्र_काश्1	प्र_दिश्1	ऋ1	रप्1	षिव्1
प्र_काश्2	प्र_ध्मा1	ऋ2	रफ्1	षिध्1
प्र_कृ3	प्र_दृश्1	ऋच्1	षप्1	षिध्2
प्र_क्षल्2	प्र_यम्2	ऋज्1	रफ्2	ष्मि1
प्र_क्षिप्2	प्र_युछ्1	ऋज्2	षर्व्1	ष्मस्1
प्र_मद्2	प्रेष्1	ऋण्1	रस1	ष्णै1

प्निह्1	प्तु1	सम्_मन्1	शर्व्1	श्लाघ्1
प्निह्2	सभाज1	सम्_नि_अस्3	शस्1	शलक्1
प्नु1	शब्द्1	सम्_नि_यम्1	शश्1	श्लाख्1
प्नुह्1	शच्1	सम्_पद्1	शट्1	शलथ्1
प्नुस्1	शङ्1	सम्_प्रछ्1	शट्1	श्लिष्1
षो1	शाङ्1	सम्_प्र_ईक्ष्1	शट्2	श्लिष्2
रौङ्1	सञ्ज्1	सम्_क्र1	शट्3	श्लिष्3
ष्ठिव्1	सङ्केत1	सम्_प्तभ्1	शव्1	श्लोक्1
ष्ठिव्2	सह1	सम्_प्तु1	शै1	स्मि1
रु1	शक्1	संस्_कृ3	सेल्1	स्मील्1
षू1	शाख्1	सम्_स्मृ1	शेल्1	स्मिद्1
षु2	शक्2	सम्_श्रि1	सेव्1	स्मृ1
षू2	सल्1	सम्_उप_आङ्_श्रि1	शेव्1	स्मृ2
षु3	शल1	सम्_उप_ष्ठा1	शि1	स्ना1
षू3	शल2	सम्_विद्1	सिभ्1	शो1
रुज्1	शलभ्1	सम्_तप्1	शीभ्1	स्फर्1
रुज्2	सम्2	सम्_तृ1	शिङ्ख्1	स्पश्1
रंश्1	शम्2	सम्_तुष्1	शिघ्1	स्पश्2
रुप्1	साम1	सम्_दृश्1	शीक्1	स्फिद्1
रूप1	सम्_आङ्_चर्1	सम्_या1	शीक्2	स्फिट्1
रुष्1	सम्_आङ्_गम्1	सम्_यम्1	शीक्3	स्पृ1
रूष्1	सम्_आङ्_हृ1	सम्_यम्3	शिक्ष्1	स्पृहृ1
रुस्1	सम्_आङ्_षद्1	सम्_युज्1	शिक्ष्1	स्पृश्1
रुश्1	सम्_आप्1	सम्_युज्2	शिल्1	स्फुङ्2
रुठ्1	सम्_आप्2	सम्_युज्3	शील1	स्फुङ्3
रुट्2	सम्_अस्3	शान्1	सिम्भ्1	स्फुण्ट्2
रुट्2	सम्_अव_लोक्1	सन्ब्1	शिष्1	स्फुर्छ्1
रुट्3	सम्_अधि_गम्1	सान्ब्1	शिष्2	स्फुट्4
षुत्द्1	सम्_ग्रह्1	शन्ब्1	शिष्3	सृ1
षूद्1	सम्_हृ1	शन्स्1	शिट्1	शृ1
षूद्2	सम्_ईक्ष्1	सान्त्व्1	स्कभ्1	सृ2
ष्वष्क्1	सम्_जन्2	शप्1	स्कन्द्1	सृभ्1
ष्वद्1	सम्_ज्ञा1	शप्2	स्खद्1	सृज्1
ष्वद्2	सम्_जि1	शष्1	स्खद्2	सृज्2
ष्विद्1	सम्_क्षिप्1	सर्ब्1	स्कु1	सृभ्1
ष्वभ्1	सम्_क्षिप्2	शर्ब्1	स्कुद्1	सृष्1
ष्विघ्1	सम्_मान1	सर्ज्1	शलग्1	शृध्3

श्रा1	शुर्1	उर्1	उप_या1	वल्1
श्रा2	शुर्2	उर्2	उष्1	वल्भ्1
श्रग्1	शुर्4	उर्2	ऊष्1	वल्ग्1
सक्1	सूत्र1	उर्3	ऊर्णु1	वल्ह्1
श्रक्1	ध्भ्1	उर्4	उर्व्1	वल्क्1
श्रण्1	ध्च्1	उर्ह्1	उर्1	वल्ल्1
श्रण्2	ध्च्2	ऊर्ह्1	ऊर्1	वम्1
श्रन्थ्1	स्वञ्ज्1	उर्ख्1	उत्_आङ्_ह्1	वन्2
श्रन्थ्2	ध्क्1	उर्ख्2	उत्_घट्2	वन्3
श्रथ्2	ध्ल्क्1	उर्क्ष्1	उत्_ह्1	वन्च्1
श्रथ्3	स्वन्1	ऊर्न1	उत्_क्रम्1	वन्च्2
श्रत्_धा1	ध्णर्1	उर्भ्1	उत्_सर्ज्1	वण्ट्2
श्रै1	स्वर1	उर्न्द्1	उत्_सृज्2	वप्1
सेक्1	ध्र्त्1	उप_आङ्_गम्1	उत्_वह्1	वष्1
श्रि1	स्वर्द्1	उप_आङ्_लभ्1	उत्_तृ1	वर1
श्री1	ध्ठ्1	उप_आङ्_श्रि1	उत्_दिश्1	वर्ह्1
श्रिष्1	स्वाद्1	उप_आस्1	उत्_धृ1	वर्ह्2
स्रिक्1	स्वाद्2	उप_हन्1	उत्_दृश्1	वष्क1
सु1	स्वी_कृ1	उप_हु1	उत्_यम्1	वर्ण्1
श्रु1	स्वी_कृ3	उप_इ1	उत्_यम्2	वर्ण्1
शु1	स्तग्1	उप_ईक्ष्1	उद्झ्1	वर्ध्1
शुभ्1	स्तक्1	उप_इण्1	उध्रस्1	वश्1
शुभ्3	स्तै1	उप_कृश्1	उद्_यम्1	वस्1
शुभ्5	स्तेन1	उप_लभ्1	ऊय्1	वस्2
शुच्1	स्तोम1	उप_लिप्1	वा1	वस्4
सूच1	स्तृ1	उप_पद्1	व्भ्1	वस1
सुख1	स्तृ1	उप_रम्1	वाष्1	वास1
शूल्1	स्तृह्1	उप_ष्ठा1	वच्2	वस्क्1
शुल्ब्1	स्तृक्ष्1	उप_सम्_गम्1	वङ्1	वट्1
शुल्क्1	स्थुङ्1	उप_सम्_गम्1	वङ्2	वट्2
शुम्भ्1	स्तुप्1	उप_सेव्1	वग्1	वट्3
शुन्1	स्यम्2	उप_शीङ्1	वघ्1	वट्1
शुष्1	श्यै1	उप_श्लिष्1	वज्1	वट्2
शूष्1	टक्1	उप_श्रि1	वक्1	वात1
शूर1	टिक्1	उप_वस्1	वख्1	वद्2
सूर्क्ष्1	द्वल्1	उप_दिश्1	वख्2	वद्3
शूर्प्1	उभ्1	उप_धृ1	वाक्ष्1	वय्1

वे1	वि_णद्1	वि_दृ2	तक्ष1	तृप्1
वेल1	वि_णद्2	व्ली1	तक्ष2	तृफ्1
वेन्1	वि_नि_यम्2	वृ1	तल्1	तृप्2
वेण्1	विष्1	वृ2	तन्1	तृप्3
वेष्ट1	विष्2	वृ2	तन्2	तृप्4
वेवी1	विष्3	वृ3	तन्च्1	तृद्1
वेथ्1	वीर1	वृह्3	तन्च्2	त्रङ्क्ष1
वी1	वि_षिच्1	वृज्2	तप्1	त्रक्1
वि_आङ्_चक्ष1	विष्क1	वृज्3	तप्2	त्रख्1
वि_आङ्_ह1	विष्क1	वृज्4	तप्3	त्रस्2
वि_आङ्_कृ3	वि_प्तभ्1	वृक्1	तर्ज्1	त्रस्3
वि_आङ्_ख्या1	विस्1	वृक्ष1	तर्ज्2	त्रै1
वि_अनु_णद्2	विश्1	वृण्1	तर्क्1	त्रौक्1
वि_आप्1	वि_शास्1	वृष्1	तर्द्1	त्रुन्प्1
वि_अप_आङ्_श्रि1	वि_शिष्2	वृश्1	तस्1	त्रुन्फ्1
वि_अस्3	वि_स्मृ2	वृत्2	तस्2	त्रुप्1
वि_अति_इ1	वि_सृज्1	वृत्3	त्र्1	त्रुफ्1
वि_अति_तृ1	वि_सृज्2	वृध्2	तय्1	त्रुट्1
विच्1	वि_श्वस्1	व्रज्1	ताय्1	तुब्1
विछ्1	वि_स्तृ1	व्रज्2	तेज्1	तुभ्1
विछ्2	वि_स्तृ1	व्रण1	तिग्1	तुब्2
वि_चल्3	वि_उत्_अस्2	व्रस्च्1	तिज्1	तुभ्2
वि_गम्1	वि_वह्1	व्री1	तिज्2	तुभ्3
वि_हा1	वि_वस्1	व्री2	तिक्1	तुड्1
वि_ईक्ष्1	वि_विच्1	व्रीड्1	तीक्1	तुड्1
विज्1	वि_वृ1	वृड्1	तिक्2	थुड्1
वि_कृ1	विथ्1	व्यच्1	तिल्1	तुड्2
वि_ज्ञा1	वि_तन्1	व्यथ्1	तिल्3	तुड्3
वि_जि1	वि_तर्क्1	व्यध्1	तिल्ल्1	तुह्1
विल्1	वि_तृ1	व्यय्1	तृ1	तुज्1
विल्2	विध्1	व्यय1	तृह्3	तुज्2
वि_लप्1	विद्1	व्ये1	तृह्4	तुज्3
वि_लिख्1	विद्3	व्युष्1	तृक्ष1	तुल्1
वि_लोक्1	विद्4	व्युष्2	तृम्प्1	तूण्1
वि_मृश्1	विद्5	तड्1	तृण्1	तुन्प्1
वि_मुच्3	वि_धा1	तड्2	तृन्ह्1	तुन्फ्1
वि_मुह्1	वि_धी1	तग्1	तृन्फ्1	तुन्प्2

तुन्फ्2	दस्2	दृफ्1	ध्वज्1	बाङ्1
तुप्1	दश्2	दृप्3	ध्वज्2	बह्1
तुफ्1	दाश्2	धृष्2	द्विष्1	बाह्1
तुप्2	दस्3	दृश्1	द्वृ1	बल्1
तुफ्2	धव्1	द्राह्1	द्वै1	भाम्1
तूर्1	धाव्1	ध्रज्1	ध्वै1	भाम्1
तुर्व्1	दद्1	ध्रज्2	द्यु1	बण्1
थुर्व्1	दध्1	द्राख्1	या1	भष्1
तुट्1	दय्1	धाख्1	यज्1	बस्1
तुत्थ1	दे1	द्राक्ष्1	यक्ष्1	भास्1
तुद्1	दै1	द्रम्1	यम्1	बद्1
त्वच्1	धे1	ध्रस्1	यम्2	भद्1
त्वग्1	धेक1	द्रव्1	यम्3	भेष्1
त्वक्ष्1	धेप्1	द्रै1	य्ऱ1	भी1
त्वन्च्1	दी1	द्रृ1	यौट्1	भिन्द्1
त्यज्1	धि1	द्रू1	यु1	बिद्1
दा1	धी1	धृ2	यु2	भ्लाश्1
धा1	धिक्ष्1	द्रृह्1	यु3	भ्लेष्1
दा2	दिश्1	द्रृण्1	युग्1	भृङ्1
दा3	दिव्1	ध्रुव्1	युज्1	बृह्1
दघ्2	धिव्1	दु1	युज्3	बृह्2
दह्1	दिव्3	धु1	युप्1	बृह्1
दह्3	ध्मा1	धू1	यूष्1	भृश्1
दह्1_यङ्	दो1	दु2	अकर्मकधातवः	भ्राज्1
धक्क्1	धृ1	धू2	अब्1	भ्राज्2
दक्ष्2	धृ1	धू3	आङ्_विश्1	भ्रम्1
दल्2	दृ2	धू4	आङ्_या1	भ्रम्2
दम्1	दृ2	दुह्1	अग्1	भ्रंस्1
दान्1	धृ2	धुक्ष्1	अघ्1	भ्रण्1
धण्1	धृ3	दुल्1	अम्भ्1	भ्रन्श्1
दन्भ्1	दृभ्1	धूप्1	अन्1	भ्रन्श्2
दन्श्1	दृभ्2	धूप्2	अण्1	भ्रश्1
दरिद्रा1	दृभ्3	धूर्1	अण्2	भ्राश्1
दस्1	धृज्1	धूष्1	आस्1	भ्रेज्1
दश्1	धृज्2	दुर्व्1	अस्2	भ्रेष्1
दास्1	दृम्प1	धुर्व्1	अत्2	भ्री1
दाश्1	दृन्फ्1	धूस्1	भा1	भू1

बुक्क्2	गल्भ्1	हट्1	जृ2	क्लम्1
भूष्2	गन्ध्1	हट्1	जृ3	क्लद्1
भ्यस्1	गर्ज्1	हद्1	जृभ्1	क्लीब्1
चङ्1	गर्व्1	हेष्1	जि2	क्लिद्1
चह्1	गर्व्1	हेट्2	जुत्1	क्मर्1
चह्2	गर्द्1	हिक्क्1	ज्वर्1	क्नू1
चक्2	घट्1	ह्रस्1	कब्1	खोल्1
चकास्1	घट्ट्1	ह्राद्1	खच्1	खोर्1
चल्1	घट्ट्2	ह्राल्1	कङ्1	कृङ्1
चल्2	गदी1	ह्रष्2	कङ्2	कृप्1
चल1	गेप्1	ह्रष्1	खज्2	कृप्1
छर्द्1	ग्लै1	ह्रस्1	कक्1	क्षर्1
छद्1	गोष्ट्1	हाद्1	कख्1	क्रद्1
चेल्1	घृ2	हेष्1	कल्1	क्षै1
चेष्ट्1	गृ3	ही1	कल्ल्1	क्षि1
चीभ्1	गृज्1	हीछ्1	कन्1	क्षि3
चिल्ल्1	गृज्2	हुङ्1	कण्1	क्षीब्1
चिट्1	घृण्1	हुर्छ्1	कण्ड्2	क्रीङ्1
चित्1	ग्रथ्1	ह्रल्1	कप्1	क्षीज्1
चुच्य्1	गृ1	ह्र्1	कर्क्1	कृ1
चुङ्1	घृ1	ईह्1	खर्व्1	क्षु1
चुङ्ङ्1	गु1	इन्ध्1	कर्द्1	खु1
चुक्क्1	घृ1	ईर्क्ष्य्1	काश्1	क्षुभ्1
चुल्ल्1	गु2	ईर्ष्य्1	काश्2	क्षुभ्2
चुप्1	गुज्1	ईश्1	कठ्1	क्षुभ्3
चुट्ट्1	गुज्2	इद्1	कठ्2	क्रुन्च्1
डी1	गुप्3	जभ्1	खव्1	कृध्1
एज्1	गुर1	जागृ1	कत्र1	क्षुध्1
एज्2	घुर1	जज्1	कद्2	क्ष्वेल्1
एध्1	घुष्2	जज्2	कै1	क्ष्विद्2
ङु1	गुर्व्1	जल्2	खेल्1	कु1
गङ्2	गुर्द्1	जन्2	केप्1	कू1
घघ्1	गुर्द्2	जट्1	किल्1	खु1
गज्1	घुट्1	झट्1	किट्1	कु2
गज्2	गुद्1	जै1	खिट्1	कुच्1
गज्3	गुध्2	जेह्1	खिद्1	कुङ्2
गल्2	हस्2	जीव्1	खिद्3	कुङ्3

कूज्1	मार्ज्1	णद्1	पूय्1	रुष्2
कुल्1	मस्1	नि_भृ1	प्याय्1	रुष्3
कुमार1	मश्1	णील्1	प्यै1	रुट्1
कुम्भ्1	मस्ज्1	निष्_पद्1	ऋछ्1	रुट्1
कुण्1	मठ्1	णिश्1	ऋध्1	ष्वप्1
कुन्च्1	मद्2	णीव्1	ऋध्2	ष्विद्2
कुप्1	मेध्1	णिद्2	रब्1	ष्तीम्1
कुर्1	मी1	नृत्1	रञ्ज्2	ष्तुभ्1
कुर्द्1	मील्1	फल्1	रञ्ज्3	ष्तुच्1
खुर्द्1	मिष्2	फल्2	राघ्1	शक्3
कुस्म्1	मिश्1	पार1	रह्1	शम्1
कुट्1	मीव्1	पर_आङ्_अय्1	षह्2	सम्_अव_ई1
कुठ्1	मिथ्1	परि_आप्1	राज्1	संग्राम्1
कूट्1	मिध्1	परि_कृत्1	षम्1	संस्त्1
कुथ्2	मिद्3	पर्ण्1	रम्भ्1	शण्1
क्वण्1	म्लै1	पर्द्1	रण्1	सार1
क्वथ्1	म्लेछ्1	पत्1	रस्1	शठ1
लब्1	म्लेछ्2	पेस्1	रास्1	सत्र1
लङ्1	म्लेट्1	पिङ्1	षस्1	साध्1
लाघ्1	मृक्ष्1	पिज्1	षस्त्1	शद्1
लग्2	मृध्1	पिट्1	षट्1	शद्2
लज्3	म्रछ्1	पीव्1	षद्1	श्च्युत्1
लस्2	म्रक्ष्1	पृ3	रै1	सै1
लस्ज्1	म्रेङ्1	पृञ्ज्1	रेभ्1	सेक्1
लट्1	मुच्1	प्र_षद्1	रेष्1	शीङ्1
लिश्1	मुज्1	प्र_वृत्1	रेव्1	शिज्1
लोङ्1	मुज्2	प्रथ्1	षिध्3	शील्1
लोष्ट्1	मूल्1	प्रोथ्1	ष्ना1	स्खल्1
लुङ्2	मुर्छ्1	पूल्1	रोङ्1	श्लोण्1
लुण्ठ्1	मुस्त्1	पुल्2	ष्ठा1	शमील्1
लुट्2	मूत्र1	फुल्ल्1	ष्ठ्यै1	शोण्1
लुठ्2	मुद्1	पुण्1	रु2	शौट्1
मघ्1	नर्द्1	पुष्1	रुच्1	स्पर्ध्1
मह्2	णस्1	पूष्1	षुह्1	स्पद्1
मण्1	णास्1	पुष्प्1	रुह्1	स्फाय्1
मन्3	णट्1	पुर्व्1	रूक्ष्1	स्फुल्1
मर्च्1	नद्1	पुट्द्1	षुर्1	स्फुर्1

स्फूर्ज्1	स्तेप्1	वि_स्मि1	दक्ष1	ध्व1
स्फुट्1	स्तिम्1	विट्1	दल्1	द्युत्1
स्फुट्2	स्तिप्1	विद्2	धन्1	यभ्1
स्फुट्3	स्थूल1	वि_द्युत्1	धाव्2	यस्1
सृप्1	स्त्यै1	वृ1	देव्1	यत्1
शृध्1	स्यम्1	वृष्2	दिह्1	यत्2
शृध्2	स्यन्द्1	वृत्1	दीक्ष1	येष्1
श्रम्1	टल्1	वृध्1	दीप्1	युछ्1
श्रम्भ्1	टीक्1	व्रण्1	धिष्1	युज्2
संस्1	टम्प्	तक्1	दिव्2	युत्1
सन्भ्1	उ1	तक्2	दीधी1	युध्1
सन्भ्2	उब्ज्1	तम्1	धोर्1	आदिकर्मकाः
श्रथ्1	उप_लक्ष2	तट्1	दृ1	प्र_कृ3
श्रथ1	उप_विश्1	तेप्1	दृह्1	वाक्यकर्मकाः
श्रोण्1	ऊर्ज्1	थेप्1	दृह्2	अभि_ज्ञा1
शुभ्2	उर्द्1	तेव्1	दृप्1	आङ्_म्ऌ1
शुच्2	उर्ऌ2	तिल्2	दृप्2	अनु_श्रु1
शुच्य्1	उत्_पद्1	तिम्1	धृष्1	बुध्1
शुन्भ्2	उत्_षद्1	तीम्1	द्रा1	चित्2
शुन्ध्1	वाह्1	तिप्1	द्राङ्1	ज्ञा1
शुन्ध्2	वक्ष1	थिप्1	ध्राङ्1	कथ1
शूर1	वन्1	तीर1	द्राघ्1	मन्1
सूक्ष्म्य्1	वण्1	तीव्1	ध्राघ्1	निर्-ईक्ष1
शुर्ऌ3	वर्च्1	तृष्1	ध्राक्ष1	निर्_णी1
शुध्1	वर्ष्1	त्रप्1	द्वै1	प्र_कथ1
श्वल्1	वाश्1	त्रस्1	द्वेक्1	प्र_पद्1
श्वल्ल्1	वस्3	त्रद्1	ध्रेक्1	प्रति_ज्ञा1
श्वस्1	वट्1	त्रुट्2	ध्रु1	सम्_आङ्_धा1
श्वठ1	वट्2	त्सर्1	दू1	श्रु1
श्वि1	वै1	तूल्1	दुःख1	सूच1
श्वित्1	वेह्1	तुण्1	दुष्1	उप_धृ1
श्विद्1	वेल्1	तुर1	ध्वाक्ष1	वच्1
स्वृ1	वेल्ल्1	तुष्1	ध्वंस्1	वद्1
स्थल्1	वेप्1	तूष्1	ध्वन्1	वि_चर्1
स्तम्1	वि_अव_षो1	तुस्1	ध्वण्1	दृश्1
स्तन्1	वि_चर्1	त्वर्1	ध्वन्2	शब्दकर्मकाः
स्तन1	विज्2	त्विष्1	ध्वन1	पट्1

पठ्1	गम्1	वृत्1	विद्1	छिद्1
<u>द्विकर्मक1_धातवः</u>	लघ्3	दृश्1	वि_धा1	छो1
अनु_शास्1	पला_अय्1	<u>श्लिषादयः</u>	ज्ञा1	गम्1
अव_रुध्1	परा_अय्1	आङ्_रुह्1		घ्रा1
भिक्ष1	प्र_आप्1	अनु_जन्1	<u>करणाकाङ्क्षकाः</u>	ग्रह्1
ब्रू1	प्र_चल्1	अनु_जू1	अभि_अर्च्1	ग्रन्थ्2
चि1	प्र_ष्ठा1	अनु_वस्1	अभि_ज्ञा2	हन्1
जि1	प्र_विश्1	आस्1	अभि_प्र_इ1	हिस्1
कथ1	प्रति_आङ्_गम्1	जन्1	अभि_द्वृ1	ह1
मन्थ्2	रम्1	जू1	आङ्_चि1	इ1
मुष्2	सम्_आङ्_गम्1	ष्ठा1	आङ्_गम्1	ईक्ष्1
प्रछ्1	सम्_उप_ष्ठा1	रुह्1	आङ्_पूर1	ज्ञा1
प्र_कथ1	उप_आङ्_श्रि1	शीङ्1	आङ्_रभ्1	जि1
प्र_पद्1	उत्_यम्1	श्लिष्1	आङ्_स्वद्2	जीव्1
रुध्1	या1	उप_आस्1	आङ्_ष्ठा1	कम्प1
सम्_आङ्_धा1	<u>बुद्ध्यर्थकाः</u>	उप_ष्ठा1	आङ्_विश्1	खन्1
शास्1	ज्ञा1	उप_शीङ्1	आङ्_वृ1	खाद्1
वच्1	<u>प्रत्यवसानार्थकाः</u>	उप_श्लिष्1	आङ्_वृत्1	कृ3
वद्1	भक्ष्1	वस्1	आङ्_या1	कृत्1
दण्ड1	भक्ष्2		अनु_भू1	क्षल्1
दुह्2	भुज्2	<u>कर्तृसमानाधिकरणाः</u>	अनु_चिन्त्1	क्रीङ्1
याच्1	खाद्1	अस्2	अप_वाह्1	क्री1
<u>द्विकर्मक2_धातवः</u>	पा1	भू1	आप्1	कुण्ठ्1
आङ्_णी1	<u>शकादयः</u>	जन्1	अर्च्1	लभ्1
ह1	अर्ह्1	जन्2	अश्1	लिह्1
कृष्1	अस्2	परि_कृत्1	अव_गम्1	लिख्1
णी1	भू1	शुभ्2	अव_इ1	लिप्1
उप_आङ्_णी1	घट्1	विद्2	अधि_गम्1	लू1
वह्1	ग्लै1	वृत्1	भज्1	मुच्1
<u>गत्यर्थकाः</u>	ज्ञा1	<u>कर्मसमानाधिकरणाः</u>	बन्ध्1	मुह्1
आङ्_गम्1	क्रम्1	गण1	भर्त्स्1	मुष्1
आङ्_पद्1	लभ्1	कृ1	बद्ध	नश्1
आङ्_ष्ठा1	रभ्1	कृ3	भ्रम्2	नी1
आङ्_श्रि1	षह्1	मन्1	भू1	नि_बन्ध्1
अनु_पाल्1	शक्3	निस्_चि1	चल्2	निस्_वा1
अनु_दाव्1	उप_आङ्_लभ्1	परि_चक्ष्1	चर्1	नि_यम्1
अति_इ1	विद्2	वद्1	चिन्त्1	नृत्1

पा1	स्मृ1	व्यध्1	ईक्ष्1	सूक्ष्म1
पाल्1	स्मृ2	तड्1	ईक्ष्1	उप_दिश्1
फल2	स्ना2	तड्2	इर1	उत्_दिश्1
पठ्1	स्पृश्1	तक्ष्1	इरज्1	वि_तृ1
पत्1	श्रु1	तप्2	इरस्1	वच्1
परि_क्री1	शुष्1	तुष्1	ईर्ष्य्1	दा1
प्र_आङ्_रभ्1	शुध्1	त्यज्1	ईर्ष्य्1	दा3
प्र_आप्1	ष्ठा1	दा3	जन्1	धृ1
प्र_हृ1	स्तु1	दह्1	कथ1	धृ2
प्र_हृष्1	उप_आस्1	धाव्1	क्रन्द्1	धृ3
प्र_ज्ञा2	उप_हु1	ध्मा1	कुश्1	दृह्1
प्र_मुच्1	उप_इ1	धृ1	कुध्1	याच्1
प्र_नम्1	उप_रम्1	धृ3	कुप्1	यम्2
प्र_वि_भज्1	उप_या1	दृश्1	नि_विद्1	अपादानाकाङ्ककाः
प्र_विश्1	उत्_घट्2	द्रव्1	परि_क्री1	अभि_जन्3
प्रति_आङ्_चक्ष्1	उत्_हृ1	दुह्2	परि_विष्1	आङ्_गम्1
प्रति_पद्1	उत्_वा1	ध्वै1	प्र_ब्रू1	आङ्_नी1
प्रति_श्रु1	उत्_वै1	या1	प्र_वच्1	अल्1
प्रति_युध्1	उत्_धृ1	यज्1	प्र_वह्1	अनु_दृश्1
प्र_यम्2	वह्1	यत्1	प्र_वद्1	आप्1
पृ2	वद्1	युज्1	प्रति_आङ्_श्रु1	अप_हृ1
पुष्2	वेप्1	युज्2	प्रति_ज्ञा2	अस्29
रक्ष्1	वि_आप्1	युध्1	प्रति_श्रु1	अट्1
रुद्1	वि_भा1	सम्प्रदानाकाङ्ककाः	प्रति_यम्2	अव1
सम्_भू1	वि_चल्1	आङ्_श्रु1	प्र_यम्2	अव_रुह्1
सम्_नि_अस्3	वि_चर्1	आङ्_चक्ष्1	ऋ1	अव_तृ1
सम्_स्तु1	वि_गम्1	अनु_प्रति_गृण1	रा1	अधि_गम्1
सम्_प्तभ्1	वि_जि1	अप_राध्1	राध्1	भेष्1
सम्_तप्1	वि_मृश्1	भाम्1	राध1	भी1
सम्_तर्ज्1	वि_मुच्1	भाम1	ष्ठा1	भ्रम्1
सम्_तृ1	वि_नि_यम्2	अभि_धा1	रुच्1	भ्री1
शप्1	वि_स्तम्भ्1	ब्रू1	सम्_ऋ1	भुज्1
शास्1	वि_वह्1	चण्ड्1	शी1	भ्यस्1
सेव्1	विद्1	चण्ड्2	शंस्1	चल्1
सिच्1	विद्3	चण्ड1	शप्1	चर्1
सिव्1	वि_धा1	चण्ड2	श्लाघ्1	चर्च्1
सिध्3	वि_ध्वै1	हु1	स्पृह1	छिद्1

गल्1	नि_रह्1	सम्_भू1	वि_रम्1	या1
गम्1	नि_वृत्1	सम्_जन्3	वि_शास्1	यत्1
गृह्1	परि_मार्ग1	सम्_उप_ष्ठा1	वि_विच्1	<u>अङ्गविकारः</u>
गुप्1	पठ्1	शिक्ष्1	विद्1	चक्षुस् काण
ह1	पत्1	स्फुट्3	वृ3	चरण खञ्ज
इ1	पृ1	सृ1	वृध्1	चरण कुणि
जन्1	पृ1	संस्1	व्यथ्1	चर्म कुष्ठ
जि1	पृ2	स्रु1	ताय्1	हस्त कुण्ठ
कथ1	प्र_आप्1	श्रु1	तेज्1	कर कुण्ठ
कुर्द्1	प्र_भू1	स्वी_कृ3	त्रस्1	कर्ण बधिर
लभ्1	प्र_मद्2	उप_इ1	त्रै1	नयन काण
लू1	प्र_मुच्1	उत्_क्रम्1	त्री1	नेत्र काण
_मन्1	प्र_नश्1	उत्_पद्1	तुञ्ज्1	पाणि कुण्ठ
मोक्ष्1	प्र_रुह्1	उप_रम्1	त्यज्1	पाद खञ्ज
मुच्1	प्र_वृत्1	उत्_ष्ठा1	दा3	पाद कुणि
मुण्ठ्1	प्रति_आङ्_गम्1	उत्_विज्2	दघ्1	पृष्ठ कुब्ज
मुण्ठ	रक्ष्1	वह्1	धाव्1	श्रोत्र बधिर
नि_भृ1	रष्1	विज्1	दृ1	त्वच् कुष्ठ
नि_बुध्2	रुह्1	विज्2	दृभ्1	

सन्दर्भग्रन्थाः

- Apte, V. S. (1917). *The Students Guide to Sanskrit Composition*. The Oriental Publishing Company, Bombay.
- Bharati, A., Chaitanya, V., and Sangal, R. (1995). *Natural Language Processing: A Paninian Perspective*. Prentice-Hall New Delhi.
- Bharati, A. and Kulkarni, A. (2008). Information coding in a language: Some insights from paninian grammar. Second International Symposium on Sanskrit Computational Linguistics, 15th - 17th May 2008, Brown University, USA.
- Bhatta, N. (1987). *Laghuśabdenduśekharaḥ*. Chowkhamba Sanskrit Sanshthan, Varanasi.
- Bhatta, N. (2006). *Paramalaghumañjūṣā*. Chowkhamba Surabharati prakashan, Varanasi.
- Cardona, G. (2007). *Pāṇini and Pāṇinīyas on śeṣa Relations*. Kunjunni Raja Academy of Indological Research Kochi.
- Cardona, G. (2009). On the structure of Pāṇini's system. In Huet, G., Kulkarni, A., and Scharf, P., editors, *Sanskrit Computational Linguistics 1 & 2*. Springer-Verlag LNAI 5402.
- Devasthali, G. V. (1959). *Mīmāṃsā: The vākya śāstra of Ancient India*. Booksellers' Publishing Co., Bombay.
- dwarikadas Shastri, S. and prasad Shukla, P. (1965-67). *Kāśikāvṛttḥ with the nyāsa commentarry and padamañjarī*. Varanasi.
- gaurīnātha śāstrī (1992). *śabdārthāmīmāṃsā*. Sampurnanad Sanskrit University Varanasi.
- Hariścandramaṇi tripāṭhī (1990). *Nipātārthanirṇayaḥ*. Sampūrṇānanda Saṃskṛtavīśvavidyālaya Vārāṇasī.
- Hudson, R. A. (1988). Coordination and grammatical relations. *Journal of Linguistics*, 24(2):303–342.
- Ignor Mel'čuk (1988). *Dependency Syntax: Theory and Practice*. The SUNY Press, Albany, New York.
- Iyer, K. A. S. (1969a). *Bhartrhari: A Study of Vākyapadīya in the light of Ancient commentaries*. Deccan College, Poona.
- Iyer, K. A. S. (1969b). *Vākyapadīya of Bhartrhari*. Motilal Banarasidass Varanasi.

- Iyer, K. A. S. (1971). *The Vākyapadīya of Bharṭṛhari*. Deccan College, Poona.
- J, M. P., Sanjeev, and kulakrni, A. Semantics of morpho-syntactic case markers in indian languages: Sanskrit a case study.
- Jahannessen, J. B. (1998). *Coordinatopn*. Oxford Studies in Comparative Syntax. Ocford University Press.
- Jha, G. (1933). *Shabar Bhāṣya*. Oriental Institute Baroda.
- Jinendrabuddhi (1981). *Nyāa*. Sanskrit Parishat, Osmania Unniversity, Hyderabad.
- Joshi, S. D. (1968). *Patañjali's Vyākaraṇa Mahābhāṣya Samarthāhnikā (P 2.1.1) Edited with Translation and Explanatory Notes*. Center of Advanced Study in Sanskrit, Poona, first edition.
- Joshi, S. D. (2009). Background of the Aṣṭādhyāyī. *Sanskrit Computational Linguistic*, 3:1–5.
- Joshi, S. D. and Roodbergen, J. (1975). *Patañjali's Vyākaraṇa Mahābhāṣya Kāraḥnikam (P 1.4.23–1.4.55)*. Center of Advanced Study in Sanskrit, Pune.
- Joshi, S. D. and Roodbergen, J. (1998). *The Aṣṭādhyāyī Of Pāṇini with Translation and Explanatory Notes*, volume 7. Sahitya Akadamy, Rabindra Bavan, Ferozshah Road, New Delhi 01.
- Kale, M. R. (1931). *Higher Sanskrit Grammar*. Gopal Narayan and Compani Book Sellers and Publishers, 7th edition edition.
- kapiladeva dvivedī (2012). *Arthavijñāna aura Vyākaraṇa Darśana*. Hindustānī Academi Illahabad.
- Kiparsky, P. (2007). On the Architecture of Pāṇini's Grammar. *Sanskrit Computational Linguistic*, 1:32–94.
- Kulkarni, A. (2013). A deterministic dependency parser with dynamic programming for sanskrit. In *Proceedings of the Second International Conference on Dependency Linguistics (DepLing 2013)*, pages 157–166, Prague, Czech Republic. Charles University in Prague, Matfyzpress, Prague, Czech Republic.
- Kulkarni, A. (2015a). Dependency Parsing of Sanskrit texts. Sītārāma Shastri Vyākhyānamālā, BHU, Varanasi.
- Kulkarni, A. (2015b). Panini an information scientist. A special lecture at Ganganath Jha campus, RSKS, Allahabad.
- Kulkarni, A., Pokar, S., and Shukl, D. (2010). Designing a Constraint Based Parser for Sanskrit. In Jha, G. N., editor, *Fourth International Sanskrit Computational Linguistics Symposium*, pages 70–90. Springer-Verlag, LNAI 6465.
- Kulkarni, A. and Ramakrishnamacharyulu, K. V. (2013). Parsing sanskrit texts: Some relation specific issues. In Kulkarni, M., editor, *Proceedings of the 5th International Sanskrit Computational Linguistics Symposium*. D K Printworld.

- Kulkarni, A. and Satuluri, P. (2013). Treating utthita and utthapya akanksas independently for efficient parsing.
- Kulkarni, A., Shukl, D., and Pokar, S. (2012). Mathematical modeling of ākāṅkṣā and sannidhi. 15th World Sanskrit Conference.
- Kulkarni, A. P., Shukla, P., Satuluri, P., and Shukl, D. (2013). How 'free' is the word order in Sanskrit. In Scharf, P., editor, *Sanskrit Syntax*. Sanskrit Library.
- Kumārīlabhaṭṭa (1929). *Tantravārtikam*. Anandasrama Sanskrit Series, Poona.
- Kurugaṅṭi śrī Rāma Śāstrī (1940). *Pāribhāṣikapadārthasaṅgrahaḥ*. śāradā mu-draṇālayam, bhaṭṭnavilli.
- Mazziotta, N. (2014). Coordination of Verbal Dependents in Old French. In Kim Gerdes, Eva Hajićová, L. W., editor, *Dependency Linguistics: Recent advances in linguistic theory using dependency structures*. John Benjamins Publishing Company.
- Mīmāṃsakaḥ, Y. (1993). *Mahābhāṣyam, Patañjalimuniviracitam*. Ramlal Kapoor Trust, Sonapat, Hariyana.
- Mishra, H. (1981). *Padamañjari*. Sanskrit Parishat, Osmania Unniversity, Hyderabad.
- Mishra, S. N. (1985). *Kāśīkāvṛth Along with commentaries nyāsa of Jinendrabuddhi and padamañjarī of Haradattamisra*. Ratna Publications, Varanasi.
- nāsu, B. J. (1979. (In Hindi)). *Aṣṭādhyāyī (Bhāṣya) Prathamāvṛtti*. Ramlal Kapoor Trust Bahalgadh, Sonapat, Haryana, India.
- Nivre, J. (2005). Dependency grammar and dependency parsing. Technical report, Växjö University.
- Osbone, T. and Kahane, S. (2015). *Lucin Tensnière: Elements of Structural Syntax*. John Benjamins.
- Osborne, T. (2008). Major Constituents and two Dependency Constraints on Sharing in Co-ordination. *Linguistics*, 46(6):1109–1165.
- Palit, P. (2004). *Basic Principles of Indian Philosophy of Language*. Munshiram Manorharlal Publishers, New Delhi.
- Panchal, S. and kulakrni, A. Caśabdayuktavākyaviśleṣaṇam.
- Panchal, S. and kulakrni, A. Co-ordination in sanskrit.
- Panchal, S. and kulakrni, A. (2018). Yogyatā as an absence of non-congruity. *DK Publishers Distributors Pvt. Ltd. New Delhi*, pages 40–65.
- Panchal, S. and Kulkarni, A. (2016). samgaṇakīya pariprek[ṣya meṃ cakārayukta vākyoṃ kā śābdabodhavicāra. ASTRA at Deccan College.
- Pande, G. (2012). *Vaiyyākaraṇasiddhāntakaomudī*. Caukhambā, Surabhārati Prakāśan, Vārāṇāsī.

- Pande, G. D. (2000, Reprint Editionb). *Vaiyākaraṇa Siddhāntakaumudī of Bhattojīdik-shita (Text only)*. Varanasi: Chowkhamba Vidyabhavan.
- Pande, G. D. (2004). *Aṣṭādhyāyī of Pāṇini elaborated by M.M.Panditraj Dr. Gopal Shastri*. Chowkhamba Sur bharati Prakashan Varanasi.
- Pande, G. D. (2012, Reprint Editiona). *Vaiyākaraṇa-Siddhāntakaumudī of Bhattojīdik-shita*. Chowkhamba Surabharati Prakashan, Varanasi.
- Patanjali (1987). *Pāṇīnīyavyākaraṇamahābhāṣyam*. Chowkhamba Sanskrit Pratishthan, New Delhi.
- Pataskar, B. A. (2006). Semantic analysis of the technical terms in the 'aṣṭādhyāyī', meaning 'adjective'. *Annals of Bhandarkar Oriental Research Institute*, 87:59–70.
- Popel, M., Maraeček, D., Štěpánek, J., Zeman, D., and Žabokrtský, Z. (2013). Coordination Structures in Dependency Treebanks. In *Proceedings of 51st ACL*.
- Raja, K. K. (1963). *Indian Theories of Meaning*. Adayar Library and Research Center, Madras.
- Ramakrishnamacharyulu, K. V. (2017). Sārasvatam, A Book of proceedings of National Seminar and Extension lecture series 2016-17. *Rashtriya Sanskrit Samsthan, Guruvayoor Campus, 2*.
- Ramanujatatacharya, N. S. (2005). *Śābdabodha Mīmāṃsā*. Institute Francis De Pondicherry.
- Rao, V. S. (1969). *The Philosophy of a Sentence and its Parts*. Munshiram Manoharlal Publishers, New Delhi.
- Rosta, A. (2006). Structural and Distributional Heads. In Sugayama, K. and Hudson, R. A., editors, *Word Grammar: New Perspectives on a Theory of Language Structure*, pages 171–203. Continuum, London.
- Sastri, G. (1903). *Tantravārtikam*. Chowkamba Sanskrit Book Depot.
- Sharma, P. S. (2007). *Vyākaraṇamahābhāṣyam*. Chaukhamba Sanskrit Paratishthan, Delhi.
- Sharma, R. (1974). *Vākyapadīyam Part III with commentary Prakāśa by Helaraja and Ambakartri*. Varanaseya Sanskrit Visvavidyalaya Varanasi.
- sharma, S. (2011). *Tarkasangrah*. chaukhambha Surabharati Prakashan, Varanasi.
- Shastri, S. (2006). *śabdatarāṅgiṇī*. Dvaita Vedanta Studies and Research Foundation Bangalore.
- Shastrigal, K. (1908). *Adhvaramīmāṃsā-kutūhalavṛttiḥ*. Sri Vani Vilas Press, Srirangam.
- Sugayama, K. and Hudson, R. A., editors (2006). *Word Grammar: New Perspectives on a Theory of Language Structure*. Continuum, London.
- Vidhyavaridhi, V. (1969). *Kāśikā*. Ramlal Kapur Trast, Sonipat, Hariyana.
- vidyavaridhi, V. (2001). *Kāśikā*. Ramlal Kapoor Trust Bahalgadh, Sonapat, Haryana, India.